

Porcelánový snídaňový set

Dagmar Hujerová

Bakalářská práce
2011



Univerzita Tomáše Bati ve Zlíně
Fakulta multimediálních komunikací

Univerzita Tomáše Bati ve Zlíně
Fakulta multimediálních komunikací
Ústav prostorového a produktového designu
akademický rok: 2010/2011

ZADÁNÍ BAKALÁŘSKÉ PRÁCE

(PROJEKTU, UMĚLECKÉHO DÍLA, UMĚLECKÉHO VÝKONU)

Jméno a příjmení: **Dagmar HUJEROVÁ**
Osobní číslo: **K08294**
Studijní program: **B 8206 Výtvarná umění**
Studijní obor: **Multimedia a design – Průmyslový design**

Téma práce: **Porcelánový snídaňový set**

Zásady pro vypracování:

Teoretická část
Historie a vývoj porcelánu
Technické zpracování a použité postupy

Praktická část
Koncepční návrhy v kresebné formě
Propracování vybrané varianty
Definitivní návrh, 3D model
Realizace vybraného návrhu
Zdůvodnění navrženého řešení

Rozsah práce: minimálně 20–40 stran , odevzdat v elektronické podobě (dle předepsané šablony, viz. směrnice rektora č. 15/2010) do IS/STAG ve formátu pdf. Dále pak 1 ks práce na CD nosiči a 1 ks svázané tištěné práce.

Rozsah bakalářské práce:

Rozsah příloh:

Forma zpracování bakalářské práce: **tištěná/umělecké dílo**

Seznam odborné literatury:

Norman, Donald A.: Design pro každý den, Dokořán, Praha 2010, ISBN 978-80-7363-314-1

Kolesár, Zdeno: Kapitoly z dějin designu, Vysoká škola uměleckoprůmyslová, Praha 2004, ISBN 80-86863-03-4

Poche, Emanuel: Porcelán, Kentaur, Praha 1994, ISBN 80-85285-48-7

Chládek, Jiří: Porcelán, Nava, Plzeň 2010, ISBN 80-7211-078-0

Braunová, Dagmar: Porcelánová tradice, Haas & Czjzek, Karlovy vary 1992

Vedoucí bakalářské práce:

prof. ak. soch. Pavel Škarka

Ústav prostorového a produktového designu

Datum zadání bakalářské práce:

1. prosince 2010

Termín odevzdání bakalářské práce:

20. května 2011

Ve Zlíně dne 31. ledna 2011

doc. MgA. Jana Janíková, ArtD.
děkanka



MgA. Petr Stanický, MFA
ředitel ústavu



PROHLÁŠENÍ AUTORA BAKALÁŘSKÉ/DIPLOMOVÉ PRÁCE

Beru na vědomí, že

- odevzdáním bakalářské/diplomové práce souhlasím se zveřejněním své práce podle zákona č. 111/1998 Sb. o vysokých školách a o změně a doplnění dalších zákonů (zákon o vysokých školách), ve znění pozdějších právních předpisů, bez ohledu na výsledek obhajoby¹⁾;
- beru na vědomí, že bakalářská/diplomová práce bude uložena v elektronické podobě v univerzitním informačním systému a bude dostupná k nahlédnutí;
- na moji bakalářskou/diplomovou práci se plně vztahuje zákon č. 121/2000 Sb. o právu autorském, o právech souvisejících s právem autorským a o změně některých zákonů (autorský zákon) ve znění pozdějších právních předpisů, zejm. § 35 odst. 3²⁾;
- podle § 60³⁾ odst. 1 autorského zákona má UTB ve Zlíně právo na uzavření licenční smlouvy o užití školního díla v rozsahu § 12 odst. 4 autorského zákona;
- podle § 60³⁾ odst. 2 a 3 mohu užít své dílo – bakalářskou/diplomovou práci - nebo poskytnout licenci k jejímu využití jen s předchozím písemným souhlasem Univerzity Tomáše Bati ve Zlíně, která je oprávněna v takovém případě ode mne požadovat přiměřený příspěvek na úhradu nákladů, které byly Univerzitou Tomáše Bati ve Zlíně na vytvoření díla vynaloženy (až do jejich skutečné výše);
- pokud bylo k vypracování bakalářské/diplomové práce využito softwaru poskytnutého Univerzitou Tomáše Bati ve Zlíně nebo jinými subjekty pouze ke studijním a výzkumným účelům (tj. k nekomerčnímu využití), nelze výsledky bakalářské/diplomové práce využít ke komerčním účelům.

Ve Zlíně 18. 2. 2011

.....
Jméno, příjmení, podpis

¹⁾ zákon č. 111/1998 Sb. o vysokých školách a o změně a doplnění dalších zákonů (zákon o vysokých školách), ve znění pozdějších právních předpisů, § 47b Zveřejňování závěrečných prací:

(1) Vysoká škola nevydělečně zveřejňuje disertační, diplomové, bakalářské a rigorózní práce, u kterých proběhla obhajoba, včetně posudků oponentů a výsledku obhajoby prostřednictvím databáze kvalifikačních prací, kterou spravuje. Způsob zveřejnění stanoví vnitřní předpis vysoké školy.

(2) Disertační, diplomové, bakalářské a rigorózní práce odevzdané uchazečem k obhajobě musí být též nejméně pět pracovních dnů před konáním obhajoby zveřejněny k nahlížení veřejnosti v místě určeném vnitřním předpisem vysoké školy nebo není-li tak určeno, v místě pracoviště vysoké školy, kde se má konat obhajoba práce. Každý si může ze zveřejněné práce pořizovat na své náklady výtisky, opisy nebo rozmnoženiny.

(3) Platí, že odevzdáním práce autor souhlasí se zveřejněním své práce podle tohoto zákona, bez ohledu na výsledek obhajoby.

²⁾ zákon č. 121/2000 Sb. o právu autorském, o právech souvisejících s právem autorským a o změně některých zákonů (autorský zákon) ve znění pozdějších právních předpisů, § 35 odst. 3:

(3) Do práva autorského také nezasahuje škola nebo školské či vzdělávací zařízení, užije-li nikoli za účelem přímého nebo nepřímého hospodářského nebo obchodního prospěchu k výuce nebo k vlastní potřebě dílo vytvořené žákem nebo studentem ke splnění školních nebo studijních povinností vyplývajících z jeho právního vztahu ke škole nebo školskému či vzdělávacímu zařízení (školní dílo).

³⁾ zákon č. 121/2000 Sb. o právu autorském, o právech souvisejících s právem autorským a o změně některých zákonů (autorský zákon) ve znění pozdějších právních předpisů, § 60 Školní dílo:

(1) Škola nebo školské či vzdělávací zařízení mají za obvyklých podmínek právo na uzavření licenční smlouvy o užití školního díla (§ 35 odst. 3). Odpírá-li autor takového díla udělit svolení bez vážného důvodu, mohou se tyto osoby domáhat nahrazení chybějícího projevu jeho vůle u soudu. Ustanovení § 35 odst. 3 zůstává nedotčeno.

(2) Není-li sjednáno jinak, může autor školního díla své dílo užít či poskytnout jinému licenci, není-li to v rozporu s oprávněnými zájmy školy nebo školského či vzdělávacího zařízení.

(3) Škola nebo školské či vzdělávací zařízení jsou oprávněny požadovat, aby jim autor školního díla z výdělku jím dosaženého v souvislosti s užitím díla či poskytnutím licence podle odstavce 2 přiměřeně přispěl na úhradu nákladů, které na vytvoření díla vynaložily, a to podle okolností až do jejich skutečné výše; přitom se přihlídně k výši výdělku dosaženého školou nebo školským či vzdělávacím zařízením z užití školního díla podle odstavce 1.

ABSTRAKT

Tato bakalářská práce zabývající se porcelánovým snídaňovým setem je strukturována do dvou částí.

První teoretický oddíl se zabývá historickým vývojem porcelánu až po současný stav. Zaměřuje se rovněž na technické zpracování, použité postupy a analýzu materiálu.

Druhá praktická část se zabývá přímo snídaňovým setem. Analyzuje současný trh se snídaňovým nádobím, představuje koncepční návrhy a následně pak vybranou konečnou variantu.

Celou práci provází obrazová příloha.

Klíčová slova: porcelán, snídaně, set, historie, zasazované nádobí

ABSTRACT

This work dealing with a porcelain breakfast set, is divided into two parts.

The first theoretical section looks at the historical development of china to the contemporary situation. It focuses on the technical processing and analysis procedures of used material.

The second part deals directly with the breakfast set. Analyses the current market for breakfast dishes, a conceptual design and then to the final chosen variant.

All work is accompanied by an illustrated appendix.

Keywords: china breakfast set, history, setting dishes

Předně bych chtěla poděkovat vedoucímu mé bakalářské práce panu Prof. akad. sochaři Pavlu Škarkovi za dobré vedení, ochotné rady a podporu. Dále pak Doc. ak. soch. Pavlu Jarkovskému za umožnění realizace mé bakalářské práce. V neposlední řadě také všem, kteří mi neodmítli dát dobrou radu a podporu.

Motto:

„Ars longa, vita brevis“.

-Seneca

Prohlašuji, že na celé práci jsem pracovala samostatně a použitou literaturu jsem citovala.

V Praze, 16. 4. 2011

Dagmar Hujerová

OBSAH

ÚVOD	9
I TEORETICKÁ ČÁST	10
1 HISTORICKÝ VÝVOJ PORCELÁNU	11
1.1 ČÍNA	11
1.1.1 Rozvoj porcelánu:	11
1.1.2 Prosperita porcelánu:.....	12
1.1.3 Největší rozkvet:	13
1.2 JAPONSKO	15
1.3 KOREA	16
1.4 EVROPSKÝ PORCELÁN	16
1.4.1 Obchodní cesty	16
1.4.2 Objevování Porcelánu	17
1.4.3 Míšeň.....	18
1.4.4 Německo	21
1.4.5 Rakousko.....	22
1.4.6 Francie.....	22
1.4.7 Dánsko.....	23
1.4.8 Anglie	24
1.4.9 Maďarsko	24
1.4.10 Rusko.....	25
1.5 SOUČASNÁ SVĚTOVÁ PRODUKCE PORCELÁNU	26
1.6 PORCELÁNOVÁ PRODUKCE NA ČESKÉM ÚZEMÍ.....	26
1.6.1 Horní Slavkov	26
1.6.2 Klášterec nad Ohří.....	27
1.6.3 Březová (dříve Pirkenhammer)	28
1.6.4 Dubí.....	29
1.7 PRIVATIZACE, ANEB ČESKÝ PORCELÁN PO ROCE 1990.....	30
2 TECHNICKÉ ZPRACOVÁNÍ, POUŽITÉ POSTUPY, ANALÝZA MATERIÁLU	31

2.1	ANALÝZA MATERIÁLU.....	31
2.2	SMRŠTĚNÍ MATERIÁLU	31
2.3	TECHNICKÉ ZPRACOVÁNÍ A POUŽITÉ POSTUPY	31
2.4	PŘÍPRAVA K LITÍ.....	32
2.5	OHRAZENÍ	32
2.6	ROZDĚLÁNÍ SÁDRY.....	32
2.7	STAHOVÁNÍ SÁDRY A MODELU	33
2.8	KLÍNEK PODEDNÍ.....	34
2.9	FORMA	34
2.10	PUKNUTÍ FORMY	35
2.11	NALÉVACÍ OTVOR	35
2.12	VYSOUŠENÍ FORMY	35
2.13	NALÉVÁNÍ PORCELÁNOVÉ HMOTY.....	36
2.14	SUŠENÍ PORCELÁNOVÉ HMOTY	36
2.15	ZAČIŠTĚNÍ PORCELÁNOVÉHO MODELU	36
2.16	PŘEŽAH	36
2.17	GLAZURA	36
2.18	OSTRÝ VÝPAL.....	37
2.19	ZAŽÍHÁNÍ	37
	II PRAKTICKÁ ČÁST	38
3	IDEA	39
3.1	PRŮZKUM SNÍDANĚ	39
3.2	ANALÝZA TRHU.....	40
3.2.1	Snídaňové sety	40
3.2.2	Zasazované nádobí	41
3.3	SOCIOLOGICKÝ PRŮZKUM	43
3.4	CÍLOVÁ SKUPINA	44
3.5	KONCEPČNÍ NÁVRHY	44
	ZÁVĚR	54
	SEZNAM POUŽITÉ LITERATURY.....	55
	SEZNAM POUŽITÝCH SYMBOLŮ A ZKRATEK.....	57
	SEZNAM OBRÁZKŮ	58
	SEZNAM PŘÍLOH.....	60

ÚVOD

Snídaně je první jídlo dne, tvrdí se také, že dokonce nejdůležitějším denním jídlem. Ne nadarmo naše babičky vždy říkaly, že „Snídaně je grunt“, neboli základ. Psychologové prohlašují, že podporuje psychickou stabilitu a má dokonce pozitivní účinky na paměť a soustředění. V České republice nesnídá zhruba třetina obyvatel, což je celkem tristní číslo. Jako hlavní důvod pro vynechání snídaně uvádí často nedostatek času. Proto jsem se ve své práci snažila snídani zkulturnit a mojí snahou bylo udělat snídání příjemnějším a případně k němu nalákat více lidí.

Porcelán jsem si vybrala proto, že mi přijde jako ušlechtilý a příjemný materiál. Dalším důvodem pro vybrání porcelánu, byla chuť vyzkoušet tento materiál, s kterým jsem nikdy nepřišla do bližšího styku. Realizace mi byla umožněna v ateliéru Designu Keramiky pod vedením Doc. ak. soch. Pavla Jarkovského v rámci Fakulty umění a designu, Univerzity J. E. Purkyně.

V teoretické části se zabývám, ve snaze přiblížit porcelán jako takový, jeho historickým vývojem od čínského porcelánu až po současnost, jeho technickým zpracování, použitými postupy při mé realizaci a také samotnou analýzou materiálu.

V praktické části se zabývám především nejvhodnějším řešením kultivovaného snídání.

I. TEORETICKÁ ČÁST

1 HISTORICKÝ VÝVOJ PORCELÁNU

Slovo porcelán pochází z italského porcello, což znamená prasátko. Takto byli nazýváni Zavinutci, díky jejichž podobnosti (leklá ulita) vznikl název Porcelán. Také se traduje, že tento název poprvé použil ve 13. století Marco Polo, a to právě díky podobnosti s již jmenovanou třídou plžů. Marco Polo zároveň tento druh v Evropě doposud neznámé keramiky přivezl z Číny, mimochodem zde strávil 17 let. O Porcelánu se zmiňuje i ve svém cestopise Milión (1298). [1] [2]

1.1 ČÍNA

Porcelán vznikl v Číně. Číňané pro něj ale nemají specifický název, nerozlišují mezi porcelánem a keramikou (název ceh'). Názvosloví jednotlivých druhů porcelánu se často liší a časové údaje jsou v různých zdrojích často rozdílné. Jako úplně první vznikl zelenavý porcelán, takzvaný seladon (celadon), někdy rovněž protoseladon (221 až 206 př. n. l.) za vlády dynastie Chan (206 př. n. až 220 n. l.) a bílý porcelán (550 až 577 př. n. l.). Tehdejší hmota nebyla srovnatelná se současnou porcelánovou hmotou. Vypalovací teplota se pohybovala okolo 1 320 °C, hmota obsahovala oxid železa 1, 64 % a titan 0,97% . Mezi hlavní zobrazované motivy patřily převážně květiny a domácí zvířata. Pravý porcelán, který známe dnes, se v Číně začal vyrábět až kolem 7. století za dynastie Tschang (618- 907 n. l.).

Nejpřehlednější způsob, jak se věnovat vývoji porcelánu v Číně, je podle vládnoucích dynastií. [3] [4] [5]

1.1.1 Rozvoj porcelánu:

- Dynastie SUEJ (anglicky: SUI, čínsky: 隋朝, pinyin: suí cháo)

Tato dynastie vládla mezi lety 581-618 n. l. [6]

- Dynastie TCHANG (anglicky: TANG, čínsky: 唐朝, pinyin: tchang cháo)

Tato dynastie vládla mezi lety 618-907 n. l. [7]

Během těchto dynastií byla Čína silná a prosperující. Keramika a porcelán zaznamenaly v tomto období velký vzestup. Produkce keramiky byla velmi rozmanitá. Používalo se jak vypalování za vysoké, tak i za nízké teploty. Za dynastie Tchang se dostávala do módy

tradice pití čaje. Čína produkovala obrovské množství porcelánových čajových setů. Produkci porcelánu zvyšoval především export. Do módy se rovněž dostaly tříbarevné pohřební plastiky. Seladon byl prezentován zbožím Jüe (Yue) z jižní Číny a bílý porcelán zbožím Sing (Xing) ze severní Číny. [3] [4] [5]



Obr. 1. Seladon, dynastie Tang

1.1.2 Prosperita porcelánu:

- Dynastie SUNG (anglicky: SONG, čínsky: 宋朝, pinyin: Sòng Cháo)

Tato dynastie vládla mezi lety 960–1279 n. l. [8]

- Dynastie JÜAN (anglicky YUAN, čínsky 元朝, pinyin: Yuáncháo)

Tato dynastie vládla mezi lety 1271–1368 n. l. [9]

Za dynastie SUNG velmi bujel porcelánový průmysl. Objevuje se zde pět pecí, které se značně proslavily: Ting (Ding), Žu (Ru), Kuan (Guan), Ke (Ge) a Ťün (Jun).

Produkty z provincie Lung-čchüan (Longquan) byly oceňovány doma i v zahraničí. Pec Cch'-čou (Cizhou) produkovala porcelán s černým vzorováním na bílém pozadí, dekorovaným figurami dětí, akrobatů a výjevy z každodenního života.

Dynastie SUNG obohatila keramiku o takzvané krakelování, což je záměrné popraskání polevy, které vznikne při náhlém ochlazení výrobku- poleva popraská díky rozdílnému smrštění střepu a glazury.

Dynastie JÜAN obohatila porcelán hlavně o modrobílý dekorovaný porcelán. Dekory se malují na přesušený střep a už je není možné opravovat. Používaná byla také červená podmalba. [3] [4] [5]



Obr. 2. Krakelování- dynastie Song

1.1.3 Největší rozkvět:

- Dynastie Ming (čínsky: 明朝, pinyin: Míng Cháo)

Tato dynastie vládla mezi lety 1368–1644 n. l. [10]

- Dynastie Čching (anglicky: Qing, čínsky: 清朝, pinyin: Qīng cháo)

Tato dynastie vládla mezi lety 1644–1912 n. l. [11]

Za dynastie Ming byla porcelánová produkce koncentrována v centru Ťing-te-čen (Jingdezhen). Pro dynastii Ming je charakteristický modrobílý a podglazurovaný červený porcelán. V raném Ming období bylo modrobílé porcelánové zboží hojně vyváženo do zahraničí admirálem Čeng Che (Zheng He) na jeho průzkumech do jihovýchodní Asie a Indického oceánu. Experimenty s různými typy kobaltových pigmentů a kresebné techniky vyústilo ve vzrůstající varianty modrobílého porcelánu. V roce 1369 vznikla také významná manufaktura Ťing-te-čen, v které tehdy pracovalo půl miliónu dělníků. Po zániku dynastie Ming upadá výroba porcelánu v Číně. Této příležitosti se chopila Korea a Japonsko. Řádně je obnovena až v dalším zlatém období porcelánové produkce, které nastalo v období dynastie Čching, za vlády císařů Kchang-si (Kangxi), Jung-Čenga (Yongzheng) a Čchienlunga (Qianlong). Tito tři vládci našli velké zalíbení v porcelánu a manufaktura Ťing-te-čen se stala hlavním městem výroby porcelánu v Číně. [3] [4] [5]



Obr. 3. Váza, Ming dynastie

1.2 JAPONSKO

Porcelán se dostal do Japonska z Číny na počátku 16. století (přesné datum není známo - zdroje se liší). Stejně tak se liší i datum, kdy bylo objeveno hojné naleziště kaolínu v Japonsku. Objevil jej Korejec Yi-Sam Pyeong zvaný též Li Sampei (金ヶ江三兵衛 nebo 金江三兵衛) v provincii Izumi. Pak také založil manufakturu v Aritě v provincii Hizen, která se stala střediskem porcelánu. Mezi nejvýznamnější produkty patřila keramika Arita (Kutani, Kakiemon a Nabešima). Keramika Imari a Arita pocházejí z nejsevernější části Kjúšú, kdežto keramika Hizen označuje veškerou keramiku Kjúšú hlavně pak z Karacu. [4]

„Keramické výrobky Arita jsou proslulé barvami svých emailů na glazuře, jimiž jsou dekorovány – to platí zejména pro produkty zvané Aikutani (zelené Kutani) Typickou barvou keramiky Arita je intenzivní zelená, jež bývá kombinována se žlutou, černou, modrou a purpurově červeným odstínem lilku“. [4 str. 602]

Imari byl vytvářen pouze jako vývozní artikl pro Evropu.

Dalším významným produktem je keramika zvaná Kakiemon, název je nejspíš odvozen od ovoce kaki, nebo také od čínského malíře porcelánu Sakaida Kizaemona zvaného Kakiemon. „*Keramiku Kakiemon proslavil její mléčně bílý porcelán a pečlivě aplikovaný dekor z modré barvy pod glazurou, anebo emailů na glazuře*“. [4 str. 603]

Nejvýznamnější aritskou keramikou je však Nabešima (Nabeshima). Název je podle nejznámější rodiny Nabešima.

„*Za dokonalostí vzorů Nabešima stojí technika, kde byl design nejprve nakreslen speciální směsí inkoustu na papír, ten pak byl položen pomalovanou stranou na neglazovaný předmět a kresba byla jemným třením přenesena do hlíny. Takovým způsobem bylo možno přenášet stejný design na několik předmětů, takže pak celá souprava měla stejný vzor. Před glazováním a vypálením byly přenesené linie ještě jednou pečlivě opatřeny krycí vrstvou kobaltové modři. Protože keramiku Nabešima užívala výhradně vyšší společenská vrstva, je relativně vzácná. Na rozdíl od jiné keramiky Arita, která se vývozem dostávala i do Evropy, se výrobky Nabešima dostaly do ciziny pouze jako dar*“. [4 str. 605]

1.3 KOREA

Korea se proslavila hlavně díky seladonu. Podle odborníků byla tamní keramika dokonce lepší než čínská a japonská. Velká produkce seladonu nastala hlavně za dynastie Korjo (918 do 1392). Absolutní vrchol seladonové produkce spadá do 12. až 13. století, vyráběla se v rozmanitých tvarech, dokonce se používala i na střešní tašky. Korejci také vyvinuli novou zelenavě-modrou glazuru, kterou nazvali „modrá jako nebe po dešti“. Tento odstín se bohužel nepodařilo nikdy zcela napodobit. Mezi používané techniky patřila také intarzie (dekor byl vyryt a do prohlubní se aplikovala bílá barva). Technika se nejspíše odvodila od perleťových intarzií do dřeva. Ve 13. století (po konci dynastie Korjo) začala porcelánová kultura velmi upadat, a to hlavně díky nájezdům Mongolů.

Nová éra porcelánu začala za dynastie Yi zvaná rovněž Joseon, I (1392 až 1910), hlavně díky keramice punčchong (Mišima). *„Mišima má korpus podobný seladonové keramice dynastie Korjo, avšak tenčí glazuru a dekor se vyznačuje použitím bílé engoby“*. [4 str. 696]

1.4 EVROPSKÝ PORCELÁN

1.4.1 Obchodní cesty

První čínský porcelán se dostal do Evropy již ve středověku, a to především díky obchodu, ve formě exotických darů, nebo také díky křižáckým výpravám na Střední východ. Za velký přínos pro vznik evropského porcelánu můžeme považovat obchodní cestu Marca Pola do Číny. V jeho knize Milión byla poprvé zmínka o výrobě čínského porcelánu a také úplně prvně (v evropské literatuře) použito slovo porcelán. *„Když se pak jede hlavním řečištěm na sever, přijede se do města Tingui. O tom nemáme co říci, ledaže tam vyrábějí porcelánové mísy a talíře, a to tím způsobem, jak bylo panu Marcovi řečeno: Vezmou jakousi zvláštní hlínu a jednoho dolu, udělají z ní hromadu a nechají jí na větru, dešti a slunci třicet i čtyřicet let a ani se jí nedotknou. V této době hlína tak zjemní, že z ní mohou vyrábět mísy, na které nanášejí barvy, jaké chtějí a pak je vypalují v peci. A tak vždycky ti, kteří kopou tuto hlínu, kopou ji pro své děti nebo vnuky. V tomto městě je velký trh s porcelánovým zbožím, takže za jeden benátský groš se dostane osm mís“*. [12 str. 10]

Plně se obchodní cesty navázaly avšak až v 16. století a to hlavně Španěly, Portugalci, Angličany a Holanďany. V 17. století se začaly zakládat Východoasijské společnosti. V roce 1600 byla založena v Anglii East India Company, další společnost byla vybudována v Amsterdamu roku 1602 a 1604 ve Francii.

V polovině 17. století se začal dovážet rovněž japonský porcelán. Asijský porcelán byl velmi drahý, určen hlavně pro vyšší třídu, proto se začala v Evropě rozšiřovat také majolika a fajáns. Nejvíce této poptávky využívali holanďtí keramici v Delftu.

Koncem 17. století „přišlo do módy“ zřizování porcelánových kabinetů. Mezi nejvýznamnější zřizovatele patřil hlavně Ludvík XIV. a dále pak saský kurfiřt August Silný, který nechal přebudovat Holandský palác v Drážďanech na Japonský palác. Nejvíce jich vznikalo v Německu, dále pak Rakousku, Itálii či ve Španělsku.

Čím dál více vzrůstala touha napodobit asijský porcelán. Vedly k tomu také ekonomické důvody, porcelán byl velmi drahý. [1] [2] [12]

1.4.2 Objevování Porcelánu

První pokusy o výrobu porcelánu spadají do Itálie v druhé polovině 15. století, kde se povedlo Antoniu di San Simeone vyrobit tzv. fritový porcelán. Dalším nepodařeným pokusem bylo mléčné sklo Leonarda Peringera. Velký význam pro výrobu porcelánu měla dokonce i slavná rodina Medici. Člen tohoto významného italského měšťanského rodu vévoda Francesco Maria de Medici, si najal Flaminia Fontanu a Bernarda Buontalentiho, aby prováděli keramické pokusy. Ti vyvinuli tzv. medicejský porcelán (evropská forma proto-porcelánu). Šlo o masu nažloutlé barvy s bílou olovnatou polevou a vlastnostmi na rozmezí mezi měkkým a tvrdým porcelánem. Dodnes se zachovalo 59 kusů.

Pokud jde o objevení složení porcelánové hmoty v Evropě, vdčíme za něj třem osobám. Prvním je Ehrenfried Walther von Tschirnhaus. Nejprve se mu však povedlo vytvořit pouze tzv. „Wachsporzellan“. *„Někteří badatelé se domnívají, že Tschirnhaus vyrobil jen sklovitý fritový porcelán, jiní tvrdí, že „Wachsporzellan“ byl již tvrdý porcelán“.* [12 str. 27]

Druhým jménem spojeným s objevem porcelánu je Johann Friedrich Böttger, kterému se také napřed povedl vyrobit tzv. tvrdý porcelán.

Třetím pak Augustus Silný, obrovský obdivovatel alchymie a krásných věcí. Augustus Silný se však nepodílel přímo na samotném vývoji, pouze jej zadal a následně financoval.

Zaměstnával Tschirnhause a také nechal zatknout a uvěznit v Drážďanech Böttgera, aby tím urychlil proces výroby zlata, protože Böttger se zabýval alchymíí, přesněji proměnou obecných kovů ve zlato. Roku 1703 se Böttger pokouší o útěk, je však zadržen v Hradci Králové, a znovu přemístěn do Drážďan.

V roce 1704 začala spolupráce mezi Böttgerem a Tschirnhausem. V roce 1706 je Böttger přemístěn na hrad Albrechtstburg v Míšni. První výsledky práce vznikly v listopadu 1707, kdy se jim podařilo vyrobit tzv. Jaspis- porcelán (jde o červenou kameninu). *„Základní poznatek- smíchání netavitelné hlíny s vhodným tavidlem v určitém poměru tak, aby směs při pálení slinula a vytvořila neprodyšný, tvrdý střep- byl rozhodujícím krokem k výrobě porcelánu. Podstatou jaspis-porcelánu byl jíl a červený bolus, který dával výrobkům charakteristické červenohnědé až tmavohnědé zbarvení. Nyní šlo o to nahradit bolus vhodnou bílou hlínou“.* [12 str. 31]

Böttger náhodou při pokusech zjistil (půl roku po Tschirnhausově smrti), že když použije kaolin (ten se používal k pudrování paruk) a přidá k němu alabastr a mramor, tak vznikne požadovaný porcelán.

„Sám Böttger teprve po roce dalších pokusů předal kurfiřtu 28. března 1709 prohlášení, v němž dal onen známý a nesčetněkrát již citovaný slib zhotovit „dobrý bílý porcelán s nej- jemnější glazurou a příslušnou malbou, který bude ne-li lepší než východoindický, tedy alespoň jemu roven“. [12 str. 31]

August Silný byl nadšen a 23. ledna 1710 založil v Drážďanech první porcelánku v Evropě, kterou půl roku poté přestěhoval do saského hradu Albrechtsburg v Míšni (Meissen).

1.4.3 Míšeň

Míšenská porcelánka byla založena 6. 6. 1710 v Míšni. Působila zde až do roku 1865.

Po roce 1722 začala používat zkřížené meče jako svůj hlavní poznávací znak a v roce 1731 se tato značka stala díky dekretu oficiální.

Historii Míšenské porcelánky můžeme rozdělit na čtyři období, v některých zdrojích se dočteme o třech, protože nezahrnují jako období tvorbu za Böttgera (od založení porcelánky po jeho smrt).

První období můžeme datovat od roku 1710 do 1719 (Böttgerova smrt). Vyznačuje se kopírováním asijských vzorů. Používal se hlavně plastický rostlinný dekor. Jsou zde i neúspěšné pokusy o napodobení kobaltové malby.

Druhé období zvané též malířské období datujeme od roku 1720- 1735 (někdy 1733- smrt Augusta Silného). Zde je nejvýznamnější osobností Johann Gregorius Höroldt. Ten nejprve působil ve vídeňské porcelánce, která byla založena bývalým spolupracovníkem Böttgera-Samuelem Stölzelem. V roce 1721 začíná Höroldt signovat výrobky na dně pod polevou, aby zabránil případným falzifikacím. Höroldt také významně rozšířil paletu muflových barev (barvy vypalované za nízkých teplot cca 800 °C v muflových pecích. Nanášené na již vypálenou glazuru)

Období je charakteristické červeně a zlatě prováděnou malbou a hladkými užitkovými tvary porcelánu. Velmi vysokého stupně dokonalosti bylo dosaženo v chinoiseriích (žánrové výjevy z čínského života podle představy umělců 17. století) a v tzv. Indiánských květinách. Šlo o napodobení japonského dekoru ve stylu Kakiemon. V roce 1730 dosáhl správného složení kobaltové modři. Také v tomto období měla významný podíl i malba modrou barvou tzv. Blaumalerei. V roce 1740 se začíná používat tzv. Cibulový vzor, který je pro míšeňskou porcelánku typický. Cibulový vzor je odvozen z čínských námětů, nejpravděpodobněji z období Kangxi. Tyto zobrazované náměty byly broskve a granátová jablka, astra s poupětem a bambus. V Evropě tyto stylizace mylně považovali za cibuli. Odtud také vznikl všeobecně používaný název pro tento druh porcelánu.

V tomto období pracovalo pro míšeňskou porcelánku nemalé množství interních malířů, kteří byli specialisté na určitý druh malby. Nesměli své práce však signovat. Patřil mezi ně Johann Ehrenfried Stadler (který své práce tajně signoval) dále pak Johann Georg (také Hintz, Hainz, Heintz) Hinz, který se zaměřoval na chinoiserie, evropské krajinomalby, veduty a holandské žánrové skupiny. Mezi další malíře patřili Johann David Kretschmar a Adam Friedrich Löwenfinck. Höroldt najímal také nemalé množství externích malířů tzv. domáckých malířů (Hausmalerei). Jmenovitě Ignác Preissler, Johann Auferwerth s dcerou Sabinou, Ignác Bottengruber či František Ferdinand Mayer, Abrahám a Bartoloměj Seuterové, Karl Ferdinand von Wolfburg, Johann F. Metsch atd. V roce 1727 byl v porcelánce zaměstnán sochař Johann Gottlob Kirchner. Ten se zabýval plastikami zvířat (pelikáni, kozy, opice, zlatí bažanti) a vázami. [1] [2] [12] [13]

Třetí období míšeňské manufaktury trvající do roku 1763, které by se dalo nazvat obdobím sochařským je spojeno zejména s osobností sochaře Johanna Joachima Kändlera (Kaendler). Kändler vytváří plastiky zvířat a ptáků, žánrové figurky kovářů, hudebníků, vojáků, dětí, světců, alegorií, štvanic. „*Na patnáct skupin zvaných „Krinolinengruppe“, charakterizovaných velkou, bohatě malovanou krinolínou dámy. Kolem roku 1736 vymodeloval*

Kaendler také řadu harlekýnů z italské komedie. Kolem roku 1744 vzniká mnoho dalších postav komedie dell'arte, pieroti, kolombíny i postavy Scaramouche.“ [12 str. 51]

V letech 1735- 1737 vzniká první velký míšenský servis zvaný Sulkowski Service určený pro hraběte Sulkowského s manželkou. Asi nejvýznamnějším souborem je slavný „labutí servis“ (Schwanenservice), který byl v letech 1737-1742 vytvořen pro hraběte Heinricha von Brühl. Servis údajně čítá na 2000 kusů. Po Kändlerově smrti končí nejslavnější období míšenské manufaktury a začíná poslední čtvrté období.



Obr. 4. Schwanenservice, Meissen manufaktur

Čtvrté období trvající od roku 1774-1814 se nazývá rovněž Marcoliniho, podle nového ředitele porcelánky. Značka porcelánky se trochu pozměňuje- mezi zkřížené meče přibyla hvězda. Převažuje tzv. Antická (válcovitý prostý tvar) a míšenská forma (soudkovitý tvar). Mezi hlavní motivy patří krajinomalba, mýtické náměty, portréty, reprodukce slavných obrazů nebo také vojenské a lovecké výjevy.

Až do konce 19. století se hojně napodobovaly francouzské vzory a také anglická porcelána. Současná míšenská porcelánka používá především vzory z 18. století a také vytváří současné nádobí a plastiky. [1] [2] [12] [13]

1.4.4 Německo

Kromě Míšně vznikla v Německu celá řada porcelánek. Mezi nejvýznamnější patřila věhlasná manufaktura Nymphenburg, založená roku 1747 proslulá především svojí plastikou. Mezi hlavní motivy patřily rokokové figurky, Commedia dell'arte, „Putto (amoret, děťátko- šlo o nahé dítě podobné andílku, ale obvykle bez křídel)“ (14), světské postavy, exotické náměty i běžné výjevy.



Obr. 5. Putto, Nymphenburg

Další německá porcelánová manufaktura Höchst založena v roce 1746, se ve svém rozkvětu proslavila rovněž plastikou. A to především decentně kolorovanými dětskými a ženskými motivy, antickými božstvy a portrétními reliéfy.

Význam měla rovněž Královská manufaktura KPM Berlín založená roku 1763 (jako soukromý podnik již v roce 1751). Vznikl zde tzv. Reliefzierat (typický reliéfní design) nebo tzv. německé květy. Mezi nejznámější díla patří Postupimské soubory, desertní servis pro Kateřinu II. Ruskou.

V roce 1762 byla založena Aelteste Volkstedter Porzellanmanufaktur, známá díky bohatě plasticky zdobeným vykuřovadlům (pot-pourri).

Mezi další významné německé manufaktury patřila také roku 1760 založená Kloster Veilsdorf, která se již v roce 1865 specializovala na výrobu technického porcelánu. V Němec-

ku existovalo daleko více manufaktur na výrobu porcelánu, ale zmínila jsem jen ty opravdu nejdůležitější. [1] [2] [12]

1.4.5 Rakousko

Hned po německé Míšni vznikla druhá porcelánová manufaktura právě v Rakousku, konkrétně v roce 1718 ve Vídni. Jejím zakladatelem se stal Claudius Innocentius du Paquier, který k sobě získal Böttgerova spolupracovníka Christopa Conrada Hungera a také Samuela Stölzela. 25. května 1718 získává Paquier od císaře Karla VI. výhradní práva na výrobu porcelánu na území Rakouska.

V roce 1744 je zadlužená porcelánka odkoupena a stává se vlastnictvím císařského dvora Marie Terezie. V tomto období se také začíná každý výrobek modře signován vídeňským městským znakem, kterému se mylně říkalo včelí úl (Bienenkorb). V tomto rokokovém období převládal především květinový dekor Deutsche Blumen. Klasicistní období mezi roky 1784 – 1805 se nazývalo také malířskou periodou. Ředitelem v tomto období byl Conrad Sörgel von Sorgenthal. V porovnání s předchozím rokokem se klasicistní období vyznačuje návratem k rovným formám. Mezi motivy patřili akáciové a palmové listy a roh hojnosti. Porcelán byl zdoben zlatem. V roce 1864 pozastavila vídeňská porcelánka svoji činnost, a to především kvůli industrializaci, a rostoucí konkurenci zejména z českých továren.

2. května 1923 je porcelánka opět otevřena na zámku v Augartenu pod oficiálním názvem Wiener Porzellanmanufaktur Augarten. Přebírá jak oficiální značku, tak tradiční vzory. [1] [12] [15]

1.4.6 Francie

Velký význam pro francouzský porcelán měla porcelánka Vincennes založená roku 1738 bratry Robertem a Gillesem Dubois a markýzem Orry de Furry na okraji Paříže. Zprvu se zde snažili imitovat míšenský porcelán. Roku 1753 je porcelánka obdařena titulem Manufacture Royale de Porcelaine, a zároveň s ním má právo užívat královský monogram zobrazující dvojité zkřížené L. Markýza de Pompadour stěhuje roku 1756 manufakturu do Sèvres. V této době se porcelánka stává velmi progresivní, získává vedoucí postavení na trhu v Evropě. Vzniká také osobitý styl porcelánky, který se vzdaluje tomu míšeňskému, dokonce se stává vzorem samotné Míšni. Byl zde používán měkký fritový porcelán (do

roku 1769), který umožňoval velmi jemnou modelaci. Vznikaly zde plastické květiny, kterými se zdobily vázy, nádobí, skříňky hodin, svícný, zrcadla i podstavce plastik. Velmi oblíbené byly také porcelánové květy do váz, které nahradily dříve používané květiny z barevného cukru. Největšího věhlasu dosáhla porcelánka zhotovováním biskvitových plastik. Šlo o neglazovaný porcelán, napodobující mramor. Z ekonomických důvodů zakázal Napoleon výrobu fritového porcelánu, která byla plně obnovena až v 2. pol. 20. století. Sèvreská manufaktura patřila mezi nejslavnější porcelánky v Evropě. Na výrobě se podíleli významní umělci, mezi něž patřil i Auguste Rodin. [1] [12] [16]

1.4.7 Dánsko

Porcelán se vyráběl také v Dánsku. Jako výsledek experimentů lékárníka Frantze Heinricha Müllera byla 1. května 1775 pod záštitou královny Juliany Marie Brunšvické založena královská manufaktura Royal Copenhagen na výrobu porcelánu v Kodani.

Jako svojí značku používala královskou korunu, pod kterou se nacházely tři vlnovky, které měly symbolizovat tři úžiny Dánska: Øresund, Velký Belt a Malý Belt.

Světově proslulým a typickým pro Royal Copenhagen se stal servis Flora Danica. Šlo o set pojmenovaný podle starého botanického atlasu Flora Danica, z kterého byly kresby kopírovány. Set má ve svých vzorech více než 700 rostlin. S tímto setem se pojí jméno vynikajícího malíře porcelánu Johanna Christoha Bayera. Roku 1789 objednal tento set korunní princ Frederik (jménem dánského krále) jako dar pro ruskou carevnu Kateřinu Velikou. Servis čítal 1802 kusů. Do dnešního dne se z něj dochovalo 1530 kusů. Další typickou a známou věcí pro tuto manufakturu jsou sběratelské série. Jde především o dárkové talíře s modrou podmalbou, které jsou každý rok vydávány jako novoročenky. V roce 1868 přešla porcelánka do soukromých rukou. [1] [17] [18] [19]



Obr. 6. Flora Danica

1.4.8 Anglie

Dalším významným střediskem porcelánové výroby byla Anglie. Jméno spojené s anglickým porcelánem je Josiah Wedgwood. Mezi zajímavosti patří, že jeho vnukem je Charles Darwin. Wedgwood, známý též jako otec anglického porcelánu a kameniny založil 1. května 1759 jednu z nejvýznamnějších porcelánek na území Anglie. Wedgwood přispěl také k výrobě tzv. Black Basalt, šlo o černé zdobné čedičové nádoby. V roce 1775 vznikla jemně zrnitá neglazovaná keramika zvaná Jasper (Jaspis). Vyráběl se i v mnoha barevných provedeních (zelená, černá, fialová, žlutá, oranžová) z nichž nejznámější je bledě modrá tzv. Wedgwood Blue. Barva většinou tvořila podklad pro bílé reliéfy a portréty.

Roku 1812 začal Wedgwood vyrábět tzv. Bone China. Jde o směs kaolinu, živce a křemene s kostním popelem (ze zvířecích kostí). Předností kostního porcelánu je především výrazná bělost a průsvitnost. [12] [20] [21]



Obr. 7. Wedgwood Blue, Jasper

1.4.9 Maďarsko

Herend, tato známá továrna původně zaměřená hlavně na majoliku vznikla v roce 1826. Jejím zakladatelem byl Vince Stingl. Porcelánka však brzy zkrachovala, a proto ji v roce

1839 převzal Móric Fischer de Farkasházy. V roce 1840 se zde začal vyrábět tvrdý porcelán. Velkého úspěchu dosáhla porcelánka na světové výstavě v Paříži roku 1867.

Porcelánka se nejprve snažila napodobovat evropský porcelán, ale později se zaměřila na vlastní styl - používala motivy ze světa ptactva, krajiny a flóry Maďarska. Mezi nejznámější vzory patří Queen Victoria a Rothschild, pojmenované podle zákazníků. Na prvním jmenovaném jsou zobrazeni motýli a květiny v čínském stylu. Na druhém ptáci a motýli.
[1] [22]



Obr. 8. Queen Victoria

1.4.10 Rusko

V Rusku vzniklo nepřehledné množství manufaktur. Mezi nejvýznamnější patřila carská manufaktura v Petrohradě, kterou založil roku 1744 Dmitrij Ivanovič Vinogradov. Manufaktura produkovala honosné klasicistní nádobí a plastika. Nejznámější vzor je tzv. Cobalt net. Jde o soubor nádobí z roku 1849 vyrobený pro Kateřinu Velikou. Nejvíce se však porcelánka proslavila malovanými velikonočními vajíčky. V roce 1818 byla znárodněna a zaměřila se převážně na rostlinné motivy a figurami dělníků, námořníků a vojáků. [1] [23]



Obr. 9. Cobalt net vzor

1.5 SOUČASNÁ SVĚTOVÁ PRODUKCE PORCELÁNU

V současné době je v provozu většina zde jmenovaných manufaktur. Některé vyrábějí vedle moderního porcelánu i tradiční vzory. Avšak největšími světovými producenty porcelánu zůstávají stále Japonsko a Čína (cca 80% z celkového objemu výroby). Dalšími významnými producenty porcelánu je především Německo, dále pak Itálie, Polsko, Francie, Česká republika a Anglie. Firma Wedgwood má například v Anglii 25% podíl na trhu. Mezi významné mimoevropské producenty se řadí USA. [1]

„Mezi nejvýznamnější skupiny sdružující závody na výrobu užitkového, figurálního a ozdobného porcelánu v Evropě patří společnosti VILLEROY BOCH, HUTSCHENREUTHER a ROSENTHAL. Tyto společnosti prosazují výrobu porcelánu v návaznosti na kulturu stolování jako celku. To znamená, že kvalitní porcelán je současně kombinován s ozdobnými doplňky, sklem, příbory, keramikou, případně i textilem (např. ubrusy)“. [1 str. 25]

1.6 PORCELÁNOVÁ PRODUKCE NA ČESKÉM ÚZEMÍ

V Čechách byly přímo ideální podmínky pro vznik porcelánek. Na českém území se nacházely kvalitní suroviny pro výrobu porcelánu, důležitý byl také značný výskyt energetických zdrojů potřebných pro výrobu - uhlí, dřevo, voda. Zprvu se však nemohla výroba porcelánu plně rozvinout, a to díky císařské manufaktuře ve Vídni, která udělovala povolení. První porcelánka na českém území vznikla proto až roku 1789 v Hájích u Horního Slavkova (Rabensgrün). Založili ji František Habertitzl a Jakub Just. Na základě objevení kaolinové zeminy v Javorné začala porcelánka provádět pokusy směřující k výrobě porcelánu. Na nich se podílel Jan Bohumil Sonntag. Porcelánce však nebylo uděleno zemské privilegium, a tak roku 1793 ukončila svojí činnost. [1]

1.6.1 Horní Slavkov

První českou úspěšnou továrnu založil roku 1792 Jan Jiří Paulus. Situoval ji nedaleko Hájí, a to ve Slavkově. Na zrodu se podíleli i arkanista Jan Reumann s Janem Pöschlem.

Roku 1793 si podali rovněž žádost o udělení zemského privilegia, které však také nebylo vyhověno. Povolení získala továrna až v roce 1812. V roce 1800 odkoupila továrnu vdova po vedoucím porcelánky v Geře Luisa Greinerová. Podnik ale příliš neprosperoval a tak do něj roku 1803 vstoupil lékař Jan Jiří Lippert, který se o pět let později spojil s důlním mis-

trem Václavem Haasem, a tak mohla vzniknout firma Lippert a Haas. Firma zdokonalila hmotu a přešla od barokního tvarosloví k válcovým klasicistním, tzv. antickým formám. Od roku 1819 začala továrna označovat své výrobky trojmístným letopočtem. V tomto období pozdního empíru se porcelánka vyznačuje převážně produkcí ozdobných koflíků na kávu.

Velké kvality dosahovala především malířská výzdoba porcelánu. Hlavním zdrojem inspirace se stala soudobá knižní, i volná grafika, a také mytologické náměty. 1820 se oblíbeným tématem staly rovněž pražské veduty, lázeňská města a portréty. Na počátku třicátých let se továrny ujímá Haasův syn Augustus. Po roce 1840 se skoro výhradním zobrazovaným tématem staly květinové kompozice. V roce 1835 rozšiřuje porcelánka svoji výrobu také o figurální plastiku, která byla doposud na českém území zcela ojedinělá.

Roku 1867 předal Augustus Haas firmu svému synovi Jiřímu Haasovi a synovci Janu Czjzkovi, a tím vznikla dodnes existující firma Haas & Czjzek. V roce 1945 byla znárodněna. V roce 1992 byla porcelánka opět obnovena a při příležitosti 200. výročí prohlášena kulturní památkou. [1] [2] [24] [25] [26]

1.6.2 Klášterec nad Ohří

Po Slavkovské porcelánce byla na českém území založena vrchním ředitelem thunského panství, J. M. Weberem porcelánka v Klášterci nad Ohří. Roku 1794 se do továrny dostává Johann Sonntag a s jeho přispěním vzniká vcelku kvalitní porcelán. Z tohoto období nejspíše pochází i nejstarší dochovaný porcelán české tvorby- Vivat Böhmen (doslovný překlad: Ať žijí Čechy!). Šlo o koflík s talířkem. O tři roky později se podniku ujímá Christian Nonne z Volkstedtu, za šest let pak Rafael Habertitzl. Habertitzl továrnu rozšířil a zmodernizoval a obohatil porcelán o krajinné, mytologické a historické motivy. Plný rozkvět porcelánky nastal však až po roce 1820, kdy se továrny ujal přímo hrabě Josef Matyáš Thun. O dva roky později získává privilegium na výrobu porcelánu. Roku 1835 nastupuje do továrny nový ředitel Jan Hillard a porcelánka dále prospívá. Po roce 1835 je v továrně zavedena technika měditisku. O rok později získává bronzovou medaili a čestné uznání na průmyslové výstavě v Praze. V roce 1845 pak bronzovou medaili na výstavě ve Vídni. Po třech letech nastupuje do vedení továrny Karel Venier a továrna se dále rozvíjí. Vznikají

zde významná díla jako Ferdinandova forma, Císařský servis a Thunský servis. Také monumentální servisy pro výstavní účely. Pro výstavu v Mnichově (1845) velkou mísu, pro výstavu ve Vídni (1873) vinný džbán, dále se také zúčastnila výstavy v Paříži v roce 1855. Nemalý význam měla také výroba biskvitových sošek a lithofánových desek. Ke konci století patřila porcelánka mezi nejvýznamnější producenty porcelánu na českém území. Až do 24. 10. 1945, kdy byla Benešovými dekrety znárodněna, zůstala továrna v majetku rodiny Thunů. [1] [2] [25] [26]



Obr. 10. Vivat Böhmen

1.6.3 Březová (dříve Pirkenhammer)

Třetí stabilní porcelánka na českém území byla roku 1803 založená Březová, známá spíše pod starším jménem Pirkenhammer. Zakladatelem byl durynský obchodník Friedrich Höcke. Po prvních neúspěších ji pronajímá a v roce 1811 definitivně prodává Janu Martinu Fischerovi a Kryštofu Reichenbachovi. Výroba porcelánu zde byla zahájena roku 1812, ale zemského privilegia se jí dostalo až o deset let později. Vysoké úrovně dosáhla kvalita střepu, byla ceněna především jeho čistota a průsvitnost. Dokonalá byla také malba, tvarosloví forem a zclení. V roce 1829 získává jako první porcelánka v Čechách privilegium zdobit své výrobky měditiskem. Na věhlasu porcelánky se zajisté podíleli i významní umělci jako Konrád Ferdinand Quast, Simon Schermer, Štěpán Wabersich, Vilém Volkmar, Jan Zappe, Kašpar Schumm a Alois Korb. Mezi zajímavostmi porcelánky patří portrétní bysty z kolorovaného nebo bílého biskvitu, dále pak kolorované biskvitové figur-

ky. V roce 1853 přenechává Fischer porcelánku svému zeti Ludvíku Miegovi a vzniká nový název společnosti Fischer & Mieg. Podnik dále prosperoval, cenila se stále především kvalitou střepe. Vznikla zde malířská škola, kterou vedl A. Carrier. V roce 1945 byla továrna znárodněna. [1] [2] [24] [27]

1.6.4 Dubí

Tuto porcelánku založil nedaleko Teplic v Čechách roku 1864 průmyslník Anton Tschinkel. Nejprve se zde začalo s výrobou majoliky, a od roku 1874 i s produkcí porcelánu. O rok později se vlastníkem stává firma C. Teichert. Od roku 1955 spolupracuje s vídeňskou firmou Thun-Hohenstein. V roce 1991 se podnik stává akciovou společností - Český porcelán a.s. Dubí u Teplic. Porcelánka je známá především produkcí tzv. Cibulového vzoru, který vyrábí pod označením Rokoko. Dceřiná firma Royal Dux Bohemia a.s. je také jediným úspěšným producentem figurálního porcelánu na našem území. [1] [28]

Mezi další významné české porcelánky patřily Dalovice, Duchcov, Chodov, Loket a Stará Role.



Obr. 11. Cibulový vzor

1.7 PRIVATIZACE, ANEB ČESKÝ PORCELÁN PO ROCE 1990

Po revoluci začala probíhat privatizace porcelánek. Nejdéle privatizovanou porcelánkou je Český porcelán a.s. Dubí u Teplic. Privatizací utrpěly především menší manufaktury. Situaci od devadesátých let komplikují také produkce především východoasijských států. V Německu zanikla celá řada výrobců. Proto také pomáhají evropským porcelánkám státní dotace (Sèvres, Sasko, Durynsko). V roce 2007 svět velmi ovlivnila Americká hypotéční krize, v jejímž důsledku v roce 2008 zasáhla také Evropu Celosvětová ekonomická krize.

Krize velmi zasáhla české sklárny a rovněž porcelánky. V roce 2008 bylo vyhlášeno insolvenční řízení na Karlovarský porcelán a.s., který je známý pod značkou Thun. Firma Thun se snaží obchodovat rovněž přes internet a tím se vypořádat s krizí. Porcelánka Chodov, kterou odkoupila firma Epiag Lofida se snaží rovněž vyrovnat s krizí. Současný stav porcelánek velmi komplikují, i přes ochranné známky - levné plagiáty především z Asie. V březnu 2011 zasáhla přetrvávající krize i první porcelánovou manufakturu v Čechách - Haas & Czjzek. Zaměstnancům nebyly vypláceny mzdy, a proto na ně jeden z nich podal k soudu návrh na insolvenční řízení. Od ledna téhož roku se ocitla kvůli dluhům také porcelánka ve Staré Roli Moritz Zdekauer.

Cesta z krize může vést tím, že se výrobci soustředí na exkluzivní výrobky zaměřené na zahraniční firemní a soukromou klientelu. Je také důležité naučit nakupovat exkluzivní výrobky i českou klientelu. [1] [29] [30] [31]

2 TECHNICKÉ ZPRACOVÁNÍ, POUŽITÉ POSTUPY, ANALÝZA MATERIÁLU

2.1 Analýza materiálu

Během postupného vývoje porcelánu vznikaly velké odlišnosti v jeho složení i obsahu přidávaných látek.

V současné době jej dělíme na tzv. klasický (živcový) a zvláštní porcelán. Klasický je složen z kaolinu, živce a křemene. Zvláštní porcelán obsahuje další přísady. Můžeme sem zařadit například kostní porcelán a fritový porcelán.

Porcelán můžeme také rozdělovat podle obsahu tavicí, a to na měkký, který je bohatý na tavicí a teplota výpalu se pohybuje mezi 1250-1350 °C, dále pak na tvrdý, chudý na tavicí, jehož teplota výpalu se pohybuje v rozmezí 1350 až 1450 °C.

Tvrdý porcelán dělíme pak na neglazovaný biskvitový a glazovaný (polévaný), který se dělí na technický a vedle toho na užitkový, ozdobný a figurální.

Měkký můžeme rovněž rozdělit na neglazovaný biskvitový a glazovaný. Kле glazovanému můžeme pak zařadit porcelán fosfátový, kostní, fritový, východoasijský, sevreský a Segerův. [1]

2.2 Smrštění materiálu

Smrštění porcelánu závisí na mnoha proměnných. Nejčastěji se smrštění uvádí 15%. Avšak v knížkách najdeme rovněž hodnoty mezi 13-14%. Záleží také na složení porcelánové hmoty, obsahu vody, teplotě výpalu apod. Porcelánová hmota v Dubí (kde jsem si dělala svoji bakalářskou práci) se smršťuje zhruba o 14,7%.

2.3 Technické zpracování a použité postupy

Nejvhodnějším postupem pro vytvoření sádrového modelu bylo použití techniky točení na modelářském kruhu za pomoci šablony v kombinaci s volným modelováním.

Technický výkres a příprava šablony

Technický výkres je potřeba udělat horním okrajem dolu a dnem vzhůru. Technický výkres vytváříme nejlépe ve skutečné velikosti výrobku před smrštěním. Uvedeme nejdůležitější

kóty. Je dobré, pokud je těleso rozděleno osou na pohled a řez. Pro výrobu šablony se vyřizne pouze řezová část technického výkresu, avšak s rovným poddedním. Nožička se vytvaruje až později tvarovacím želízkiem. U šablony nesmíme zapomenout na dorazovou hranu, která je nesmírně důležitá. Musíme si přesně změřit její poloměr, jinak by mohl mít model špatné rozměry.

2.4 Příprava k lití

Prvním a velmi důležitým bodem je impregnace pracovní plochy, v tomto případě šlo o modelářský kruh. Nejprve se plocha dvakrát naimpregnuje šelakem, dále pak řádně natře mastným mýdlem. Natřeme také trn na kruhu.

2.5 Ohrazení

Před nalitím sádry musíme nejprve ohradit plochu, kde chceme mít sádro. Jelikož byl můj model rotačního tvaru, použila jsem pruh PVC, které rozměrově odpovídalo ploše potřebné k výrobě modelu. Pás PVC se před použitím rovněž natře mastným mýdlem a otočíme do potřebného tvaru a sepne se kolíčkem, nebo například kovovou sponkou do vlasů. Ohrádku utěsníme válečkem z hlíny k pracovní ploše, aby nám později nemohla vytéci sádra.



Obr. 12. Ohrazení

2.6 Rozdělání sádry

Sádro připravujeme tak, že nalejeme potřebné množství vlažné vody do čisté nádoby, do které pak začneme z co nejnižší výšky pomalu sypat přes ruku sádro. Sádra je ideálně při-

pravená k rozmíchání, pokud se na ní začnou dělat malé ostrůvky. Počkáme, až se nasáknou a začneme jí pomalu rozmíchávat rukou a promačkávat hrudky. Snažíme se vyhnat bublinky nad hladinu. Sádru lejeme do ohrádky přes sítko, to proto, aby se tam nedostaly případné hrudky, a mírně přitom točíme kruhem, aby se vyháněly bublinky. Dokud je sádra ještě tekutá vyháníme nějakým předmětem, například druhou stranou štětce případné bublinky. Musíme však dávat pozor, abychom se v ohrádce něčeho nedotkli, a tím nepoškodili impregnaci.

2.7 Stahování sádry a modelu

Stahováním rozumíme primární odstranění přebytku sádry. Stahování začínáme při správné konzistenci sádry, tzv. za měkka. Používáme k tomu cidlinu, kterou si zapřeme o opěrnou tyč a kruh roztočíme na nízkou rychlost a pomalu začínáme sádru stahovat. Stáhneme ji i ze shora do požadované výšky (nejlépe o kousek výš). Průběžně si cidlinu očišťujeme od sádry. Sádru pak začneme stahovat stále za měkka předem vyrobenou šablonou, nejčastěji z tvrdšího plastu podlepeného sádrovou deskou nebo šablonou kovovou. Šablonu si stejně jako cidlinu zapřeme o opěrnou tyč a navíc také o dorazovou hranu. Udržujeme požadované otáčky. Ze šablony průběžně odstraňujeme stahovanou sádru. Po vytunutí a vyhřátí sádry přejdeme přesné dotvarování tvarovacím želízkem, kterým postupně opracujeme celý povrch modelu odshora dolů. Tvarovacím želízkem také vymodelujeme nožičku podední podle technického výkresu. Pokud jsou na modelu bubliny, zaretušujeme je sádrou. Musíme však dávat pozor, aby byl model mokrá (vlhký) a nevznikla nám kamenina.

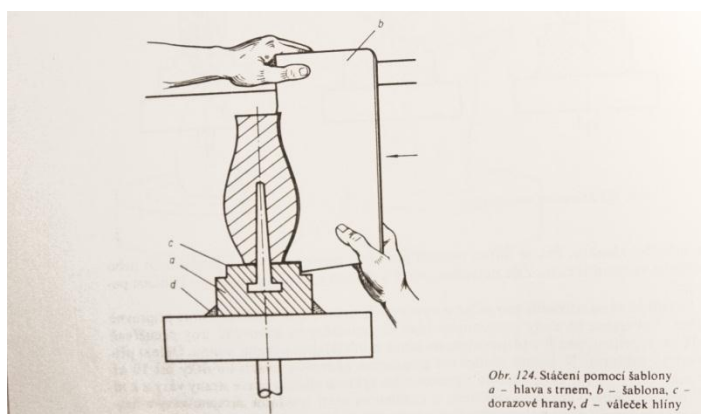

Obr. 13. Stáčení pomocí šablony



Obr. 14. Ukázky průběhu práce

2.8 Klínek podední

Do podední sádrového modelu opatrně zatlučeme dva hřebíky bez hlavičky, tak aby byly v svislé poloze. Hřebíky zajistí, že nám klínek při stáčení nespadne. Na model pak vytočíme za měkka klínek podední a do něj pak želízky zámek.

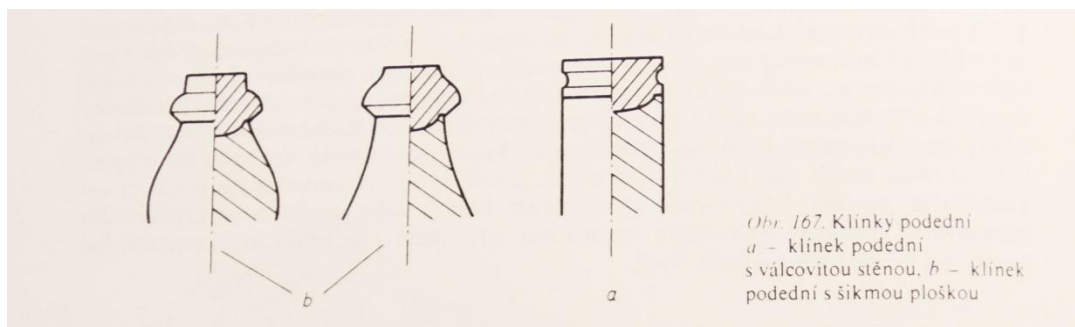

Obr. 15. Klínek podední

2.9 Forma

Pro moji práci se nejvíce hodila forma dvoudílnná- pukaná (trhaná). Formu vytočíme rovněž na kruhu, model musí být řádně naimpregnován šelakem a následně mastným mýdlem. Připravíme si opět ohrazení, jako při vytváření sádrového modelu, ale o něco větší a vyšší

(zhruba 4-5 cm od největšího průměru modelu), do kterého nalijeme připravenou sádro (při tvorbě formy se nemusí lít přes sítko). Sádrou formu stočíme za měkka cidlinou do požadovaného tvaru aby byla její horní plocha v rovině s klínkem podední a necháme ji vyhřát a vytuhnout.

2.10 Puknutí formy

Formu rozdělíme tužkou na dvě části. Pak ji z jedné strany nařízneme pilkou, a do vzniklé rýhy natlučeme dva plíšky, mezi které následně vložíme plíšek třetí (klínek) a poklepáním kladívka formu natrheme (uslyšíme puknutí). Formu otočíme, a to samé provedeme i na druhé straně.

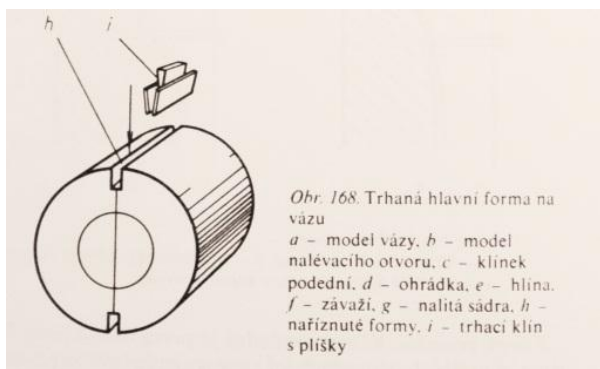

Obr. 16. Puknutí formy

2.11 Nalévací otvor

Nalévací otvor vytvoříme taktéž litím na kruhu do ohrádky (v které je stále vložený a šelakem a mazlavým mýdlem naimpregnovaný model), nalijeme sádro, kterou následně za měkka opatrně stočíme do požadované výšky a šířky. Dáváme pozor, aby se nám model nepoškodil. Jelikož se moje modely od dna směrem k okraji rozšiřují, bylo potřeba nalévací otvor sundat i s modelem, a stejně, jako formu jej puknout. Následně pak slepit vteřinovým lepidlem. Při lepení musí být sádra vlhká.

2.12 Vysoušení formy

Před nalíváním porcelánové hmoty je potřeba, aby se forma zbavila vlhkosti. Pro urychlení sušení se dává do sušárny.

2.13 Nalévání porcelánové hmoty

Nejvhodnějším způsobem pro výrobu mého setu by byla technika zatačení do formy. Bohužel Ateliér Designu Keramiky spadající pod Fakultu umění a designu Univerzity J. E. Purkyně nemá pro tento postup dostupné zařízení. Přesněji má, ale nejsou na něm umístěny hlavy, které jsou potřeba. Proto jsem musela zvolit způsob ručního lití do formy. První technika by byla vhodnější proto, že se hrnky v peci tolik nedeformují a nekřiví. Také vnitřní plocha je rovná a nevznikají u ní výstupky (kopírování vnějšího tvaru). Pracovní postup druhé techniky je následující.

Porcelánovou hmotu nalejeme do formy a průběžně kontrolujeme tloušťku porcelánu. Pokud je tloušťka vyhovující, vylejeme přebytek porcelánové hmoty a otočíme nalévacím otvorem směrem dolů, aby postupně vytekly všechny přebytky porcelánové hmoty. Po několika minutách vyjmeme opatrně nalitý model z porcelánové formy. Dáváme pozor, aby se nám nezkrivil.

2.14 Sušení porcelánové hmoty

Porcelánová hmota potřebuje zhruba dva dny, aby se vysušila a byla připravena k začišťování.

2.15 Začištění porcelánového modelu

Suchý model je potřeba začistit, protože jsou na něm například vidět spáry z formy. Začišťuje se například brusnou houbou.

2.16 Přežah

Aby se nám výrobek zpevnil a byla s ním lepší manipulace, provádí se přežah. Jde o první výpal tvarovaných polotovarů. Teplota přežahu se pohybuje okolo 950 °C. Předmět po přežahu je lépe nasákavý, tedy připravený pro glazuru.

2.17 Glazura

Model se nejprve opráší vzduchem a namočí do glazury, kterou je nutné pak rovněž začišťovat, nejčastěji houbičkou, nebo štětcem. Musí se také otřít plošky, které se budou dotýkat podložky při vypalování.

2.18 Ostrý výpal

Ostrý výpal se nazývá rovněž konečný výpal. Jeho teplota se pohybuje v rozmezí mezi 1380 až 1410 °C a výrobek díky němu získává své technické i estetické vlastnosti.

2.19 Zažihání

Zažihání se provádí po aplikaci barev a dekoru, které se ním fixují. [32]

II. PRAKTICKÁ ČÁST

3 IDEA

Jako téma své bakalářské práce jsem si vybrala Porcelánový snídaňový set. Chtěla jsem se především seznámit s porcelánem jako takovým, protože mne tento materiál zajímal, a chtěla jsem si rovněž vyzkoušet realizaci, která mi byla umožněna díky Ateliéru Designu Keramiky, Fakulty umění a designu, Univerzity J. E. Purkyně. Proč právě snídaňový set? Základní myšlenkou byla kultivace každodenní snídaně, protože snídaně je v dnešní době velmi zanedbávána, na rozdíl od ostatních denních jídel. Mým problémem při snídání bylo také to, že jsem nemohla pobrat všechny misky a hrnky najednou, proto jsem chtěla vymyslet způsob snadnějšího přesunu z kuchyně do místa konzumace. Další můj problém, který mne inspiroval, je že nemáme doma jídelní stůl, a proto jím nejčastěji u malého stolku při sledování televize, často také na klíně. Proto jsem chtěla vymyslet něco, co by moji snídání alespoň trochu kultivovalo.

3.1 Průzkum snídaně

Snídaně by měla být prvním jídlem dne. Dodává energii, spolehlivě nastartuje organismus a snižuje obezitu. Ideálně snídaně probíhá v klidu a bez stresu. Doslovný překlad anglického výrazu breakfast znamená přerušit hladovění. Snídaně na našem území se velmi liší například od těžší britské, nebo sladké francouzské snídaně.

„Výzkumy našich stravovacích zvyklostí ukazují, že v ČR nesnídá více než třetina obyvatel. Další (28 %) se jen napijí, 8 % dokonce ani to. Nejvíce lidí (38 %) snídá mezi 7.-8. hodinou, 2,5 % dokonce už mezi 4. a 5. hod.

Prvním jídlem bývá u nás obvykle chléb s rostlinným tukem, tvrdý sýr a čaj. Bílé a celozrnné pečivo snídá 15, sladké asi 10 % osob. Tvrdý sýr se nahrazuje i taveným, medem, džemem, salámem či šunkou.

Po jogurtu sáhne pravidelně 15 % lidí, po müsli (cornflakes) asi 9 %. Zelenina a ovoce se moc nenosí, ve snídaňovém menu se objevuje jen u 7 až 10 % konzumentů.

Mezi ranními nápoji vítězí čaj (46 %). Následuje káva (31 %), nealko nápoje typu kola, džusy, kyselky, mošty, minerálky, sodovka (6 %). Mléko si dopřeje 5 % lidí, kakao 4 % a 0,6 % zalije snídání také pivem.

Průzkumy zjistily i odlišnosti v krajích. Jogurty si ráno dopřávají nejvíc Pražané, nejmíň lidé na Plzeňsku. Ovoce k snídani se jí hlavně na jižní Moravě, téměř vůbec mu neholdují v Moravskoslezském regionu.“ [33]

3.2 Analýza trhu

3.2.1 Snídaňové sety

Co se týče snídaňových setů, jsou vyráběny především pro restaurace a hotely. Používají převážně stohovatelné nádobí. Tyto sety čítají mnoho kusů, nejčastěji čajovou, nebo kávovou konvici, nádobku na mléko, dózu s máslem nebo marmeládou, cukřenku, dezertní talíř, podšálek a šálek. Tímto směrem jsem se nechtěla přímo vydat. Firem zabývajících se snídaňovými sety je mnoho, vyrábějí také hlavně mnohadílné soupravy. Mě šlo spíš o určitý počet produktů a jejich snadnou přenositelnost.

Mezi firmy zabývající se snídaňovým nádobím patří francouzská firma REVOL se sety PILL+.



Obr. 17. Snídaňový set PILL+

Jako velmi zajímavý považuji stohovatelný keramický snídaňový set francouzského designéra Pierra Lescopa, nazvaný On The Road. Na první pohled produkt vypadá jako silniční kužel, ale jde o rafinovaně schovaný set obsahující různé misky a hrnky. Podstavec kužele slouží jako talířek.



Obr. 18. Set On The Road

Dalším designérem zabývajícím se snídaní je set Kirsten Stuart, který se vzdáleně blíží mému záměru.



Obr. 19. Set Kirsten Stuart

3.2.2 Zasazované nádobí

Pokud jde o zasazované nádobí, objevila jsem vtipný set, který vznikl ve spolupráci nizozemské firmy Royalvkb a designérky Wendy Boudewijns. Tento set nazvaný Puzzle dinner tray, který je vyroben z melaninu je určený především pro děti.



Obr. 20. Set Puzzle dinner tray

Dalším designérem zabývajícím se zasazovaným nádobím je Michael Cloke, který v soutěži Design for Life with Philippe Starck navrhl set Stabile. Set funguje na principu magnetů.

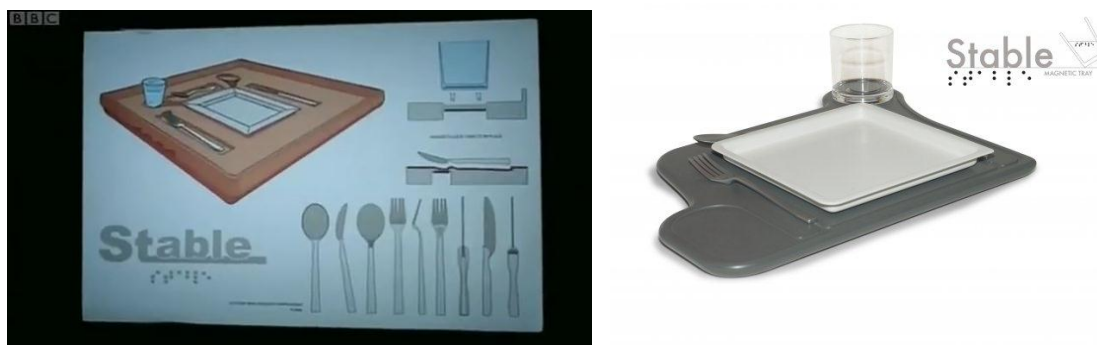

Obr. 21. Set Stabile

Zasazované nádobí se používá také v nemocnicích, domovech důchodců nebo ústavech. Přesněji jde o tabletové podnosy, které si díky speciálním přepravním vozíkům udržují stabilní teplotu pokrmu až do výdeje pacientovi.



Obr. 22. Tabletový podnos

Na trhu také existuje jídelní set, zasazovaný do dřevěného podnosu. Nikde jsem však nenašla žádný výrobek, který by se více blížil mému záměru.



Obr. 23. Jídelní set

3.3 Sociologický průzkum

Dalším důležitým bodem v mé práci byl menší sociologický průzkum, kterého se zúčastnilo 33 respondentů ve věku v rozmezí mezi 17 až 56 lety. Tento průzkum jsem vytvořila pomocí systému Google dokumenty- Formulář. Tento systém je zcela bezplatný a jednoduchý jak na vytváření, tak i na zodpovídání dotazů. Položila jsem celkem deset jednoduchých otázek. Celý průzkum v příloze PI: Sociologický průzkum

1. Co si představíte pod pojmem snídaně? (i pocity, nálady)
2. kdy nejčastěji snídáte?
3. Kde nejčastěji snídáte?
4. Co vše snídáte, včetně nápojů?
5. Co je pro vás při snídání nejdůležitější?
6. Co vám při snídání chybí (co se týče nádobí)? Co byste zlepšili?
7. Jak dlouho snídáte?
8. Co jsou vaše nejčastější nehody při snídání?
9. Co byste rádi snídali? / Vaše vysněná snídaně?

Odpovědi byly velmi rozsáhlé a různorodé, ale šlo mi především o zajímavé postřehy a nápady, které by mne samotnou nejspíše nenapadly, protože mé stravovací návyky nemůžou být tak rozmanité, jako u dalších 33 lidí. I přes velkou diferencii odpovědí však šlo nalézt některé shodné prvky. Například v délce trvání snídaně, která se průměrně pohybovala okolo 15 minut. Také jsem vyzpozovala, že dotazovaní rozlišují mezi snídání „každodenní“ a „víkendovou“. Víkendová je většinou delší jak 30 min a bohatší. Na tu jsem se ale ve své práci primárně zaměřit nechtěla.

Časová značka	1. Co si představíte pod pojmem snídaně? (i pocity, nálady)	2. Kdy nejčastěji snídáte?	3. Kde nejčastěji snídáte?	4. Co vše snídáte, včetně nápojů?	5. Co je pro vás při snídání nejdůležitější?	6. Co vám při snídání chybí (co se týče nádobí)? Co byste zlepšili?	7. Jak dlouho snídáte?	8. Co jsou vaše nejčastější nehody při snídání? / Vaše vysněná snídaně?	9. Co byste rádi snídali? / Vaše vysněná snídaně?	10.
12.2.2011 21:00:22	nejaka dobrotka	8.15 v posteli u televize	doma nebo v práci	muslika a mlieko ceny caj a mlieko, voda, juice, syr, med, mleko, cerevie pecivo, zelenina, ovoce Teasty hamanaggs, kafir, cibu, pizzu, syr, takze je tu asi jedno D	plne brisko nejaky tacek	jem vždy spokojena s tím co mam	10 - 15 min	rozsypany muslik vajicko se surkou hmel caj se louhuje dolo nez ma, rozle teluim, upadnu namazaneho chleba	svedsky stul, kde je upline vasa a ja si muzu vystrat kazdej den neco jineho.	hmel dobr
13.2.2011 13:14:43	Teasty. Začiatok doba	Ráno, 07.00 - 12.00 tak kolem 9-11 když chodím do školy, kolem 8 u víkendech nebo když mám volno	Doma	kafo, občas toast, vajicka, pikluty nebo taky nic	Najiat se	Nic.	5 minut až pol hodiny	Ze som si uz umyl zuby pred tym	Susti kazdy den? D	bez l toast
13.2.2011 13:15:24	stopalost, stopadni pořady a spěch do školy	ráno	v obyvaku	káva, občas toast, vajčka, pikluty nebo taky nic	káva	asi nic...	10, 15 minut	vyřít káva, drobky na koberec	káva, čerstvé ovoce, palačinka nebo vajčko	káva
13.2.2011 13:15:47	čaj, pečivo, šunka, záklád na typy	6 až 7h ráno	Doma	čaj celozrnné pečivo, šunka, syr	dostatek času na jido	nechtyl mi nic	15 minut	vyřít čaj	lososová bagetka tmaš v Boutevardu	čaj,c pečí

Obr. 24. Náhled sociologického průzkumu

3.4 Cílová skupina

Sada je základně určena pro jednu osobu, městského člověka, s nedostatkem času, ale zájmem o to jíst plnohodnotně, zdravě a kulturně.

3.5 Koncepční návrhy

Na začátku jsem si stanovila tři kritéria. Odpovídající rozměry výrobku, dobrou uchopitelnost, zvláště pak jednotlivých kusů porcelánu a mobilitu.

S mobilitou se pojila také variabilita míst, kde je možné konzumovat. Proto jsem zvolila podnos, který v podstatě přejímá funkci malého přenositelného stolku. Co se týče rozměrů stolku, vycházela jsem z prostoru, který je potřebný k snídani. Rozměry jsem našla v knize Neufert - Navrhování staveb. Ty jsem pak sama ozkoušela a opravdu odpovídaly. Rozměry jsou 50 x 36 cm.

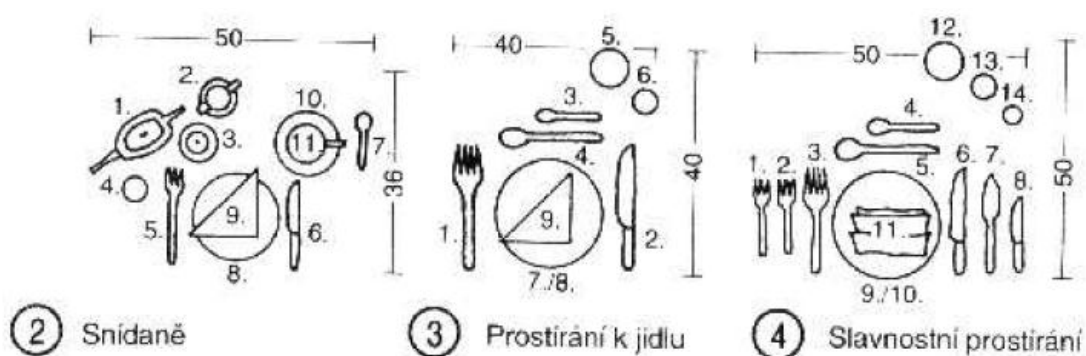

Obr. 25. Neufert- snídaňový stůl



Obr. 26. Varianty použití

Zprvu jsem zvažovala, že by se nádobí mohlo jen lehce zasazovat do stolku, ale varianta s úplným zasazením mi přišla lepší, a to především kvůli stabilitě. V důsledku úplného zasazení musí mít stolec však ještě jednu plochu. Ta může složit například na odložení novin či látkového ubrousku. Tvar stolku se v průběhu práce také proměňoval. Během konzultací jsem došla k nejlepšímu tvaru, jak stolku, tak výřezu pro příbory. Spodní plocha se stolku byla v průběhu navrhování obohacena o výřez, který by jej měl celkově odlehčit.



Obr. 27. Varianty stolku

Dalším důležitým krokem bylo stanovení nádobí, které bude set obsahovat. Začlenila jsem do něj velký hrnek o obsahu 400 ml, který může být využitelný jak na vodu, juice, kakao popřípadě kávu, či čaj. Talíř, který zároveň plní funkci misky - jeho využitelnost je jak pro chléb, tak pro müsli, ovoce apod. Nádobku určenou na jogurt. Kalíšek na vajíčko, kalíšek na máslo, popřípadě marmeládu a misku na odpadky.

Skicováním a tvarováním výrobku v 3D jsem došla k nejvhodnějšímu tvaru nádobí. Zpočátku přicházely v úvahu rovněž pomocná ucha apod., která se dala dobře aplikovat na hrnek, avšak ne misku/talíř, popřípadě drobnější součásti setu.

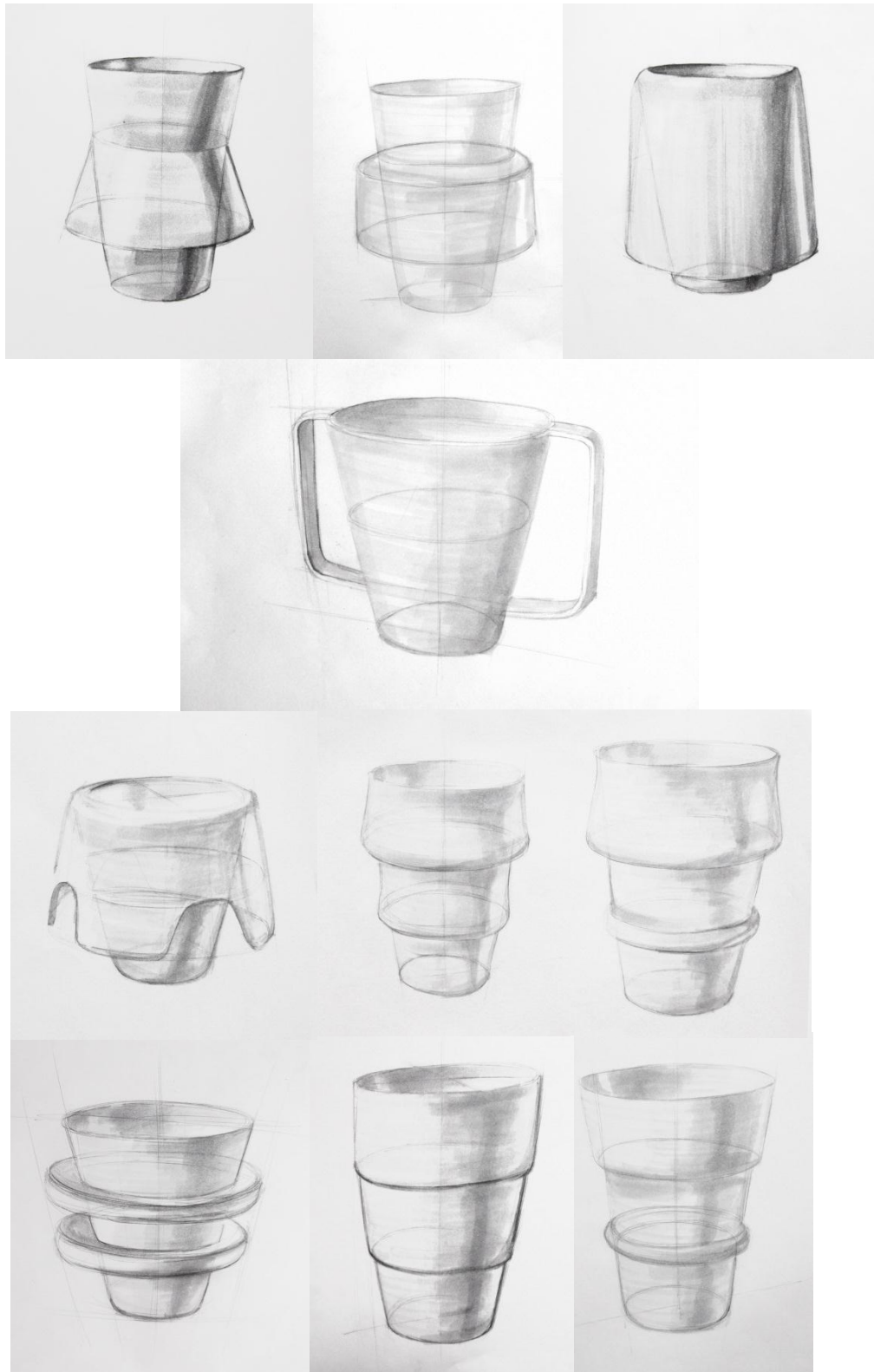

Obr. 28. Kresebné návrhy

Chtěla jsem také, aby spolu celý set tvarově korespondoval. Výsledný tvar je proto rotační (snadnější vyrobiteľnost) s dvěma výčnělky s rozdílnou funkcí. Dolní výčnělek má funkci „zasekávací“ - zasekne se o stůl a horní plní funkci uchopovací. Dlouhou dobu jsem řešila tvar a velikost výčnělků, došla jsem k tomu, že největší možná velikost výčnělku je 5 mm, aby korespondoval s celkovým tvarem výrobku. Snažila jsem se respektovat ergonomii ruky, vytvořit dostatek místa pro uchopování. Proto je mezi výstupky rozstup minimálně 15 mm. Řešila jsem také tvar výčnělků a vybrala dvě varianty, z kterých jsem následně jednu realizovala. První varianta má tvar výčnělků kruhový, druhá je má na dvou místech zúžené, a to tak, že horní a dolní výčnělek je k sobě otočen o 90°. Rozdíl mezi zúženou a nezúženou částí je 3 mm. První varianta je jednodušší na výrobu, druhá je pak zajímavější a pohodlnější při uchopování. Proto jsem ji také zvolila. Rovněž jsem se zabývala víčkem u nádoby na odpadky. Zprvu jsem přemýšlela nad víčkem s otvorem, ale varianta bez otvoru je lepší, protože nesvádí k tomu, vyhazovat odpadky tímto otvorem.

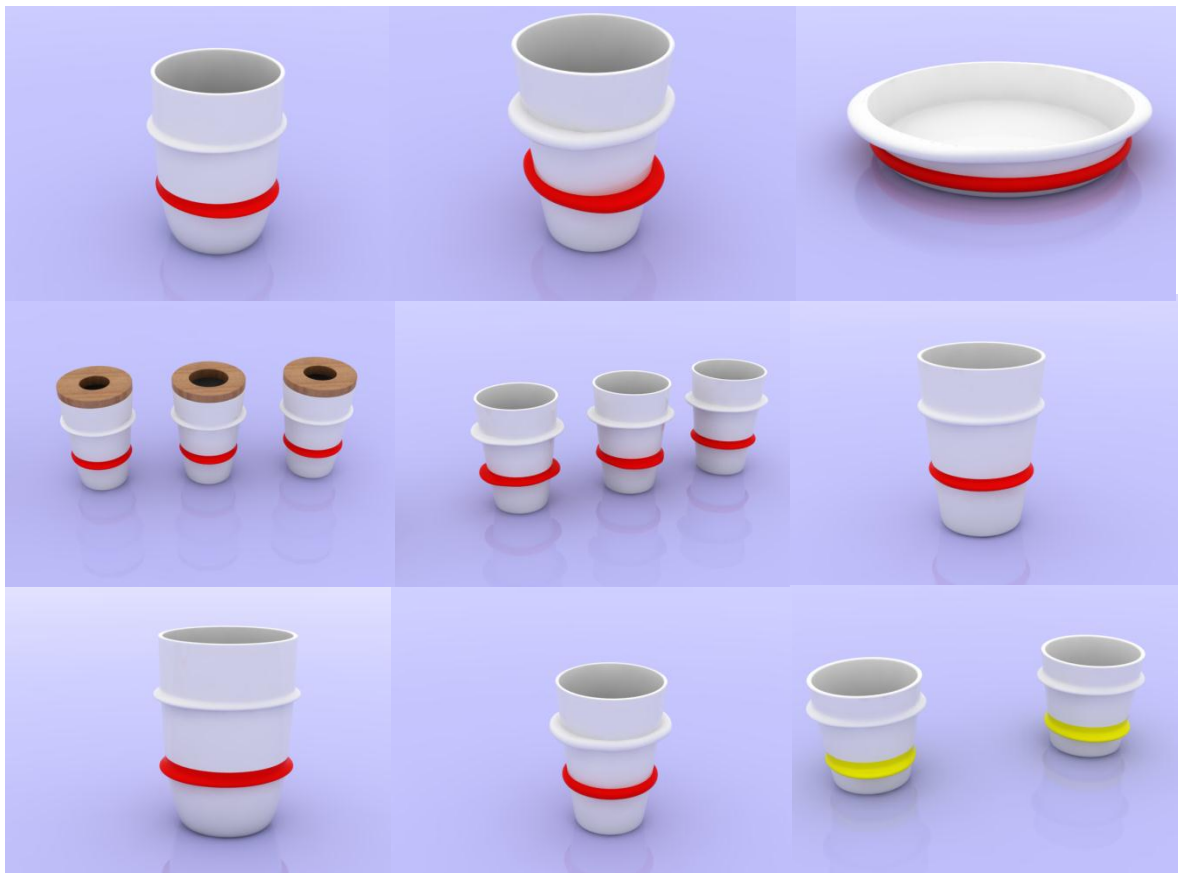



Obr. 29. Návrhy

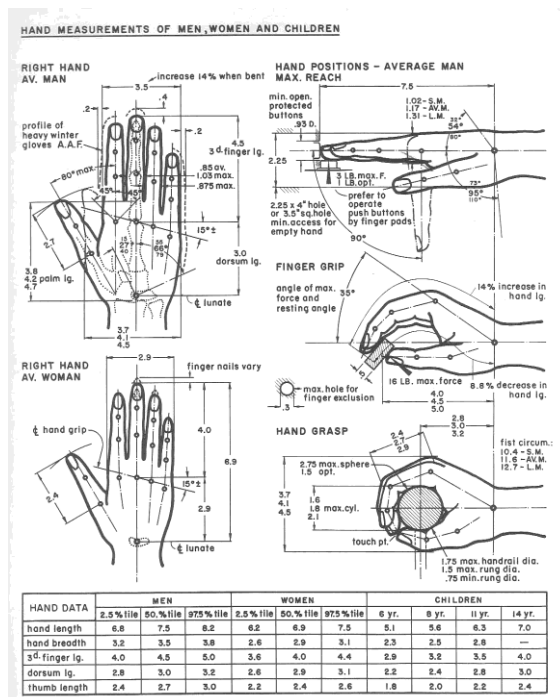

Obr. 30. Henry Dreyfuss- ergonomie ruky

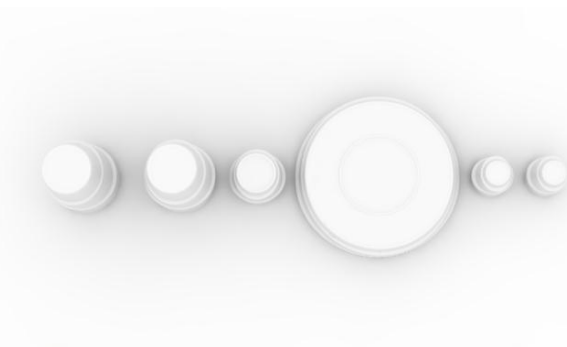

Obr. 31. Vizualizace, pohled shora



Obr. 32. Vizualizace, kulatý tvar výčnělků



Obr. 33. Vizualizace, zúžený tvar výčnělků

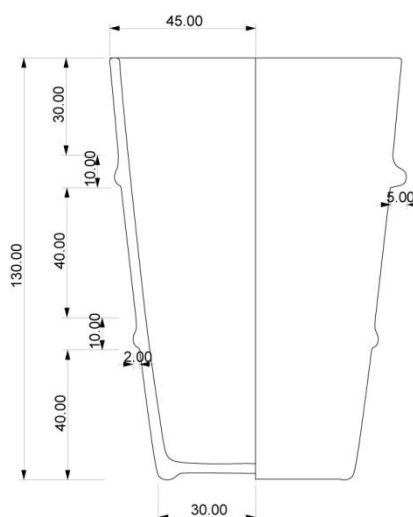

Obr. 34. Rozměrové schéma hrnku

Rozměry ostatního nádobí naleznete v příloze PII: Rozměrové schéma nádobí

Dalším důležitým bodem je správné rozvržení. Při simulaci 1:1 jsem se snažila najít nejvhodnější řešení. Z počátku přicházelo v úvahu několik variant umístění příborů, z nichž jsem vybrala, to které nejvíce respektuje klasické uchopování. Snažila jsem se respektovat přirozené mapování.

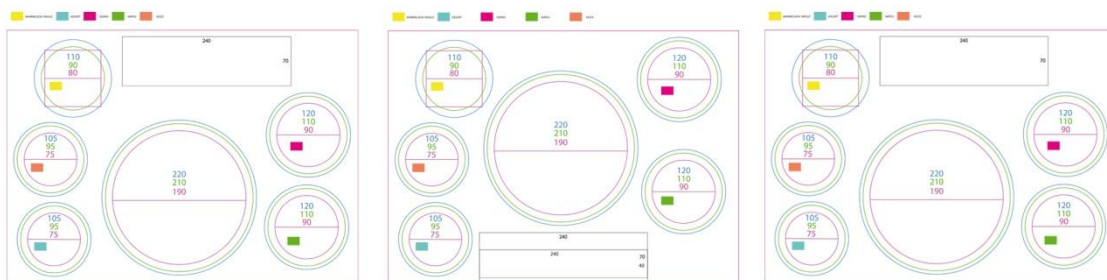

Obr. 35. Prvotní možnosti rozložení

Svoji práci jsme průběžně konzultovala s vedoucím práce a také studenty Ateliéru Designu Keramiky. Při konzultacích jsme se dozvěděla hodně o limitech porcelánu.

V úvahu přicházela i dvoustěnná varianta hrnku, kvůli lepší tepelné izolaci. Tato varianta byla zpracovaná pouze kresebně, kvůli obtížné výrobě. Nevýhodou dvoustěnného hrnku je však snížení objemu.



*Obr. 36. Kresebné znázornění
dvoustěnného hrnku*

Co se týče stolku, zkušební model bude vyroben z HPS. V konceptu je ale počítáno s dýhou. V úvahu také přichází kombinace dřeva (vrchní deska) a plastu (spodní část stolku). Celoplastová varianta není moc vhodná - plast by porcelán jakožto primární materiál zcela degradoval. Pokud by se realizovala plastová varianta, muselo by i nádobí být z plastu - tato možnost také přichází v úvahu pro levnější sériovou výrobu. Plast má bezesporu mnoho výhod, mezi hlavní patří například nízká hmotnost.

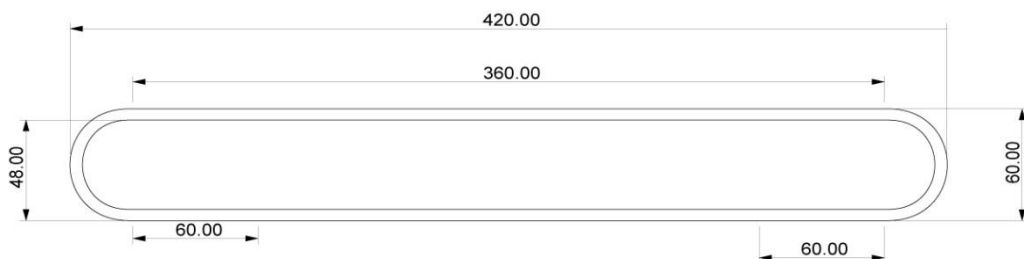

Obr. 37. Rozměrové schéma stolku

Rozměry stolku naleznete v příloze PIII: Rozměrové schéma stolku



Obr. 38. Pohled na stolek



Obr. 39. Jiná varianta dýhy



Obr. 40. Výsledný návrh



Obr. 41. Možné varianty dekorace

ZÁVĚR

Cílem této práce bylo navrhnout snídaňový porcelánový set, odpovídající parametrům, které jsem si nastavila na začátku a popsala již v úvodu mé práce. Snažila jsem se co nejvíce zpříjemnit ranní snídání. Dalším důvodem výběru zrovna tohoto tématu, bylo vyzkoušet si práci s porcelánem, která mě vždy fascinovala a zajímala. Jsem ráda, že jsem mohla tuto práci realizovat.

V teoretické části jsem se zaměřila na historický vývoj porcelánu, který je dle mého názoru velmi zajímavý. Zvláště mě překvapila úroveň a estetika asijských produktů, jenž byla na svoji dobu ohromná. Také jsem si rozšířila obzory, co se týče evropské porcelánové produkce. Dále jsem se v teoretické části alespoň okrajově seznámila s technickým zpracováním porcelánu. Jen okrajově proto, že porcelán je materiál, který bychom měli zkoumat déle, nejlépe samostatným studiem.

V praktické části jsem si vyzkoušela menší sociologický průzkum a zaměřila se na tvarové řešení výrobku. Zvolila jsem tvar, který se dobře drží, padne do ruky a respektuje ergonomii ruky. Vypustila jsem z hrnku klasické ucho, aby v sestavě na tácu zbytečně nepřekáželo a abych docílila tvarové čistoty. Tvary nádobí jsem navrhla tak, aby vyhovovaly běžným typům potravin a nápojů, které by měla obsahovat kvalitní a plnohodnotná snídane. Stolek jsem vyřešit tak, aby byl příjemný a vizuálně pěkný. Hrana směřující k trupu je zaoblena, aby zbytečně netlačila.

Jsem ráda, že jsem si vyzkoušela produkci porcelánu. Během procesu navrhování a realizace jsem přišla na různá úskalí, na které bych jen pouhým 3D modelem nepřišla. Tato realizace mne obohatila do další práce. I přes tato úskalí jsem dosáhla výsledku, který odpovídá mému návrhu, se kterým jsem spokojena.

SEZNAM POUŽITÉ LITERATURY

- [1] Diviš, Jan, *Evropský porcelán*. Praha : Artia, 1985.
- [2] Poche, Emanuel a Hejdová, Dagmar, *Porcelán*. [editor] Renata Chocholoušová, Praha : Kentaur/Polygrafia, a.s., 1994, ISBN 80-85285-48-7.
- [3] Zhiyan, Li a Qinhua , Cheng, *Chinese pottery and porcelain*, [překl.] Kuang Peihua. Beijing : Foreign Languages Press, 2002, ISBN 7-119-03062-0.
- [4] Fahr-Becker, Gabriele, *Umění východní Asie*, [překl.] Vladimír Čadský, V Praze : Nakladatelství Slovart, s.r.o., 2009, ISBN 978-80-7391-263-5.
- [5] Chinese ceramics, [Online] http://en.wikipedia.org/wiki/Chinese_ceramics.
- [6] Sui Dynasty, [Online] http://en.wikipedia.org/wiki/Sui_Dynasty.
- [7] Tang Dynasty, [Online] http://en.wikipedia.org/wiki/Tang_Dynasty.
- [8] Song Dynasty, [Online] http://en.wikipedia.org/wiki/Song_Dynasty.
- [9] Yuan Dynasty, [Online] http://en.wikipedia.org/wiki/Yuan_Dynasty.
- [10] Ming Dynasty, [Online] http://en.wikipedia.org/wiki/Ming_Dynasty.
- [11] Qing Dynasty, [Online] <http://en.wikipedia.org/wiki/Qing>.
- [12] Chládek, Jiří, *Porcelán*, Plzeň : NAVA- Nakladatelská a vydavatelská agentura, 2000, ISBN 80-7211-078-0.
- [13] Menzhausen, Ingelore, *Alt-Meissner Porzellan in Dresden*, Berlin : Henschelverlag Kunst und Gesellschaft, 1988, ISBN 3-362-00142-4.
- [14] Putto, [Online] <http://cs.wikipedia.org/wiki/Putto>.
- [15] Augarten Wien, [Online] <http://www.augarten.at/geschichte>.
- [16] La Manufacture de Sèvres, [Online] <http://manufacturedesevres.culture.gouv.fr/site.php>.
- [17] Royal Copenhagen, [Online] <http://www.royalcopenhagen.com/about-us/history/5/5>.
- [18] Royal Copenhagen, [Online] <http://royal-copenhagen.thomasspoon.cz/shop/royal-copenhagen-4516>.
- [19] Royal Copenhagen, [Online] http://en.wikipedia.org/wiki/Royal_Copenhagen.

- [20] Wedgwood, [Online] <http://wedgwood.thomasspoon.cz/shop/wedgwood-2>.
- [21] Wedgwood, [Online] <http://en.wikipedia.org/wiki/Wedgwood>.
- [22] Herend, [Online] http://www.herend.com/en/products/set_compilation/.
- [23] Imperial Porcelain Manufactory, [Online] <http://www.ipm.ru/enhistoryosnova>.
- [24] Braunová, Alena, *Kouzlo keramiky a porcelánu*, V Praze : Práce, vydavatelství a nakladatelství ROH, 1985, str. 456.
- [25] Haas & Czjzek, [Online] <http://www.haasczjzek.cz/>.
- [26] Porcelán, [Online] <http://cs.wikipedia.org/wiki/Porcelán>.
- [27] Pirkenhammer, [Online] <http://www.pirken-hammer.com/cz/index.html>.
- [28] Český porcelán Dubí, [Online] <http://www.cesky.porcelan.cz/cs/profil-spolecnosti/historie>.
- [29] Wanatowiczová, Krystyna, [Online] 10. 2 2009, http://zpravy.idnes.cz/druha-nejstarsi-porcelanka-v-cesku-zkrachovala-proc-kdyz-je-zajem-o-jeji-zbozi-1hw-kavarna.asp?c=A090210_172144_kavarna_bos.
- [30] ČTK, [Online] 5. 1 2011, http://www.financninoviny.cz/zpravy/starorolsky-porcelan-je-v-insolvenci-dluzi-pres-45-mil-kc/578026&id_seznam=5953.
- [31] Musilová, Alžběta, [Online] 23. 9 2008, <http://www.ct24.cz/ekonomika/29702-financi-krize-pozira-karlovarsky-porcelan-ani-ten-ji-ale-zrejme-nenasyti/>.
- [32] Chládek, Jiří a Vít, Jiří, *Modelářství v oboru ozdobného a užitkového porcelánu*, Praha : Státní nakladatelství technické literatury, 1990, str. 184.,ISBN 80-03-00225-7.
- [33] Müllerová, Eva, [Online] 4. 7 2007, <http://www.novinky.cz/zena/zdravi/118285-snidane-je-grunt-noveho-dne.html>.

SEZNAM POUŽITÝCH SYMBOLŮ A ZKRATEK

akad.	akademický
a.s.	akciová společnost
atd.	a tak dále.
apod.	a podobně
např.	například
n. l.	našeho letopočtu
°C	stupeň Celsia
prof.	profesor
př. n. l.	před naším letopočtem
soch.	sochař
tzv.	takzvaný
3D	trojdimenzionální
%	procento

SEZNAM OBRÁZKŮ

Obr. 1. <i>Seladon, dynastie Tang</i>	12
Obr. 2. <i>Krakování- dynastie Song</i>	13
Obr. 3. <i>Váza, Ming dynastie</i>	14
Obr. 4. <i>Schwanenservice, Meissen manufaktur</i>	20
Obr. 5. <i>Putto, Nymphenburg</i>	21
Obr. 6. <i>Flora Danica</i>	23
Obr. 7. <i>Wedgwood Blue, Jasper</i>	24
Obr. 8. <i>Queen Victoria</i>	25
Obr. 9. <i>Cobalt net vzor</i>	25
Obr. 10. <i>Vivat Böhmen</i>	28
Obr. 11. <i>Cibulový vzor</i>	29
Obr. 12. <i>Ohrazení</i>	32
Obr. 13. <i>Stáčení pomocí šablony</i>	33
Obr. 14. <i>Ukázky průběhu práce</i>	34
Obr. 15. <i>Klínek podední</i>	34
Obr. 16. <i>Puknutí formy</i>	35
Obr. 17. <i>Snídaňový set PILL+</i>	40
Obr. 18. <i>Set On The Road</i>	41
Obr. 19. <i>Set Kirsten Stuart</i>	41
Obr. 20. <i>Set Puzzle dinner tray</i>	41
Obr. 21. <i>Set Stabile</i>	42
Obr. 22. <i>Tabletový podnos</i>	42
Obr. 23. <i>Jídelní set</i>	42
Obr. 24. <i>Náhled sociologického průzkumu</i>	43
Obr. 25. <i>Neufert- snídaňový stůl</i>	44
Obr. 26. <i>Varianty použití</i>	44
Obr. 27. <i>Varianty stolku</i>	45
Obr. 28. <i>Kresebné návrhy</i>	46
Obr. 29. <i>Návrhy</i>	48
Obr. 30. <i>Henry Dreyfuss- ergonomie ruky</i>	48
Obr. 31. <i>Vizualizace, pohled shora</i>	48
Obr. 32. <i>Vizualizace, kulatý tvar výčnělků</i>	49

Obr. 33. Vizualizace, zúžený tvar výčnělků.....	49
Obr. 34. Rozměrové schéma hrnku	49
Obr. 35. Prvotní možnosti rozložení	50
Obr. 36. Kresebné znázornění dvoustěnného hrnku	50
Obr. 37. Rozměrové schéma stolku	51
Obr. 38. Pohled na stůl.....	51
Obr. 39. Jiná varianta dýhy	51
Obr. 40. Výsledný návrh	52
Obr. 41. Výsledný návrh	53

SEZNAM PŘÍLOH

PI: Sociologický průzkum

PII: Rozměrové schéma nádobí

PIII: Rozměrové schéma stolku

PŘÍLOHA P I: SOCIOLOGICKÝ PRŮZKUM

Časová značka	1. Co si představíte pod pojmem snídane? (i počty, nálady)	2. Kdy nejčastěji snídáte?	3. Kde nejčastěji snídáte?	4. Co vše snídáte, včetně nápojů?	5. Co je pro vás při snídání nejdůležitější?	6. Co vám při snídání chybí (co se týče nádobí)? Co byste zlepšili?	7. Jak dlouho snídáte?	8. Co jsou vaše nejčastější nehody při nídání?	9. Co byste rádi snídali? / Vaše vysněná snídane?	10. Bez čeho byste se u snídane neobešli? (max. 3 věci)
12.2.2011 21:08:22	nejaka dobrotka	8, 15	v pokoji u televizky	muslik a mlíčko černý čaj s mlékem, voda, juice, syr, med, maslo, cerstve pecivo, zelenina, ovoce	plne brisko	nejaky tacek	10 - 15 min	rozsypany muslik	vajicko se sunkou	hrnek miska lzicka
12.2.2011 22:20:31	dobrutka co te naladi na celej den, klid, energie, start..	kolem 9-10 hod	doma nebo v praci	Toasty, hamandeggs, kefir, colu, pizzu, syry, takze je to asi jedno :D	klid a divani se na partnera.)	jsem vzdy spokojena s tim co mam	15- 30min	čaj se louhuje dele nez ma, rozlili tekutin, upadnuti namazaného chleba	svedsky stul, kde je uplne vse a ja si muzu vybrat kazdej den neco jineho..	dobrutky, hudba, klid
13.2.2011 13:14:43	Toasty Zaciatok dna.	Ráno. 07.00 - 12.00	Doma	instantni káva, voda, sladké pecivo (koláč, kobliha)	Najist se.	Nic.	5 minut až pol hodiny	Ze som si uz umyl zuby pred tym.	Sushi kazdy den? :D	bez lednicky, toasteru, pití
13.2.2011 13:15:24	ospalost, stupidni pořady a spēch do školy	ráno, kolem 8 o vikendech nebo když mám volno	v obyvaku	čaj celozmnné pecivo, šunka, syr	káva	asi nic...	10, 15 minut	vylitá káva, drobky na koberci	káva, čerstvé ovoce, palačinka nebo vajicko	káva s mlékem
13.2.2011 13:15:47	start dne čaj, pecivo, šunka, záleži na typu snidané, rozlišuju dva: 1 každodenni, kdy jde hlavné o zasyceni 2 "svátečni", kdy jde o zasyceni, ale poskytuje mi větší potěchu, díky lepší a pestřejší skladbě jídla.. hlavné se tedy chci zasýtít než nastane oběd	6 až 7h ráno	Doma	instantni káva, voda, sladké pecivo (koláč, kobliha)	aby mi chutnalo, trochu se zasýtiti a káva mé probudila	nic mé nenapadá, se svým hrnečkem Jurský park jsem spokojeny	15 minut	vylitý čaj	lososová bagetka tmavá v Boulevardu	čaj,cukr, celozmnné pecivo
13.2.2011 13:33:02	severeni, hlad, povinnosti, unava, nechut'	10 - 11 hodin	doma u počítače	čaj celozmnné pecivo, šunka, syr	probruzeni kávy, zažehnání hladu	nevím	10 - 15 minut	maximálně mi upadne kus jídla	vajicka (michaná, vojské oko...), světlé pecivo, pomazánka (česneková, paštika...), uzennina, syr, zelenina (paprika, rajče...)	káva, jídlo, studený nápoj
13.2.2011 15:37:51	Ranni povinnost, která by se měla dodržovat. Vybavi se mi: pecivo, salámy, syry, vajicka na nekolik způsobu, párečky, slanina, fazole, sladké koláče, bábovky atd.	kolem 9.00	v práci	káva s mlékem, sušenka	Většinou čaj s mlékem, kafe, čaj nebo juice. Jim cornflakes s mlékem nebo pecivo se syrem, šunkou, medem, ...	Nebylo by špatné, mit doma presovač ovoce.	10 min	opaření jazyku	něco zdravého	káva
13.2.2011 17:20:35	hodně dobrého jídla, kafičko a čerstvý džusik nejdůležitější jídlo dne, které mě nastartuje	kolem desáté	v práci	většinou celozmnné pecivo, namazané máslem k tomu šunka nebo syr, ke všemu čerstvá zelenina, kafe nebo čaj	Jist to co mi chutná.	Bylo by špatné, mit doma presovač ovoce.	O vikendu cca 40-50 min.	Fleky na pyžamu :D	Ovocný salát.	bez přiboru bez cukru
13.2.2011 21:09:42	smutek z toho, že se už musí vstávat, ale zas radost z toho, že se nemuselo vstávat až tak brzy (úplné ráno nesnídám) a že je na snídání čas.. nejčastěji ji mám taky spojenou s tím, že byl někdo, kdo jí pro vás přichystal	kolem desáté, jedenácté	doma	pečivo, šunka, med, džem, džus, čaj	nespěchat, snidat po dlouhém spánku, mit dostatek propriet pro chutnou snídání	vymačkávatko na citrusy Někaky multifunkčni robot, který by vše obstaral, namazal, zalil čaj apod.	půl hodiny až hodinu	spadne mi nůž na zem nebo pokecam stul kafem	uzený losos, rukola, ruzné francouzské syry, přšut k tomu čerstvé máslové crossány, fresh z pomeranče, illy presso s mlékem	pečivo, káva, zelenina
13.2.2011 21:20:36	Začátek nového dne..	Vikendy	V posteli.	Mátový čaj, muffinky, cereálie, klasika?	Osoba, která mi snídání udělá.		10min		ovocný salát, čerstvé pecivo, šunka, vymačkaný džus	hrniček, nůž krájecí i mazací
13.2.2011 21:26:10	Fofr a zmatek na poslední chvíli před odchodem...	Během týdne rychle doma nebo cestou do práce kolem sedmé, o vikendu pozdě a klidně hodinu.	Když mám čas, tak u baru v kuchyni, když nestihám, tak u počítače při dohánění restů a dost často to jstí termohrnek v autě.	Čaj, káva, ovesná kaše, jogurt, rohlík s medem, musli.	Nemůžu vynechat čaj a trvá než vystydne, takže si ho často беру s sebou.	Dobře jsou vysoké misky a talíře s širokým okrajem, aby se minimalizovaly stopy nehod na ubruse. staci mi dobry hrnek, tak aby se dobre drzel, mel akorat velikost na ranni kafe s mlíkem a vypadal dobre samozrejme	15 min	Fleky na ubruse a drobečky, které se vždycky sypou kolem.	Dortik, vajicka a rozpečané rohlíčky, horká čokoláda	Termohrnek s sebou, hluboká miska, pokud jim koláč, vadi mi vidlicky s nožikem jen na jedné straně, protože jsem levák.
13.2.2011 21:29:36	Pohodovy start nového dne a utrideni povinnosti na dany den.	rano...heh	v kuchyni	kafe a neco sladkeho...	klid...		asi pul hodiny	vylite kafe na stole a v notasu	kafe a cerstve loupacky	hrnek hrnek hrnek
13.2.2011 21:35:53	tousty, pomerančovej dzus, slunce, nutelu	kdyz vstanu	tam kde vstanu	tousty, pomerančovej dzus, zeleninu, ovoce, musli s mlíkem, sunku a syr, pecivo	snidane samotna	rodina, dum, auto za barakem	zalezí jak moc zaspim	fraktura lebky	snidam to co snidat chci, preci, jinak bych to nesnidal	jidlo, pití, prislusenství
13.2.2011 21:36:10	Kafe, toast, vajicko..	nejcastejí nesnidam..	doma v kuchyni	pecivo, kafe, voda.	kafe	asi nic, nevím co bych potreboval..	10 minut max	kafe ukapne na zem	kafe, hruskovej dzus, rajce	kafe

Časová značka	1. Co si představíte pod pojmem snídaně? (i počty, nálady)	2. Kdy nejčastěji snídáte?	3. Kde nejčastěji snídáte?	4. Co vše snídáte, včetně nápojů?	5. Co je pro vás při snídání nejdůležitější?	6. Co vám při snídání chybí (co se týče nádob)? Co byste zlepšili?	7. Jak dlouho snídáte?	8. Co jsou vaše nejčastější nehody při nídaní?	9. Co byste rádi snídali? / Vaše vysněná snídaně?	10. Bez čeho byste se u snídaně neobešli? (max. 3 věci)
13.2.2011 21:38:23	Cornflakes z misky. Pomerančovou šťávu.	Ihned po probuzení > hygiena > snídaně v podstatě hned, co vstanu (což záleží na dni v týdnu)	U stolu (pracovní, jídelní)	Housku, toasty, bagetu, jogurt, cornflakes, mléko, čaj a někdy kafe	Aby na ni byl čas a klid.	Myčka :) Ale jinak... potřebuju velký hrnek na čaj. Skleněné jsou 0,5l ale ocení bych pěkný porcelánový půllitrový. Sehnat se dají jen s nevkusnými motivy jak z chalupy...	15-20min	Při fezání bagety - drobky všude. Všude to lítá. Pak odkládání pytlíku od čaje.	Maliny s vanilkovým krémem (možná i jahody) ale na to prostě musí být čas :) Kafe NE. Čerstvou šťávu a plnotučné mléko. Postupně přejít k něčemu teplému - třeba banán nebo hrůšky, nebo jabka, na pávní (??-?) Někdo vohavého se skořicí. Určitě ne v posteli, ale na terase.	- hodné tekutin - nutella - ct24 zprávy
13.2.2011 21:44:26	dodává energii pro celý den. Začátek dne, probuzení, pohoda a klid	Ráno Každý den, podle toho kolik mám času. Tzn. v týdnu kolem 7. ranní. O víkendu 9-11	Doma	Nejčastěji sladké-moučník a čaj, musli, pečivo, sušenky, převážně sladké věci. Zelený čaj s medem- každý den	Pohoda	praktická konvice na čaj	cca 10 minut	pokýdané tričko	sladké (crossant, koláč)	bez čaje
13.2.2011 21:51:09	slunečný den, všechno bílé, místnost, nabytek, porcelán.	Každý den, podle toho kolik mám času. Tzn. v týdnu kolem 7. ranní. O víkendu 9-11	jídelna, postel	Pečivo s marmeládou nebo se šunkou, toasty, krupicovou kaši... je to různé. Plus ovoce a čaj.	zelený čaj!	sítka na sypaný čaj, nebo něco, aby se čaj pohodlně zpracovat aniž bych musela vstávat od stolu.	podle času, ale každý den si ho udělám, 15-120 min.	rozlitý čaj	vafelné vajíčko, rohlík, maslo, zelený čaj	čaj
13.2.2011 21:53:31	Přijemnou dobu dne. Pohodový start dne. Krásné slunce v oknech.	Mezi 8. až 10. hodinou.	Doma. U počítače.		Klid.	Nic. Mám vyhovující nádobí. Často mi vadí, že nevěnuji snídání dostatečný čas, přestože si myslím, že ji vnímám jako důležitý rituál. Pamatuji si, že když jsem byl malý, tak jsem si příjemnou snídání především v čase Vánoce spojoval se snídáním ze starého rodinného servisu (krásné šálky i s podšálky, talířky) - všechno chutnalo jinak! Nemyslím si, že by to bylo pouze tím speciálním časem. Stejně tak mi vždycky úplně jinak chutnal čaj ze starého červenobílého puntikátého hrnku po dědečkovi. Byl prostě tak stylově old school. Myslím, že mi chybí styl, který by mi přinesl radost se souznění s mojí identitou. Ideální kombinace by byl design mixu starožitného a starého, oprýskaného hrnku, ze kterého by se skvěle pilo kafe i čaj. S oprýskaným hrnkem od Tchibo si holt člověk moc rituály a příjemné snídání neužije... dlouho mi chyběl podnos na dort (resp. na bábovku), nedá se to skoro nikde koupit (já ho teď podědila po babičce...), chtěla bych nějaký hezčí misky na musli s jogurtem	Tak půl hodiny	Spadnutý nůž.	Snídám to na co mám chuť.	Bez hrnku na čaj.
13.2.2011 21:59:18	Ráno, hlad, rozespalost, důvod k vstupu o nového dne, něco co mě nastartuje.	Snídám ráno, okolo 8-15 před odchodem do práce/školy. O víkendu pokud možno až okolo desáté.	Nejčastěji snídám v kuchyni nebo v obývacím pokoji. Když jdu do práce je to spíš rychle v kuchyni o víkendu většinou u zprávy v televizi nebo na notebooku.	Snídám musli z jogurtem (nejčastěji bílý), velkou kávu (pořádný mug) a snažím se náro vypít alespoň 3 dcl vody.	Dostat do sebe energii a dostatek tekutin.	Max 10 minut.	Bohuže se mi stává, že si pocamrám košili při pití kávy, možná bych potřeboval bryndák, nějaký hezčí...	Jak jsem již zmiňoval v odpovědi šest, řekl bych že co, než se oddělil od jak. Proto buď hezky staročeská nidané na chatě ze starého nádobí, pěkné chleba s maslem a se soli. Nebo trochu měšťáky z pákného servisu nějakou lehkou anglickou snídání i s kontextem (např. servisu)	nádobí, káva, mléko (voda)	
13.2.2011 22:03:53	voňavý začátek dne	většinou do 10 hod.	má snídaně pravidelně leží mezi notebookem a stolním zrcadlem na stole v pokoji	Káva nebo čaj Musli s jogurtem a ovocem nebo jemné sladké pečivo jako loupák nebo pečivo a sýry nebo toasty	klid a dostatek času	asi půl hodiny	žádné, max. vyliště čaj, popř. mi upadne na zem nůž nebo chleba (samozřejmě tou namazanou stranou dolu :)	maminčin štrůdl	rychlavárná konvice a hrnek	
13.2.2011 22:37:03	Relax, pohoda, probuzení.	PO-PÁ - 9-10 SO-NE - 11-14	U pc v práci Kuchyně		Mít na ni čas a pohodu	Zkombinovat hrneček, misku nebo hrneček a talíř do jednoho podnosu	Bud cca 20 min nebo někdy i hodinu	Vylitá káva	To co už snídám	Židle? Stůl? Nádobí? Sklenička? Talířek? Lžička? Káva? Pečivo? Ubrousek?

Časová značka	1. Co si představíte pod pojmem snídane? (i počty, náklady)	2. Kdy nejčastěji snídáte?	3. Kde nejčastěji snídáte?	4. Co vše snídáte, včetně nápojů?	5. Co je pro vás při snídání nejdůležitější?	6. Co vám při snídání chybí (co se týče nádobí)? Co byste zlepšili?	7. Jak dlouho snídáte?	8. Co jsou vaše nejčastější nehody při nídaní?	9. Co byste rádi snídali? / Vaše vysněná snídane?	10. Bez čeho byste se u snídane neobešli? (max. 3 věci)
13.2.2011 23.18.09	1) všední dny - obvykle bohužel jenom kafe + cigareta cestou na tramvaj, pocit jak kdy, ale většinou nic moc a normální snídani jen tak přes týden stihám poslední půl rok málokdy. čiji potřebuji hlavně dobrý termohrněk, který neteče i když si ho člověk hodí do tašky. 2) víkendy - žádné spěch, nic nemusím, pak je to opak všedního dne a je to nádherná :) představím si tedy skleničky, malé talířky, malé konvice a karafy, misky, spoustu nádobí a příborů ...	1) kolem osmé - deváté ráno 2) 11 - 14 (miluju brunch)	1) "na chodniku" 2) u stolu	kafe čaj šampaňský džus vejce pečivo zelenina musí ovoce jogurt kuskus...	když jsem sama tak klid, když nejsem sama tak zábava - pak je to fakt jedno a můžu mít klidně špinavý starý hrnek a suchej rohlík.	když hranaté talířky - tak delší, více skleniček a karaf, když snídám v kavárně tak málo místa na např. odložení sáčku čaje a citronu, nádoba na máslo - nemám, rozbiła se... a byla vždycky upatáná :) a chtělo by to hrniček na čaj, v kterým nápoj rychle vystydně, ráno nikdo nemá čas čekat... Přijde mi, že málokdo předpokládá, že by někdo chtěl snídát kávu i čaj, takže by se mi líbila kombinace menšího hrnku na kávu a většího na čaj... A taky při snídání vždycky vznikne spousta odpadu (pytlík od čaje, slupky, pecky od ovoce) a nevím o žádném elegantním způsobu, do čeho ho uklidit, abych hned zase nemusela vstávat od stolu A bylo by skvělé, kdyby do sebe všechno nádobi na snídání zapadalo jako puzzle, aby se dalo najednou poskládat na táč ko nejvíc věcí a odnést na stůl, aby člověk nemusel chodit desetkrát	5 min - 2,5 hodiny	spálení horkým nápojem (kůže nebo jazyk), řiznutí nožem, plevhávám skleničky (většinou u někoho kdo používá pitomý nestabilní prostírání), zjistím že mám všechno až na jednu bílost - mlíko např. - to je nestěstí!	na zahradě u malého stolečku s židlemi, kávu z hrnku speciálně na presso, džus+šampaňský ze skleniček na víno, musli z misky s ušíma	káva/čaj, něco na čtení nebo aspoň hudba, cigareta "po"
13.2.2011 23.32.06	ospalost, Radio 1, čaj	v 9	doma v obýváku	čaj, džus, topinka, jam, sýry	teplý nápoj		10 - 20 minut	spálené toasty	asi to co snídám, spíš bych měla místo - někde na zahradě, ale na to nemáme v čechách počasí	bez citronu do čaje
14.2.2011 9:49:07	Bílou barvu, bledě modrou, kostkovaný ubrus, dřevěný nábytek, slunce a stromy, pozdní snídani na terase a vůni kávy	Ne hned po probuzení, až když už jsem trochu probraná	Bohužel doma, u počítače, ale nejraději v kavárně a venku na chatě	Velký čaj, malou kávu, občas džus, nejradši čerstvé pečivo, máslo a vajíčka... a v létě ovoce!	Že nemusím spěchat		Ve všední den maximálně půl hodiny, ale jakmile mám volno, ráda snídám dlouho, čtu si noviny, povídám si... nejlepší jsou letní snídane venku, kdy je na to čas.	Málokdy se mi povede nalít z konvice čaj tak, abych nepolila stůl, takže už radši používám velký hrnek...	Čerstvou voňavou kávu, ještě teplé rohlíčky, domácí máslo, vajíčka a čerstvé ovoce... k tomu čerstvý džus, čaj, a vědomí, že celý den nic nemusím a přitom všechno stihám...	Káva, mléko, čerstvé pečivo
14.2.2011 18:39:42	Nutnost. Pokud se nenasnídám, mám zcela pokažený den :-)	Do 10 minut, co vstanu. Děle to nevydržím. A to i kdybych za hodinu měla obědovat...	Doma, v jídelně.	Ovesné vločky s rozinkami a kokosem, popřípadě jablkem či banánem. K tomu vitamíny. Někdy bábovku.	Snídane sama o sobě, klid a příjemná společnost.	Mám zcela vyhovující podmínky.	Přibližně půlhodiny.	Stávají se velmi výjimečné.	Mezi naše "rituální" věci patří originální velké hrnečky, které jsme dostali k svatbě.	
15.2.2011 14:19:36	ráno, pohoda, jazz	mezi osmou a devátou	doma	ryžová kaše/jahelná kaše/ryžové palačinky, rozinky, banán/ jablko/sušené švestky, voda/bylinkový čaj	snídat v klidu a v pohodě	nějaké ne-ikeové nádobi?	když mám málo času tak půl hodiny, když mám volno tak alespoň hodinu	myslím, že snídám bez nehod	horké kakao s mléčnou pěnou a ořechová štola	miska, hrnek, lžice
15.2.2011 16:02:03	Ranní vstávání, šátek čaje, pečivo a něco k tomu stylem šunka, salám, sýr.	Nesnídám.	-	-	-	Snídane.	-	-	-	-
15.2.2011 21:41:43	Trosku stres, něco dobrého, spis sladkyho, primerene rychlyho.	rano-mezi 8 a 10.	V kuchyni nebo obyvacim pokoji.	Docela to menim podle chuti a rocniho obdobi, nebo podle casu, co na snidani mam, nebo podle narocnosti dne, co me ceká. Ted napríklad: vanocka nebo jine sladke pecivo, cerny caj, presso, kousek ovoce.	Sytost, jednoduchosť, u napoju-caj musi byt primerene vystydy, ne moc horky, jinak se neda pit, naopak presso musi byt varici.	Chybi mi vetsi multifunkcnost, ocenila bych mene nadobi, ale vetsi versatilitu.	10 minut az hodinu i dele (vikend napr)	opareni se cajem.	Dlouha a velka: ovoce, musli, jogurt, sladke pecivo, kava, caj, dzus...	cerny caj s mlekiem, neco k zakousnuti, jogurt
18.2.2011 16:52:17	Přemýšlení, jestli se mám napřed najíst nebo umýt	mezi 8:30 a 9:30	Doma	Kávu (2 hrnky), jeden krajíček chleba s máslem (margarinem) a sýrem (plátkovým), popř. místo chleba topinku. Někdy jogurt.	káva	nevím - mám po ruce vše	tak 30 - 40 minut (s přípravou kávy)	Když mi lezou kočky do jídla - do jogurtu.	žádnou nemám	bez kávy (po př. bez čaje).

Časová značka	1. Co si představíte pod pojmem snídaneň? (i počty, nálady)	2. Kdy nejčastěji snídáte?	3. Kde nejčastěji snídáte?	4. Co vše snídáte, včetně nápojů?	5. Co je pro vás při snídani nejdůležitější?	6. Co vám při snídání chybí (co se týče nádobí)? Co byste zlepšili?	7. Jak dlouho snídáte?	8. Co jsou vaše nejčastější nehody při nídání?	9. Co byste rádi snídali? / Vaše vysněná snídaneň?	10. Bez čeho byste se u snídaneň neobešli? (max. 3 věci)
18.2.2011 17:12:34	Něco co bych měla ale nedělám, pouze někdy v sobotu a v neděli. Klid celá rodina, plný stůl všeho dobrého, krásný hmečky, ubrousky a vše co mám ráda.	V sobotu a v neděli.	V obýváku na chalupě.	Čaj, pečivo s máslem a sýrem, jogurt.	Klid, pohoda krásné plný stůl.	Krásný krévký porcelán s konvičkou vše bílo modré.	Když už snídám tak dlouho určité aspon půl hodiny a déle.	Zapomenu na odpadkový kyblíček na stůl.	Vysněnou snídani nemám.	Bez čaje pečiva a citronu.
25.2.2011 19:38:28	čerstvé pečivo, vůně kávy	8.00 - 9.30	doma, v kuchyni	chléb, rohlíky, salámy, sýry, zelenina, někdy sladké pečivo - koblihy, koláče, káva, čaj	klid, káva	větší konvice na čaj, která by se dala dobře mýt i v myčce (širší hrdlo)	30 min.	rozlitý čaj	více druhů pečiva/ snídaneň venku	káva

PŘÍLOHA P II: ROZMĚROVÉ SCHÉMA NÁDOBÍ

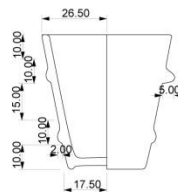
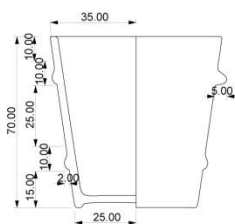
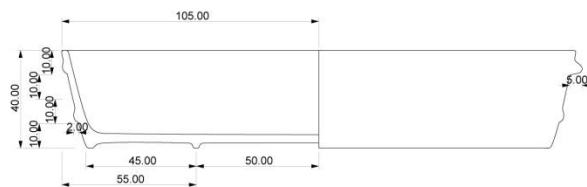
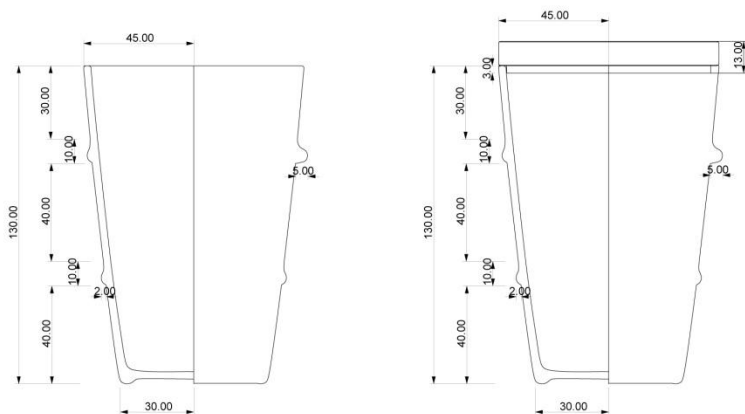

PŘÍLOHA P II: ROZMĚROVÉ SCHÉMA STOLKU

