

# **Analýza nákladů zahraničního platebního styku firmy TON a.s.**

Lenka Goldová

---

Bakalářská práce  
2013



Univerzita Tomáše Bati ve Zlíně  
Fakulta managementu a ekonomiky

---

\*\*\*naskenované zadání s. 1\*\*\*

\*\*\*naskenované zadání s. 2\*\*\*

# PROHLÁŠENÍ AUTORA BAKALÁŘSKÉ PRÁCE

Beru na vědomí, že:

- odevzdáním bakalářské práce souhlasím se zveřejněním své práce podle zákona č. 111/1998 Sb. o vysokých školách a o změně a doplnění dalších zákonů (zákon o vysokých školách), ve znění pozdějších právních předpisů, bez ohledu na výsledek obhajoby<sup>1</sup>;
- bakalářská práce bude uložena v elektronické podobě v univerzitním informačním systému;
- na mou bakalářskou práci se plně vztahuje zákon č. 121/2000 Sb. o právu autorském, o právech souvisejících s právem autorským a o změně některých zákonů (autorský zákon) ve znění pozdějších právních předpisů, zejm. § 35 odst. 3<sup>2</sup>;
- podle § 60<sup>3</sup> odst. 1 autorského zákona má UTB ve Zlíně právo na uzavření licenční smlouvy o užití školního díla v rozsahu § 12 odst. 4 autorského zákona;

---

<sup>1</sup> zákon č. 111/1998 Sb. o vysokých školách a o změně a doplnění dalších zákonů (zákon o vysokých školách), ve znění pozdějších právních předpisů, § 47b Zveřejňování závěrečných prací:

- (1) Vysoká škola nevydělečně zveřejňuje disertační, diplomové, bakalářské a rigorózní práce, u kterých proběhla obhajoba, včetně posudků oponentů a výsledku obhajoby prostřednictvím databáze kvalifikačních prací, kterou spravuje. Způsob zveřejnění stanoví vnitřní předpis vysoké školy.
- (2) Disertační, diplomové, bakalářské a rigorózní práce odevzdané uchazečem k obhajobě musí být též nejméně pět pracovních dnů před konáním obhajoby zveřejněny k nahlížení veřejnosti v místě určeném vnitřním předpisem vysoké školy nebo není-li tak určeno, v místě pracoviště vysoké školy, kde se má konat obhajoba práce. Každý si může ze zveřejněné práce pořizovat na své náklady výpisy, opisy nebo rozmnoženiny.
- (3) Platí, že odevzdáním práce autor souhlasí se zveřejněním své práce podle tohoto zákona, bez ohledu na výsledek obhajoby.

<sup>2</sup> zákon č. 121/2000 Sb. o právu autorském, o právech souvisejících s právem autorským a o změně některých zákonů (autorský zákon) ve znění pozdějších právních předpisů, § 35 odst. 3:

- (3) Do práva autorského také nezasahuje škola nebo školské či vzdělávací zařízení, užije-li nikoli za účelem přímého nebo nepřímého hospodářského nebo obchodního prospěchu k výuce nebo k vlastní potřebě dílo vytvořené žákem nebo studentem ke splnění školních nebo studijních povinností vyplývajících z jeho právního vztahu ke škole nebo školskému či vzdělávacímu zařízení (školní dílo).

<sup>3</sup> zákon č. 121/2000 Sb. o právu autorském, o právech souvisejících s právem autorským a o změně některých zákonů (autorský zákon) ve znění pozdějších právních předpisů, § 60 Školní dílo:

- (1) Škola nebo školské či vzdělávací zařízení mají za obvyklých podmínek právo na uzavření licenční smlouvy o užití školního díla (§ 35 odst. 3). Odpírá-li autor takového díla udělit svolení bez vážného důvodu, mohou se tyto osoby domáhat nahrazení chybějícího projevu jeho vůle u soudu. Ustanovení § 35 odst. 3 zůstává nedotčeno.

- podle § 60<sup>4</sup> odst. 2 a 3 mohu užít své dílo – bakalářskou práci - nebo poskytnout licenci k jejímu využití jen s předchozím písemným souhlasem Univerzity Tomáše Bati ve Zlíně, která je oprávněna v takovém případě ode mne požadovat přiměřený příspěvek na úhradu nákladů, které byly Univerzitou Tomáše Bati ve Zlíně na vytvoření díla vynaloženy (až do jejich skutečné výše);
- pokud bylo k vypracování bakalářské práce využito softwaru poskytnutého Univerzitou Tomáše Bati ve Zlíně nebo jinými subjekty pouze ke studijním a výzkumným účelům (tj. k nekomerčnímu využití), nelze výsledky bakalářské práce využít ke komerčním účelům.

Prohlašuji, že:

- jsem bakalářskou práci zpracoval/a samostatně a použité informační zdroje jsem citoval/a;
- odevzdaná verze bakalářské práce a verze elektronická nahraná do IS/STAG jsou totožné.

Ve Zlíně .....

.....

---

<sup>4</sup> zákon č. 121/2000 Sb. o právu autorském, o právech souvisejících s právem autorským a o změně některých zákonů (autorský zákon) ve znění pozdějších právních předpisů, § 60 Školní dílo:

- (2) Není-li sjednáno jinak, může autor školního díla své dílo užít či poskytnout jinému licenci, není-li to v rozporu s oprávněnými zájmy školy nebo školského či vzdělávacího zařízení.
- (3) Škola nebo školské či vzdělávací zařízení jsou oprávněny požadovat, aby jim autor školního díla z výdělku jím dosaženého v souvislosti s užitím díla či poskytnutím licence podle odstavce 2 přiměřeně přispěl na úhradu nákladů, které na vytvoření díla vynaložily, a to podle okolností až do jejich skutečné výše; přitom se přihlédne k výši výdělku dosaženého školou nebo školským či vzdělávacím zařízením z užití školního díla podle odstavce 1.

## **ABSTRAKT**

Bakalářská práce se zabývá optimalizací zahraničních plateb ve firmě TON a.s. Zaměřuje se na platební styk s Japonskem a Jižní Koreou. V teoretické části jsou popsány jednotlivé nástroje zahraničního platebního styku. V praktické části jsou analyzovány náklady vynaložené firmou TON a. s. na různé druhy zahraničních plateb. Dále jsou zde porovnávány poplatky vybraných bankovních institucí, nejen těch, se kterými již firma spolupracuje, ale i dalších vybraných institucí. Na základě této analýzy jsou navržena firmě TON a. s. doporučení, jaké bankovní instituce využívat pro různé typy zahraničních plateb.

Klíčová slova:

Akreditiv, dokumentární inkaso, platba předem, poplatky, směnka, platební podmínka.

## **ABSTRACT**

This bachelor thesis describes optimization of international payments used by TON a.s. It focuses on payment with Japan and South Korea. The theoretical part describes the different instruments of international payments. The practical part describes the costs incurred by TON a. s. on different types of international payment. There are also compared charges in selected institutions and not only the ones, with whom TON company cooperate, but also another banking corporations. Based on this analysis a recommendations are derived, which banking institution is best for individual types of payment.

Keywords:

Letter of credit, payment against the documents, payment in advanced, bank fees, drafts, payment terms.

## Poděkování

Ráda bych poděkovala své konzultantce Ing. Šárce Vránové a vedoucímu Ing. Radku Skácelovi za cenné rady, za ochotu i čas, který mi věnovali.

## OBSAH

ÚVOD.....	11
<b>I</b> <b>TEORETICKÁ ČÁST</b> .....	<b>12</b>
<b>1</b> <b>TON A.S.</b> .....	<b>13</b>
<b>1.1</b> <b>ZÁKLADNÍ ÚDAJE</b> .....	<b>13</b>
<b>1.2</b> <b>PROFIL SPOLEČNOSTI</b> .....	<b>13</b>
<b>1.3</b> <b>PRODUKTY FIRMY</b> .....	<b>13</b>
<b>1.4</b> <b>HISTORIE FIRMY</b> .....	<b>13</b>
<b>2</b> <b>HLADKÉ PLATBY</b> .....	<b>15</b>
<b>2.1</b> <b>DRUHY HLADKÝCH PLATŮ</b> .....	<b>16</b>
<b>3</b> <b>DOKUMENTÁRNÍ PLATBY</b> .....	<b>17</b>
<b>3.1</b> <b>DOKUMENTY POUŽÍVANÉ V DOKUMENTÁRNÍCH           PLATBÁCH</b> .....	<b>17</b>
3.1.1 OBCHODNÍ FAKTURA .....	17
3.1.2 BALICÍ LIST.....	17
3.1.3 LODNÍ KONOSAMENTY .....	17
3.1.4 LETECKÝ NÁKLADNÍ LIST.....	17
3.1.5 POJISTNÉ CERTIFIKÁTY .....	17
3.1.6 CERTIFIKÁTY PŮVODU .....	18
3.1.7 INSPEKČNÍ CERTIFIKÁTY .....	18
<b>3.2</b> <b>DOKUMENTÁRNÍ INKASO</b> .....	<b>18</b>
3.2.1 PRŮBĚH VÝVOZNÍHO DOKUMENTÁRNÍHO INKASA.....	19
<b>3.3</b> <b>DOKUMENTÁRNÍ AKREDITIV</b> .....	<b>19</b>
3.3.1 ZÁKLADNÍ DRUHY AKREDITIVŮ: .....	20
3.3.2 DALŠÍ DRUHY AKREDITIVŮ: .....	21
3.3.3 AKREDITIVY PODLE PLATEBNÍCH PODMÍNEK .....	21
3.3.4 FÁZE DOKUMENTÁRNÍHO AKREDITIVU.....	22
<b>3.4</b> <b>PRINCIP AKREDITIVU</b> .....	<b>22</b>
<b>3.5</b> <b>SMĚNKY</b> .....	<b>23</b>
<b>3.6</b> <b>POPLATKY SPOJENÉ SE ZAHRANIČNÍM PLATEBNÍM           STYKEM</b> .....	<b>24</b>
<b>II</b> <b>PRAKTICKÁ ČÁST</b> .....	<b>25</b>
<b>4</b> <b>PLATBA PŘEDEM</b> .....	<b>26</b>
<b>4.1</b> <b>DĚLENÍ PLATEB Z INTERNÍHO HLEDISKA</b> .....	<b>26</b>
4.1.1 PLATBA CELKOVÉ ČÁSTKY PŘED ZAPLÁNOVÁNÍM OBJEDNÁVKY .....	26
4.1.2 50% PŘEDPLATBA PŘED ZADÁNÍM OBJEDNÁVKY A DOPLATEK ZA ZBOŽÍ.....	26
4.1.3 PLNÁ ÚHRADA PLATBY PŘED EXPEDICÍ ZBOŽÍ .....	26
<b>4.2</b> <b>POPLATKY PLYNOUCÍ Z TĚCHTO PLATEB</b> .....	<b>27</b>
<b>5</b> <b>PLATBA 30 DNŮ PO DOBĚ SPLATNOSTI FAKTURY</b> .....	<b>29</b>



<b>6</b>	<b>DOKUMENTÁRNÍ INKASO .....</b>	<b>30</b>
6.1	<b>POPLATKY .....</b>	<b>30</b>
	6.1.1 DRUHY POPLATKŮ: .....	30
<b>7</b>	<b>DOKUMENTÁRNÍ AKREDITIV .....</b>	<b>34</b>
7.1	<b>POPLATKY .....</b>	<b>34</b>
	7.1.1 DRUHY POPLATKŮ .....	35
	7.1.2 DALŠÍ POPLATKY .....	36
7.2	<b>NEOVLIVNITELNÉ POPLATKY U DOKUMENTÁRNÍCH PLATEB – ZEJMÉNA AKREDITIVŮ .....</b>	<b>36</b>
	7.2.1 POPLATKY BANK .....	36
	7.2.2 HOJENÍ .....	36
7.3	<b>OVLIVNITELNÉ POPLATKY U DOKUMENTÁRNÍCH PLATEB – ZEJMÉNA AKREDITIVŮ .....</b>	<b>36</b>
	7.3.1 VYPRŠENÍ LHŮTY LODĚNÍ .....	36
	7.3.2 VYPRŠENÍ LHŮTY AKREDITIVU .....	37
	7.3.3 CHYBY V DOKLADECH .....	37
7.4	<b>ANALÝZA POPLATKŮ – AKREDITIVY .....</b>	<b>38</b>
	7.4.1 POPLATKY AKREDITIVŮ – ČSOB .....	38
	7.4.2 POPLATKY AKREDITIVŮ — RAIFFEISENBANK .....	39
	7.4.3 POROVNÁNÍ POPLATKŮ OBOU BANK .....	40
7.5	<b>DOKUMENTY POUŽÍVANÉ PŘI DOKUMENTÁRNÍCH PLATBÁCH .....</b>	<b>41</b>
	7.5.1 KOMERČNÍ FAKTURA .....	41
	7.5.2 BALICÍ LIST .....	41
	7.5.3 LODNÍ KONOSAMENTY .....	42
	7.5.4 POJISTNÝ CERTIFIKÁT .....	42
	7.5.5 CERTIFIKÁT PŮVODU ZBOŽÍ .....	43
	7.5.6 CERTIFIKÁT KVALITY .....	43
	7.5.7 SMĚNKY .....	43
7.6	<b>VÝHODY VYUŽITÍ JEDNOTLIVÝCH PLATEB .....</b>	<b>43</b>
	7.6.1 PLATBA PŘEDEM .....	43
	7.6.2 DOKUMENTÁRNÍ INKASO .....	44
	7.6.3 DOKUMENTÁRNÍ AKREDITIV .....	44
7.7	<b>NEVÝHODY VYUŽITÍ JEDNOTLIVÝCH PLATEB .....</b>	<b>44</b>
	7.7.1 PLATBA PŘEDEM .....	44
	7.7.2 DOKUMENTÁRNÍ INKASO .....	44
	7.7.3 DOKUMENTÁRNÍ AKREDITIV .....	44
7.8	<b>POROVNÁNÍ DRUHŮ ZAHRANIČNÍCH PLATEB .....</b>	<b>45</b>
7.9	<b>POROVNÁNÍ POPLATKŮ DLE JEDNOTLIVÝCH ZPŮSOBŮ PLATEB .....</b>	<b>46</b>
<b>8</b>	<b>MOŽNOSTI VYUŽITÍ JINÝCH BANKOVNÍCH INSTITUCÍ .....</b>	<b>47</b>
8.1	<b>VYHLEDÁVÁNÍ NOVÝCH INSTITUCÍ .....</b>	<b>47</b>

8.2	POROVNÁNÍ SE STÁVAJÍCÍMI BANKAMI .....	49
8.3	POROVNÁNÍ STÁVAJÍCÍCH A NOVÝCH BANK.....	50
9	DOPORUČENÍ.....	51
	ZÁVĚR .....	53
	SEZNAM POUŽITÉ LITERATURY.....	55
	SEZNAM POUŽITÝCH SYMBOLŮ A ZKRATEK.....	57
	SEZNAM OBRÁZKŮ .....	58
	SEZNAM TABULEK.....	59
	SEZNAM PŘÍLOH.....	60

## ÚVOD

Firma TON, a.s. exportuje své výrobky do řady zemí. K realizaci zahraničního platebního styku využívá služeb několika bankovních institucí. Celkové náklady na tyto služby bank jsou dosti vysoké a výše účtovaných poplatků se u jednotlivých institucí dost liší.

V této práci se zaměřím na zahraniční platební styk se zeměmi Dálného východu, konkrétně na Japonsko a Jižní Koreu za rok 2012. Do těchto zemí firma TON exportuje více než deset let. Cílem této bakalářské práce bude minimalizace nákladů na zahraniční platební styk s těmito zeměmi. Konkrétně volba takové bankovní instituce, která pro daný produkt a danou zemi účtuje nejnižší cenu za poplatky. Tomu bude předcházet důkladná analýza současného stavu - dosavadních nákladů.

Kromě tzv. "hladkých plateb" bude v bakalářské práci věnována zvláštní pozornost dokumentárním akreditivům, které firma velmi využívá. Náklady na tento bankovní produkt jsou totiž daleko vyšší než na běžné "hladké platby" a celá problematika tohoto produktu je dosti složitá. Vzhledem k tomu, že se již několik let věnuji zahraničnímu platebnímu styku ve firmě TON, mám dnes dostatek zkušeností, abych na jejich základě mohla provést potřebnou analýzu a navrhnout opatření k úsporám finančních prostředků firmy v oblasti nákladů za bankovní poplatky související s exportem firmy na Dálný východ.

Jelikož se trh s bankovními produkty neustále mění a otevírají se na něm nové bankovní instituce, které konkurují stávajícímu systému, budu se v další části mé práce soustředit na výběr bankovních institucí, se kterými firma TON a.s. ještě nespolupracuje na bázi zahraničního platebního styku a jejichž spolupráce by firmě mohla přinést úsporu nákladů na poplatky. Analýzou vybraných bankovních institucí bych chtěla najít takovou, se kterou by firma TON a.s. mohla navázat obchodní spolupráce a snížit tak náklady na poplatky, které se na první pohled mohou zdát poměrně nízké.

# **I TEORETICKÁ ČÁST**

## 1 TON A.S.

### 1.1 Základní údaje

Sídlo společnosti: Michaela Thoneta 148, 76861 Bystřice pod Hostýnem.

Právní forma: Akciová společnost

Základní kapitál: 404 000 000,- Kč

Datum vzniku: 1. ledna 1994

Identifikační číslo: 499 70 585

Předmět podnikání: výroba nábytku

### 1.2 Profil společnosti

Firma TON a.s. je tradiční výrobce ohýbaného nábytku již od roku 1861. V současné době zaměstnává více než 800 pracovníků. Díky kvalitě a designu svých výrobků získala firma stabilní postavení na českém i mezinárodním trhu. Výrobky, které jsou vyváženy do více než 60 zemí celého světa, jsou oceňovány nejen v České republice, ale i v jiných zemích a světadílech, např. v Americe. Největší podíl na trhu má Japonsko a Amerika, kde se ročně vyváží více než sto kontejnerů.

### 1.3 Produkty firmy

V současné době se vyrábí více než 300 variací židlí převážně z bukového dřeva. V nabídce jsou jak klasické ohýbané židle, tak designové židle do moderní architektury dnešní doby. Zákazník si může vybrat z více než dvaceti odstínů povrchové úpravy dřeva a z více než třiceti druhů látek, koženek a kůží. Novinky jsou každoročně prezentovány na mezinárodních výstavách v německém Kolíně, či v italském Miláně a na jejich vývoji se podílí řada českých i zahraničních designérů.

„Snad nejgeniálnější je židle č. 14. Deset let poté, co skončil Thonetův patent, ji začaly vyrábět všechny konkurenční firmy a nepřestaly dodnes. Dnes bychom řekli, že jde o sofistikovaný vrchol nábytkové tvorby, v roce 1859 to byl výsledek dlouholeté zkušenosti a řemeslné zručnosti.“ (Dostalík, 2010, s. 49)

### 1.4 Historie firmy

1861 – zahájila firma Thonet výrobu ohýbaného nábytku v Bystřici pod Hostýnem, kde bylo dostatek bukového dřeva, potřebného pro takovou technologii výroby.

1924 – fúze Thoneta a akciové společnosti J. & J. KOHN-MUNDUS se sídlem v Českém Těšíně na nábytkářský koncern THONET – MUNDUS.

1946 – národní podnik Thonet.

1953 – vznikají továrny ohýbaného nábytku, národní podnik TON.

1994 – založena akciová společnost TON a.s.

1996 – dokončení privatizace.

(Katalog firmy TON a. s. 2010-2011, s. 4)

## 2 HLADKÉ PLATBY

„Hladké platby jsou nejjednodušší formou placení v zahraničním platebním styku.“ (Vránová, 2008, s. 20). Je to jeden ze způsobů převodu peněžní částky z nebo do zahraničí. Nepožaduje se u nich předložení dalších dokumentů. Platební závazek se považuje za splněný až okamžikem, kdy platba dojde na účet beneficianta.

Pro provedení hladké platby je potřeba se informovat u banky, zda se jedná o přímou platbu nebo o platbu přes korespondenční banky. První způsob platby je rychlejší a odpadá zde „neviditelné“ poplatky korespondenčních bank. Tyto poplatky jsou viditelné pouze na vyžádání u banky. U druhé možnosti může platba trvat až několik dnů, někdy dokonce i týden.

Většina odborných textů, stejně tak i Vránová (2008, s. 20) dělí tento způsob platby na:

- platby před dodávkou zboží - často uváděná jako platba předem, kdy je plná výše závazku uhrazena před dodáním zboží nebo služby. Zpravidla se tyto platby dělí ještě na předplatbu, kdy je určité procento z faktury zapláceno před začátkem výroby zboží a druhá část platby je uhrazena před vyexpedováním objednávky.
- platby po dodání zboží nebo služby, kdy k platbě dochází v určitém stanoveném termínu po splatnosti faktury - tyto platby jsou většinou jištěny pojišťovací společností, která firmu zastupuje ve vymáhání při případném nezaplacení dluhu zákazníkem.

Někdy je používána i kombinace těchto dvou předešlých hladkých plateb, kdy je část fakturační částky uhrazena předem a zbývající částka v určitém, předem stanoveném a dohodnutém termínu.

V dnešní době se hladkých plateb nejčastěji používá pomocí celosvětové bankovní instituce SWIFT. Jde o počítačově řízený systém pro dálkový přenos dat mezi bankami. Každá zúčastněná banka má svůj jedinečný kód, kterým se identifikuje. Tento systém je jeden z nejefektivnějších při zadávání platebních příkazů a je to jeden z nejbezpečnějších, nejrychlejších a nejspolehlivějších přenosů dat mezi jednotlivými finančními institucemi po celém světě.

## 2.1 Druhy hladkých platů

- došlé hladké platy - zahrnují všechny došlé platby ze zahraničí. Pokud je platba účtována v jiné měně a je připisována na účet v českých korunách, provede banka přepočítání této částky dle platného kurzu v daný den.
- vyšlé hladké platy - úhrady do zahraničí. Stejně podmínky platí při převodu peněz jako u došlých hladkých plateb.



### **3 DOKUMENTÁRNÍ PLATBY**

Jak již samotný název vypovídá, jedná se o platby vázané na dokumenty. Tento druh plateb vzbuzuje větší jistotu, že jejich pohledávka bude zaplacená. Používají se zejména tam, kde se obchodní partneři navzájem neznají a může dojít k jisté nedůvěře mezi nimi. Jedná se o to, že platba nemusí být uhrazena nebo slíbené zboží nemusí být dodáno v požadovaném množství či kvalitě. V neposlední řadě může jít i o nestabilitu dané ekonomiky partnerského státu.

#### **3.1 Dokumenty používané v dokumentárních platbách**

##### **3.1.1 Obchodní faktura**

Je vystavována při každém prodeji zboží a je na ní uvedena částka, kterou má dlužník zaplatit. Zpravidla obsahuje datum splatnosti, dlužnou částku, měnu účtovaného zboží, číslo bankovního účtu i popis zboží. „Faktura musí být vyhotovena v měně, ve které je dokumentární platba vyhotovena.“ (Andrle, 2007, s. 52)

##### **3.1.2 Balicí list**

Je soupis vyvážených výrobků s příslušnou brutto a netto vahou a počtem nákladních kusů. Je zde i uvedena celková brutto a netto váha.

##### **3.1.3 Lodní konosamenty**

Lodní konosamenty jsou vystavovány v případě, že je zásilka zaslána po moři. Tato listina obsahuje adresu příjemce, adresu objednavatele, číslo kontejneru, váhu, datum vyzvednutí zásilky, datum odeslání zásilky z daného přístavu i místa, odkud a kam je zásilka přepravována.

##### **3.1.4 Letecký nákladní list**

V případě, že zásilka byla odeslána letecky, je vyhotoven letecký nákladní list, který se někdy nazývá označením AWB. Tento dokument obsahuje adresu příjemce, adresu objednavatele, počet nákladních kusů, váhu, číslo letu a jiné údaje.

##### **3.1.5 Pojistné certifikáty**

Jsou vystavovány příslušnou pojišťovací společností a jsou prevencí při vzniku živelných a nahodilých pohrom. Je zde uvedena částka v dané měně, na kterou je zásilka pojištěna,

odkud kam a do jaké destinace je zásilka pojištěna, rizika proti kterým je zásilka pojištěna a v neposlední řadě také údaje pojišťovny v dané zemi.

### 3.1.6 Certifikáty původu

Certifikát původu je průkazný dokument, který potvrzuje, že dané zboží bylo vyrobeno v České republice. Certifikát se ověřuje Regionální hospodářskou komorou v daném kraji. Dokument by měl obsahovat číslo faktury, název vyváženého zboží, číslo kontejneru, počet kusů, atd.

### 3.1.7 Inspekční certifikáty

Jsou vystavovány klientem, který si zboží zkontroluje sám nebo pracovníky jakosti v dané firmě – pokud daná firma má tohle oddělení. Tento dokument zpravidla obsahuje číslo objednávky, počet kusů, podpisy odpovědných pracovníků, datum uskutečnění prohlídky, případné závady či poznámky.

## 3.2 Dokumentární inkaso

Jedná se o bezhotovostní, bezzávazkový platební nástroj, jehož používání se řídí mezinárodně uznávanými pravidly URC Publ. 522, kdy banky pracují s dokumenty nikoli se zbožím (<https://www.csas.cz/banka/nav/podnikatele-firmy-a-institute/podnikatele-a-male-firmy/dokumentarni-platby-d00009172>). Dokumentární inkaso se využívá při pravidelných obchodech se stejným zákazníkem, kterého firma dobře zná a kde se předpokládá, že se riziko eliminuje právě díky vzájemným vztahům – klient vždy dostává svých závazků, dodržuje platební morálku i obchodní styk a je tudíž bezproblémový. Existuje zde největší důvěra ze všech plateb a využívá se převážně u zahraničních plateb. „Podstatným znakem inkasa jako provedení převodu peněžních prostředků z platebního účtu je to, že je k němu nutný platební příkaz příjemce vydaná na základě souhlasu uděleného plátce příjemci.“ (Bošnjakovič, 2011, s.17)

Smlouvou o dokumentárním inkasu se banka zavazuje obstarat pro příkazce přijetí určitého peněžního plnění nebo zajistit jiný inkasní úkon. Banka zde vystupuje jako prostředník, kdy dodavatel zašle odběrateli zboží, ale neposkytne mu ihned dokumenty související s převzetím zboží. Tyto dokumenty jsou zaslány do banky, která je pověřena vydat je odběrateli poté, co zaplatí smlouvenou cenu. Klientovi jsou zasílány kopie dokumentů v elektronické podobě, které mu poskytují přehled o daných platbách.

### 3.2.1 Průběh vývozního dokumentárního inkasa

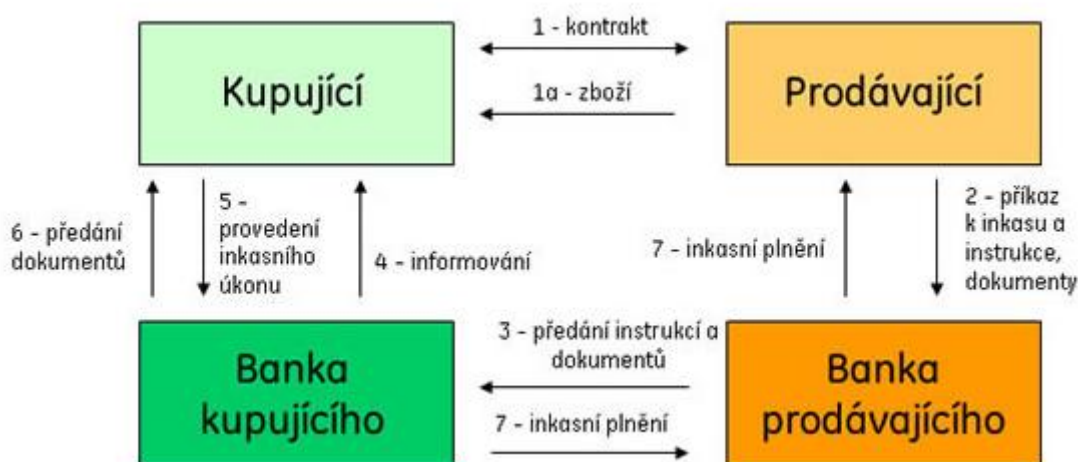

Zdroj: GE Money web (<https://www.gemoney.cz>), 2013

*Obr. 1 Princip fungování dokumentárního inkasa.*

Vysvětlivky k obrázku (Obr. 1):

1. Vývozce a dovozce uzavřou kontrakt.
2. Prodávající předá své bance příkaz k provedení dokumentárního inkasa včetně inkasních instrukcí a dokumentů.
3. Banka prodávajícího předá instrukce a dokumenty bance kupujícího.
4. Banka kupujícího informuje kupujícího o tom, že obdržela dokumenty a předává inkasní instrukci.
5. Kupující provede inkasní úkon - příkaz k úhradě.
6. Banka kupujícího předá kupujícímu dokumenty.
7. Banka kupujícího poskytne plnění bance dovozce, která plnění připíše ve prospěch účtu svého klienta. (<https://www.gemoney.cz/ge/cz/2/zahranicni-obchod/obchodni-riziko/dokumentarni-inkaso>, 2013)

### 3.3 Dokumentární akreditiv

Dokumentární akreditiv je jeden z nejpoužívanějších a zároveň také jeden z nejnákladnějších platebních prostředků v zahraničním obchodu. „Vyjadřuje písemný závazek banky odběratele, že poskytne třetí osobě (nebo na její řad) úhradu za dodané

zboží nebo služby pouze při splnění všech akreditivních podmínek.“ (Hartlová, 2004, s. 151)

„Banka je povinna přezkoumat s odbornou péčí vzájemnou souvislost předložených dokument, a zda jejich obsah zjevně odpovídá podmínkám stanoveným v akreditivní listině. (Valeriánová, 2009, s. 347)

Jedná se o celosvětově uznávaný bankovní produkt mezinárodního obchodu, který se řídí jednotnými pravidly kdekoli na světě. (<http://www.hsbc.cz/1/2/cze/cs/business/corporate-banking/offers/credit-and-collection>, 2013) Hlavním používaným jazykem akreditivu je angličtina. Otevřený akreditiv musí obsahovat datum otevření akreditivu, druh akreditivu, adresu příjemce i beneficianta, hodnotu částky i měnu, datum nejzazšího odeslání zboží, datum a země, kde akreditiv vyprší, požadované dokumenty, potřebné pro uvolnění platby a případné vypořádání v případě, že podmínky nebudou dodrženy.

### **3.3.1 Základní druhy akreditivů:**

#### **3.3.1.1 Odvolatelný akreditiv**

Podmínky mohou být bankou kdykoli pozměněny bez avizace klientovi. Tento akreditiv nepředstavuje skutečný závazek, tudíž nebývá bankou potvrzen. V praxi se tento druh akreditivu vyskytuje jen zřídka.

#### **3.3.1.2 Neodvolatelný akreditiv**

„Může být změněn nebo zrušen pouze se souhlasem všech zúčastněných stran. Není-li v textu akreditivu uvedeno jinak, je dokumentární akreditiv vždy považován za neodvolatelný.“ (Hartlová, 2004, s. 153)

#### **3.3.1.3 Avizovaný akreditiv**

Banka je povinna oznámit podmínky akreditivu příjemci, pokud tak neučiní je její povinností ihned informovat vystavující banku.

#### **3.3.1.4 Potvrzený akreditiv**

Na základě žádosti vystavující banky může banka beneficiantovi akreditiv potvrdit a sama převzít závazek ve vztahu k příjemci.

### 3.3.2 Další druhy akreditivů:

#### 3.3.2.1 *Revolvingový akreditiv*

Je vhodný u menších množství pravidelně se opakujících objednávek. Je založen na principu stanovení částky, tzn. do jaké výše se může čerpat, než musí být znovu obnoven, nebo do určitého, předem stanoveného data, zpravidla uvedeného v akreditivu.

#### 3.3.2.2 *Převoditelný akreditiv*

Nejlépe je tento akreditiv popsán ve Finance a my, kde je uvedeno, že tento akreditiv „může být původním beneficentem převeden na jinou osobu jen tehdy, pokud je jako převoditelný výslovně označen. Přitom podmínky musí zůstat beze změny.“(Vránová, 2008, s. 32)

Tento vystavený akreditiv může být převeden jen jednou a používá se u zprostředkovaných obchodů, kdy prodávající není přímým výrobcem.

#### 3.3.2.3 *Back to back akreditiv*

Jedná se o vystavení dvou akreditivů. První vystavuje dovozce a druhý zprostředkovatel. Z důvodů velké náročnosti na vypracování a rizika je tento akreditiv používán jen zřídka.

### 3.3.3 Akreditivy podle platebních podmínek

#### 3.3.3.1 *Vyplatitelné na viděnou*

Zúčastněné subjekty:

- Příkazce – tato osoba dává pokyn k otevření akreditivu.
- Banka otevírající akreditiv – banka příkazce.
- Banka beneficenta – potvrzuje a avizuje akreditiv beneficentovi.
- Beneficent – vývozce, jemuž je částka akreditivu vyplacena po splnění všech akreditivních podmínek.

### 3.3.4 Fáze dokumentárního akreditivu

#### 3.3.4.1 Otevření akreditivu

Dokumentární akreditiv je otevřen vystavující bankou na základě požadavku jejich klienta. Příjemci je akreditiv avizován a ten zkontroluje, zda-li jsou všechny podmínky vyhovující. V případě nesouhlasu musí příjemce písemnou formou zažádat klienta o změnu. Tyto změny mohou být důsledkem nedostačující finanční částky na akreditivu, nevyhovujících termínů dodávek atd.

#### 3.3.4.2 Realizace akreditivu

Požadovaná částka je vyplacena na základě předložení požadovaných dokumentů a splnění akreditivních podmínek. Jednotlivé dokumenty jsou několikrát kontrolovány všemi zúčastněnými bankami. Chybné či neúplné dokumenty mohou vést k vyšším poplatkům.

### 3.4 Princip akreditivu

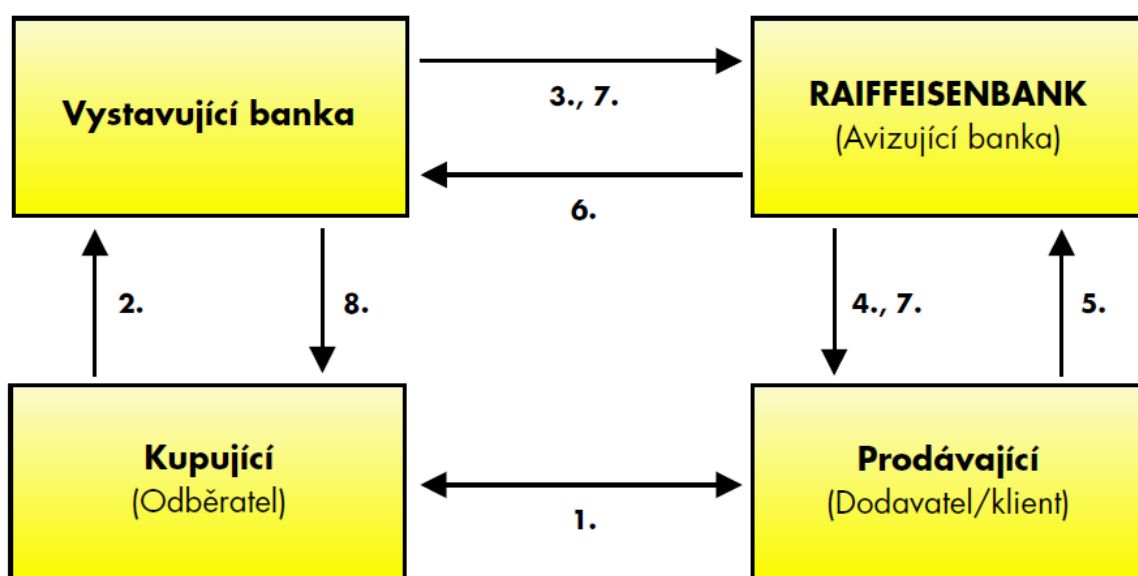

Zdroj: Web Raiffeisenbank ([www.rb.cz](http://www.rb.cz)), 2013

Obr. 2 Průběh vývozního dokumentárního akreditivu

Legenda (Obr. 2):

1. Obchodní partneři uzavírají kontrakt s platební podmínkou otevření dokumentárního akreditivu.

2. Kupující žádá vystavující banku o vystavení neodvolatelného dokumentárního akreditivu.
3. Na základě žádosti kupujícího vystavující banka otevírá akreditiv ve prospěch prodávajícího prostřednictvím avizující banky.
4. Avizující banka oznamuje otevření dokumentárního akreditivu prodávajícímu, případně akreditiv potvrdí.
5. Proávající předkládá dokumentárním akreditivem požadovanou dokumentaci avizující bance.
6. Avizující banka po kontrole zasílá vystavující bance.
7. Vystavující banka na základě obdržných dokumentů, které jsou v souladu s podmínkami akreditivu, provede platbu akreditivní částky prostřednictvím avizující banky.
8. Vystavující banka předá dokumenty po vypořádání jejich úhrady kupujícího.  
<http://www.rb.cz/attachements/pdf/velke-podniky/prubeh-dok-akre-vyvoz.pdf>

### 3.5 Směnky

Nedílnou součástí dokumentárních akreditivů tvoří směnky, na jejichž základě je dlužná částka zaplácena. Směnky jsou přesně vymezeny v podmínkách akreditivu a mají stanovené náležitosti vymezené směněčným a šekovým zákonem (č. 1911950 Sb. v platném znění). Směnka musí být označena, a to v jazyce, ve kterém byla vydána. V případě akreditivů se používá jazyk akreditivu, dále obsahuje slib zaplatit dlužnou částku s datem splatnosti a místem, kde má být zaplácena. V neposlední řadě musí zahrnovat jméno toho, komu je placeno, datum a místo platnosti a podpis výstavce. Hlavní členění směnek je na vlastní a cizí. Z hlediska akreditivů se však zmíním o cizích směnkách, které se dělí následovně:

#### 3.5.1.1 Vista směnka

Někdy také uváděná jako směnka na viděnou, kde není uvedeno datum splatnosti, které však jasně vyplývá ze směnky. Tato směnka je splatná při předložení. Často se také užívá směnka s dodatkem 30 dní po zhlédnutí, 60 dní po zhlédnutí atd. Tato směnka je jednou z nejčastěji používaných při dokumentárních platbách.

### *3.5.1.2 Směnka s odloženou splatností*

Tato směnka je vystavována se splatností na této směnce uvedené. Může se jednat o směnku, kde je uvedeno, že bude vyplacena 30 dnů po lodění. Toto datum se počítá od dne následujícího po odplutí lodi z přístavu. Nebo může být směnka splatná 60 dnů po zhlédnutí, atd.

## **3.6 Poplatky spojené se zahraničním platebním stykem**

Poplatky ze zahraničního platebního styku se mohou výrazně lišit. Důležité je dohodnout se s klientem na platebních podmínkách. Většinou se poplatky vzniklé na území beneficienta hradí příjemcem a poplatky spojené s platbou dlužníka jsou jím také hrazeny. U hladkých plateb nemusí beneficientovi vzniknout žádné poplatky, naopak u akreditivů mohou náklady přesahovat poloviční mez. „Poplatky budou hodnoceny s ohledem na minulost a budou zde vyvozeny doporučení do budoucnosti.“ (Růčková, 2010, s. 10)



## **II PRAKTICKÁ ČÁST**

## 4 PLATBA PŘEDEM

Tento platební prostředek je využíván u nových klientů a u těch, jejichž platba je zanedbatelná. Pro ty zákazníky, kteří platí do jednoho tisíce eur, není nabízen jiný způsob platby. Někteří klienti firmy TON a. s. upřednostňují platbu předem, protože je za ni účtována 3% sleva z celkové fakturované částky. Je pravidlem, že noví klienti platí 50% z celkové částky před zadáním objednávky do systému, aby při případném nedoplatku byly alespoň z části uhrazeny náklady na výrobu.

Při této platební podmínce je obvykle zvykem, že klient hradí veškeré poplatky s touto platbou spojené. Jedinou nevýhodou této podmínky je, že se zde mohou objevovat tzv. skryté poplatky, které jsou těžko dohledatelné a vznikají zpravidla u zprostředkovatelské banky tzv. korespondenční banky. Těmto poplatkům nelze zabránit a ani je nelze předpokládat. Pokud jde platba přes takovou korespondenční banku, musí se předpokládat, že potrvá déle, než se k nám tato platba dostane. O výši těchto poplatků se firma dozví jen na vlastní požádání a mohou se lišit.

### 4.1 Dělení plateb z interního hlediska

#### 4.1.1 Platba celkové částky před zaplánováním objednávky

Dlužná částka je uhrazena v plné výši před zaplánováním objednávky. Jedná se ve většině případů o konečné zákazníky, kteří si vybavují interiér svého domu, a částka se pohybuje do několika tisíců eur. U tak nízkých plateb se nevyplatí posílat částku na vícekrát, tak se zabrání zbytečně vysokým nákladům spojenými se zasíláním platby.

#### 4.1.2 50% předplatba před zadáním objednávky a doplatek za zboží

Tento styl platby je nejpoužívanější a používá se u nových zákazníků nebo u zákazníků, kteří objednávají v nepravidelných intervalech zpravidla 1-2x do roka. Jedná se o platby s hodnotou několik tisíc eur, kdy částka není tak zanedbatelná pro kupujícího, aby ji platil celou předem. Rozložením platby nadvakrát odpadnou klientovi povinnosti shromáždit a vázat velké finanční prostředky v čase, kdy by je mohl investovat za jiným účelem.

#### 4.1.3 Plná úhrada platby před expedicí zboží

Používá se u stálých obchodních partnerů, kde panuje důvěra, že si klient odebere objednané zboží ve sjednanou dobu. Částka zpravidla nepřesahuje výši hodnotu deseti tisíc eur.

## 4.2 Poplatky plynoucí z těchto plateb

Poplatky z hladkých plateb u většiny zákazníků z Japonska a Koreje odpadají. Je zde nepsané pravidlo, že klient uhradí veškeré poplatky spojené s touto platbou na jeho vrub a uhradí fakturu v plné výši.

Někdy se lze setkat i s platbami, kdy klient uhradí poplatky spojené s náklady na vynaložení platby v jeho zemi a zbytek poplatků, které naopak vznikají na našem území hradí firma TON a.s. I tento způsob platby je akceptovatelný, avšak ukrajuje nepatrný podíl ze zisků. Většinou se jedná o zhruba dvacet eur za transakci. Pokud dlužník zaplatí předem 50% a zbytek před expedicí zboží, mohou tyto poplatky narůst, jelikož se na jednu fakturu vztahují dvě platby a každá má své poplatky.

Nejhorší skupina poplatků u těchto plateb jsou tzv. skryté poplatky, kdy klient zaplatí plnou výši předplatby či faktury a na účet firmy přijde částka snížená právě o tyto skryté poplatky. V takové situaci je od zákazníka vyžádán dokument o zaplacení platby, pokud tak doposud neučinil. Tímto je potvrzeno, že tato platba byla uskutečněna ve smluvené výši. Po podrobnějším prozkoumání skrytých poplatků se dá zjistit, že tyto poplatky si zprostředkovatelská banka strhává za přeposílání finanční hotovosti. Dochází i k takovým případům, kdy platba projde větším počtem zprostředkovatelských bank a poplatky se tak navýší o stejný počet daných poplatků. Ve finále se tyto poplatky mohou navýšit až o šedesát eur, což při celkové částce na faktuře tisíc eur činí 0,06 %. A když se k tomu připočte 3% sleva za platbu předem, vznikne navýšení o další 0,03 %, což v konečném stadiu činí 0,09 %.

V praxi je možné používat i takový způsob platby, kdy klient převede veškeré náklady s platbou na vrub firmy. S tímto poplatkem jsem se ještě nesešla a pokud by takto klient hradil své závazky, musel by být požádán o doplatek poplatků a to v takovém případě, kdy by se jednalo o vyšší platbu. Domnívám se, že tento způsob platby by jistě nevyužili stálí klienti, ale takoví zákazníci, kteří objednávají nahodile nebo požadují jednorázovou objednávku.

V následující tabulce (Tab. 1) jsou analyzovány hladké platby. V posledním řádku jsou sečteny veškeré platby, které sebou nenesly žádné poplatky. Plateb bez poplatků se na japonský a korejský trh uskutečnilo celkem 26, což je 79% z celkových vyfakturovaných částek. V níže uvedené tabulce není rozlišeno, zda se jedná o poplatky přenesené na vrub

společnosti, nebo o poplatky vzniklé v důsledku použití korespondenčních bank, jelikož tyto poplatky se z větší části nedají ovlivnit.

Poplatky hladkých plateb	
Částka	Poplatek
23 290,11	30,21
26 241,72	30,21
97,45	2,91
18 353,71	42,00
27 648,68	51,00
290,72	33,00
32 985,00	40,00
23 944,00	40,00
275 155,30	0,00
428 006,69	269,33

Zdroj: Vlastní zpracování.

*Tab. 1 Analýza hadkových plateb.*

## **5 PLATBA 30 DNŮ PO DOBĚ SPLATNOSTI FAKTURY**

Tento způsob platby je nejrizikovější. Aby k takové platbě vůbec došlo, musí se nejprve zjistit bonita klienta i to, zda je schopen dostát svým závazkům. Vše se zjišťuje přes specializovanou pojišťovnu, která také ručí za platbu. V případě, že nedojde k zaplacení pohledávky do doby splatnosti, je daná pojišťovna informována a následně pomáhá firmě vymáhat ušlý zisk. Na tento druh platby zatím společnost TON a. s. nemá žádného korejského ani japonského zákazníka.

## 6 DOKUMENTÁRNÍ INKASO

Na tento způsob platby má firma TON a.s. jen jednoho zákazníka a dlouholetého obchodního partnera z Japonska a využívá na ni bankovních služeb Raiffeisenbank.

Objednávky jsou expedovány v měsíčních intervalech a v těchto intervalech je banka žádána pomocí předepsaného písemného formuláře (příloha I.) o zaplacení dlužné částky, která je na pokyn klienta připsána na účet během čtrnácti dnů.

Na jeden formulář se uvádí jedna až několik plateb dohromady a spolu s tímto formulářem jsou zasílány komerční faktury, balicí listy a lodní konosamenty. Všechny dokumenty jsou provedeny ve třech vyhotoveních a lodní konosamenty i ve třech kopiích. Formulář musí obsahovat souhrnnou částku k inkasu a musí být podepsán dvěma odpovědnými osobami.

### 6.1 Poplatky

V praxi mám vyzkoušeno, že čím více dokumentů je zasláno na jeden inkasní formulář, tím menší jsou poplatky, což je nejvíce znát na kurýrních službách a administrativním poplatku.

Inkasované částky i poplatky se přepočítávají podle aktuálního kurzu se zaokrouhlením na tři desetinná čísla, jelikož se platby účtují na eurových účtech.

#### 6.1.1 Druhy poplatků:

##### 6.1.1.1 Inkasní poplatky

Poplatek činí 0,2 % z celkové částky uváděné na inkasním formuláři. Minimálně to však musí být částka 2.000,00 Kč.

V následující tabulce (Tab. 2) je znázorněno, při jaké hodnotě prezentovaných dokumentů se vyplatí zasílat dokumenty. V tomto případě je to minimálně 39 000 eur. Vše však závisí na aktuálním kurzu Raiffeisenbank. Kurzovým rozdílům se dá předejít fixací měny. Ta je však v dnešní době tak proměnlivá, že se nedá odhadnout kurzový růst či pokles. Během jednoho roku může docházet k rozdílům až o dvě eura.

Propočet dokumentárního inkasa				
Hodnota dokumentů/Euro	Hodnota dokumentů/Kč	Poplatek 0,2 %/Kč	Min. 2 000 Kč	Konečný poplatek/ Euro
42 861,80	1 101 934,02	2 203,87	více	85,72
39 000,00	1 002 651,00	2 005,30	více	78,00
21 000,00	539 889,00	1 079,78	méně	42,00

Zdroj: Vlastní zpracování.

Tab. 2 Propočet dokumentárního inkasa.

### 6.1.1.2 Administrativní poplatky

Poplatky jsou stanoveny Raiffeisenbank a jsou vyčísleny na 1 000 Kč. Jsou přímo závislé na vývoji aktuálního kurzu, jež je uveden v následující tabulce (Tab. 3). Hodnota kurzu je nahodilá a není uváděná dle skutečnosti.

Poplatek/Kč	Aktuální kurz/ Kč	Poplatek/Euro
1 000,00	24,00	41,67
1 000,00	25,00	40,00
1 000,00	26,00	38,46

Zdroj: Vlastní zpracování.

Tab. 3 Administrativní poplatky.

### 6.1.1.3 Poplatky za kurýra

Jsou to poplatky nasmlouvané danou bankou, v tomto případě Raiffeisenbank. Banka si skutečné náklady přepočítá v českých korunách na poplatky podle aktuálního kurzu. I zde je nejdůležitější vývoj kurzu, který určuje výši těchto poplatků. Kurýrní služby se mění jen málokdy. Dokumenty se berou do 0,5 kg a cena se většinou mění z důvodů palivových příplatků či celkového zdražování max. 1x ročně.

### 6.1.1.4 Výlohy zahraniční banky

Tyto poplatky u dokumentárních inkas odpadají. K těmto poplatkům by došlo, kdybychom mylně zaslali dokumenty, které by byly v nesouladu s fakturou, nebo kdyby konosamenty uváděly jiné číslo kontejneru, než je stanoveno na faktuře. To se však prakticky nestává, protože krom osoby, která tyto dokumenty zpracovává, kontroluje písemnosti ještě finanční oddělení, které jejich správnost potvrzuje dvěma podpisy.

Hodnota dokumentů	Poplatky			
	Inkasní	Administrativní	Kurýr	Celkem
15 888,00	79,55	39,78	16,98	136,31
39 790,00	79,58	39,50	16,87	135,95
59 768,00	119,54	39,18	16,73	175,45
24 987,00	78,54	39,27	16,77	134,58
63 804,60	127,61	39,17	16,73	183,51
57 470,00	114,94	39,29	16,78	171,01
17 809,38	78,34	39,17	16,73	134,24
64 704,00	129,41	40,24	17,18	186,83
38 920,00	80,92	40,46	17,28	138,66
37 657,10	80,42	40,21	17,17	137,80
16 553,80	81,36	40,68	17,37	139,41
48 967,20	97,93	40,25	17,19	155,37
56 271,26	112,54	39,98	16,71	169,23
42 861,80	85,72	38,90	16,61	141,23
37 262,00	78,13	39,06	16,68	133,87
38 866,00	78,16	39,08	16,69	133,93
31 532,31	79,18	39,59	16,90	135,67
38 580,00	79,40	39,70	16,95	136,05
72 990,00	145,98	39,15	16,72	201,85
39 797,30	79,59	39,59	16,90	136,08
19 833,89	80,00	40,00	17,08	137,08
37 340,00	80,27	40,13	17,14	137,54
80 244,36	160,49	41,01	17,59	219,09
981 898,00	2 207,60	913,39	389,75	3 510,74

Zdroj: Vlastní zpracování.

*Tab. 4 Celkový přehled poplatků.*

V níže uvedeném grafu (Graf 1) je znázorněna tabulka poplatků (Tab. 4) k dokumentárnímu inkasu, tak aby bylo přehledněji vidět, které poplatky jsou zastoupeny největším dílem. Jak je vidět jsou to právě inkasní poplatky, které se dají snížit zasíláním více dokumentů najednou tak, aby hodnota prezentovaných dokumentů byla minimálně 39 000 eur dle aktuálního sazebníku banky, které jsou propočteny v tabulce č. 2.



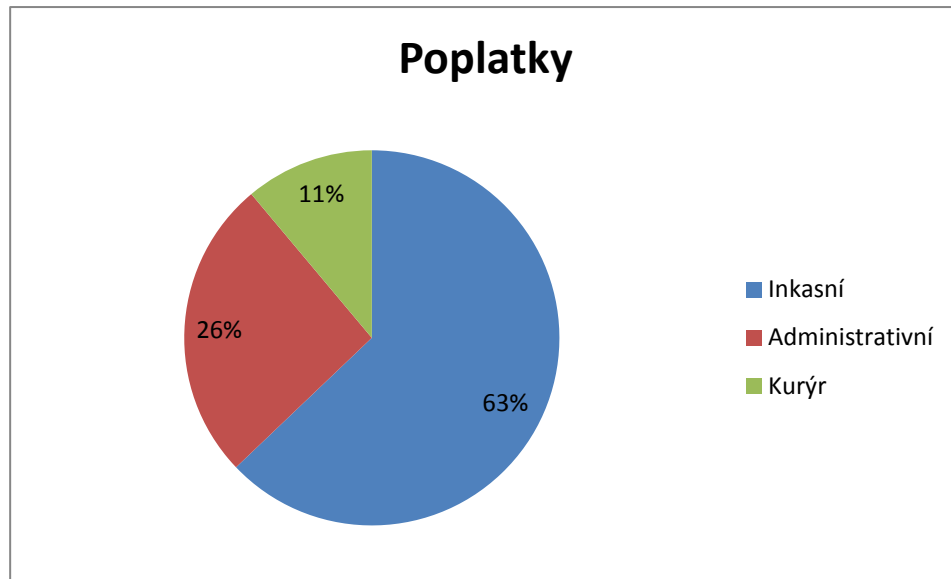

*Graf 1 Celkový přehled poplatků.*

## 7 DOKUMENTÁRNÍ AKREDITIV

Dokumentární akreditiv je poměrně často využívaný způsob placení právě u objednávek na japonský a korejský trh. Dochází zde k poměrně větším částkám kolem dvacet tisíc eur za transakci, ale může se vystavit i při menších částkách. Pokud se jedná o deset tisíc eur a méně, většinou se tento způsob platby nedoporučuje, jelikož náklady spojené s vystavením akreditivu jsou dosti vysoké jak ze strany kupujícího, tak ze strany prodávajícího.

Tento dokument poskytuje jistotu, že bude vyplacena požadovaná dlužná částka po splnění daných akreditivních podmínek a doručení potřebných dokumentů včetně správně vyplněného formuláře do banky (Příloha 2; 3) která tyto dokumenty dále zasílá do zákaznickovy banky. Zákazník tak dostane dokumenty potřebné k vyzvednutí na základě zaplacené částky. Ve firmě TON a.s. jsou používány neodvolatelné akreditivy, potvrzené a nepotvrzené.

Akreditivy nebo také L/C – letter of credit, jak se v mezinárodním platebním styku běžně nazývají, se výhradně používají na japonský a korejský trh. Klienti z jiných zahraničních zemí používají tento způsob platby jen výjimečně. Kdyby se mělo procentuálně vyjádřit, jak často se používá tento platební nástroj vzhledem k celé firmě, tak se na japonský a korejský trh používá 99,8 % akreditivů z celkových plateb firmy TON a. s. A pokud by se tento o platební prostředek měl rozdělit na japonský a korejský trh, pak je to v procentuálním vyjádření 89 % na japonském trhu a 11 % na korejském trhu. Poměrové procento je na japonský trh vysoké také z důvodu velké úspěšnosti vyvezeného zboží právě na tento trh v analyzovaném roce 2012.

Akreditiv je vystavován na částku nebo v něm může být uvedena podmínka tolerance v procentech. Jedná se většinou o rozmezí +/-5 až 10 %. Tato podmínka se uvádí v případě předpokladu, že se částka bude měnit z důvodů navýšení zboží či dodání zpoplatněných vzorků. Při této podmínce odpadá složitá změna akreditivu.

### 7.1 Poplatky

Ve firmě TON a. s. jsou využívány dvě bankovní instituce na zprostředkování akreditivů a jsou to Raiffeisenbank a ČSOB. Při shromažďování plateb a poplatků bylo zjištěno, že se poplatky ve výše zmíněných bankách liší a to nejen strukturou, ale i procentem poplatku.

### **7.1.1 Druhy poplatků**

#### **7.1.1.1 Výlohy zahraničních bank**

Tento poplatek je jak u Raiffeisenbank, tak i u ČSOB. Jedná se o poplatek, který je předem stanovený v akreditivu v eurové či dolarové částce. Pokud je poplatek vyčíslen v dolarech, přepočítává se na eura aktuálním kurzem. Za nesplnění podmínek akreditivu se tento poplatek strhává. Může nastat z důvodu pozdního lodění, vypršení akreditivu či z důvodů drobných nedostatků v dokumentech prezentovaných do banky. Menší chyby na dokumentech vystavovaných ve v naší firmě jsou většinou opraveny a zaslány znovu do banky. Tyto chyby se většinou týkají různých překlepů z nepozornosti nebo jde o přehlédnutí některých podmínek akreditivu. Chyby v dokumentech jiných organizací - zde se může jednat o lodní konosamenty nebo pojistné certifikáty – jsou opravovány jen tehdy, pokud jsou tyto chyby závažné (např. nesouhlasí jméno lodi nebo je fakturační částka pojištěna jinak, než stanoví podmínky akreditivu, či originály dokumentů nejsou podepsány odpovědnou osobou).

#### **7.1.1.2 Výplata akreditivu**

Tento poplatek je opět účtovaný oběma bankovními institucemi a jedná se o minimální částku stanovenou danou bankou nebo o procento z fakturované částky. U ČSOB je to minimálně 1 000 Kč nebo 0,15 % z fakturované částky. U Raiffeisenbank je to minimálně 3 000 Kč nebo 0,2 % z fakturační částky. Tyto poplatky jsou účtovány v české měně a přepočítávají aktuálním kurzem na eura. Jedná se o poplatky nevyhnutelné.

#### **7.1.1.3 Poplatky za kurýra**

Opět se jedná o poplatek účtovaný oběma bankami. Dle akreditivních podmínek se jeden nebo několik setů zasílají do zahraniční banky, a právě pro tuto službu si banky najímají kurýry, což je v dnešní době nejrychlejší a nejspolehlivější způsob přepravy dokumentů. Je také monitorován daným systémem využívaného kurýra, kdy si banka či klient může ověřit, kde se dané dokumenty nachází. Rychlost také umožní zákazníkovi přebrat si dokumenty předtím, než zboží dorazí do přístavu a vyřídit si tak potřebné celní formality, aby nedocházelo ke zdržení zásilek. U ČSOB se tyto poplatky liší dle aktuálního pohybu cen za poplatky, na rozdíl od Raiffeisenbank, která má tyto poplatky pevně stanovené.

### **7.1.2 Další poplatky**

Využívány opět jak v ČSOB, tak i u Raiffeisenbank. Jedná se o nepravdělné a nahodilé poplatky spojené s pořizováním kopií dokumentů, faxováním a jinými drobnými kancelářskými úkony. Tyto částky se pohybují na velmi nízké úrovni.

#### **7.1.2.1 Avízování**

Avízování je účtováno jen u Raiffeisenbank a v tomto případě se jedná zaslání akreditivu faxem. Za tento úkon si banka účtuje minimálně 3 000Kč nebo 0,2 % z celkové částky akreditivu. ČSOB také dává na vědomí otevření akreditivu a to v emailové podobě. Myslím si, že tento způsob komunikace je v dnešní době spolehlivější. Za tento úkon si banka neúčtuje žádné poplatky.

## **7.2 Neovlivnitelné poplatky u dokumentárních plateb – zejména akreditivů**

### **7.2.1 Poplatky bank**

Jsou to již výše zmíněné poplatky, které by se daly ovlivnit jen v případě, že se na jeden akreditiv vyplatí několik faktur. To se stává jen málokdy a většinou nahodile, kdy se s komerční fakturou za zboží vyúčtují ještě vzorky látek, dřívěk či části židlí.

### **7.2.2 Hojení**

Tento poplatek je nahodilý a výjimečný a je uveden v akreditivu a využívá se v případech, kdy smluvená částka nedorazí na účet včas a smluvní banka na našem území musí žádat zahraniční banku o provedení platby.

## **7.3 Ovlivnitelné poplatky u dokumentárních plateb – zejména akreditivů**

### **7.3.1 Vypršení lhůty lodění**

Na akreditivu je stanovena lhůta, do které se zboží musí vyvézt. Za nedodržení této lhůty si zahraniční banka účtuje předem stanovené poplatky.

Klienti si často neuvědomují fakt, že předpokládané datum výroby a vývozu z firmy není často totožné s datem vývozu na akreditivu a otevírají akreditiv právě ve stejný den, jako výrobní datum, tudíž nedávají výrobcům žádnou šanci zboží vyvézt do daného přístavu. Tato

cesta může trvat 2-3 dny. Dále by se zde mělo zohlednit, že kontejner musí být v přístavu 2-3 dny předem, aby se nalodil na správnou loď a aby nedocházelo ke zdržením. Klientům je většinou doporučováno vystavit toto datum nejméně 2 týdny od očekávaného data výroby.

Pokud je akreditiv otevřen a toto datum je nesplnitelné, ve většině případů je klient požádán o změnu těchto podmínek. Aby se předešlo těmto komplikacím je klientovi zaslán přesný datový údaj „data posledního lodění a datum vypršení akreditivu“ před otevřením akreditivu.

Někteří klienti spěchají na dodávku a nenechají firmě prostor na dodávku kontejneru do přístavu záměrně, protože věří, že jim to zaručí rychlejší dodání zboží. To však ve většině případů není dobře zvolená taktika a hrozí zde riziko zbytečných nákladů navíc.

### **7.3.2 Vypršení lhůty akreditivu**

K tomuto dochází jen minimálně. Ve většině případů je to při nahodilých problémech ve výrobě, kdy se zadaná zakázka nepodaří vyrobit včas z technologických či poruchových důvodů.

Dále k vypršení lhůty může docházet v případě závodní dovolené, kdy jsou dokumenty kontrolovány, odsouhlasovány a doručovány se zpožděním. Většinou se to týká vánočních svátků.

A nakonec je to již zmiňovaný záměr klientů s myšlenkou, že jim zboží bude doručeno dříve a záměrně nenechají prostor pro to, aby dokumenty byly odeslány včas do banky.

### **7.3.3 Chyby v dokladech**

Doklady prezentující se do banky pod akreditivem musí být korektně vypracovány dle daného akreditivu a jeho podmínek. Všechny dokumenty musí mít uvedeno číslo akreditivu - pokud se to vyžaduje, a musí být podepsány. V 99 % se používají originály, kopie mohou být použity jen ve výjimečných případech, například při prezentaci dokumentů od kurýrních institucí. Za každý chybný dokument je účtován poplatek ve výši 50 – 85 eur. Tento údaj je pevně stanoven a vymezen v akreditivu.

Za chybu je považována i pozdní prezentace dokumentů do banky či neúplná prezentace.

## 7.4 Analýza poplatků – akreditivy

V následující část mé bakalářské práce bude věnována analýze jednotlivých poplatků u individuálních bankovních institucí a jejich vzájemnému porovnání. Vše jsem nejprve zanesla do tabulkových podob, které jsem následně zobrazila pomocí grafů pro snadnější orientaci v analyzovaných poplatcích.

### 7.4.1 Poplatky akreditivů – ČSOB

Poplatky účtované bankou ČSOB za rok 2012 byly analyzované dle jednotlivých zákazníků. Jelikož se jednalo o hodně plateb, jednotlivé platby na zákazníky byly sečteny jiných tabulkách (Příloha P IV.) a do níže uvedené tabulky (Tab. 5) byly vybrány jen celková data tzn. počet faktur a tomu odpovídající sečtenou hodnotu všech faktur na jednoho zákazníka.

Poplatky u akreditivů v eurech - ČSOB							
	Počet faktur	Celková hodnota faktur	Výlohy zahraniční banky	Kurýrní služba	Výplata akreditivu	Jiné poplatky	Poplatky celkem
Zák.1	10	217 566,90	825,00	860,00	326,90	49,75	2 061,65
Zák.2	5	52 587,50	0,00	178,00	98,03	0,00	276,03
Zák.3	9	218 035,22	1 590,85	531,00	325,80	6,00	2 453,65
Zák.4	5	187 470,80	452,00	297,00	281,20	0,00	1 030,20
Zák.5	5	84 348,00	660,00	458,00	126,73	20,22	1 264,95
Zák.6	4	129 373,14	545,00	237,00	194,06	2,00	978,06
Zák.7	2	33 527,90	320,00	181,00	50,29	4,00	555,29
Zák.8	2	83 630,94	274,00	208,00	125,43	0,00	607,43
Zák.9	2	44 624,80	640,00	236,00	100,06	0,00	976,06
Celkem	44	1 051 165,20	5 306,85	3 186,00	1 628,50	81,97	10 203,32

Zdroj: Vlastní zpracování.

Tab. 5 Poplatky akreditivů – ČSOB.

Výše uvedená tabulka (Tab. 5) byla přenesena do grafu (Graf 2) pro přehlednější znázornění poplatků. Největší položku zde ukrajují výlohy zahraniční banky. Jsou to právě ty poplatky, které lze ovlivnit bezchybnou prezentací dokumentů.

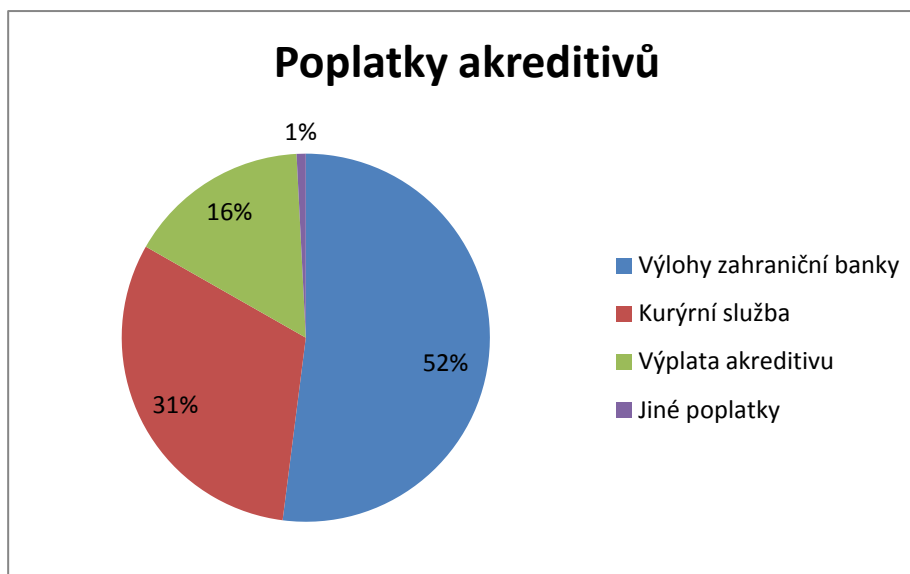

*Graf 2 Poplatky akreditivů – ČSOB.*

#### 7.4.2 Poplatky akreditivů — Raiffeisenbank

Následující tabulka (Tab. 6) znázorňuje přehled veškerých plateb účtovaných bankou Raiffeisenbank. Tentokrát množství plateb není tak časté, proto jsem analyzovala všechny platby v jedné tabulce.

Poplatky u akreditivů v eurech - Raiffeisenbank						
Částka	Výlohy zahraniční banky	Kurýrní služba	Výplata akreditivu	Avizování	Jiné poplatky	Poplatky celkem
19 990,20	80,00	16,69	117,23	117,23	39,08	370,23
9 619,40	80,00	16,69	117,23	117,23	39,08	370,23
10 894,40	80,00	16,69	117,23	117,23	39,08	370,23
7 649,50	80,00	16,69	117,23	117,23	39,08	370,23
96 020,00	80,00	16,69	117,23	117,23	39,08	370,23
9 880,20	80,00	16,69	117,23	117,23	39,08	370,23
60 445,00	80,00	16,69	117,23	117,23	39,08	370,23
24 402,20	80,00	16,69	117,23	117,23	39,08	370,23
22 248,00	80,00	16,69	117,23	117,23	39,08	370,23
16 505,30	80,00	16,69	117,23	117,23	39,08	370,23
18025.0	80,00	16,69	117,23	117,23	39,08	370,23
277 654,20	880,00	183,59	1 289,53	1 289,53	429,88	4 072,53

Zdroj: Vlastní zpracování.

*Tab. 6 Poplatky akreditivů – Raiffeisenbank.*

Jednotlivé poplatky z tabulky (Tab. 6) jsem opět převedla do grafu (Graf 3) pro snadnější přehled poplatků. Tentokrát jsou položky celkem vyrovnané. Největší roli zde hrají

poplatky za avizování a výplatu akreditivu – poplatky, které nelze ovlivnit. Opět jsou dosti vysoké i výlohy zahraničních bank.

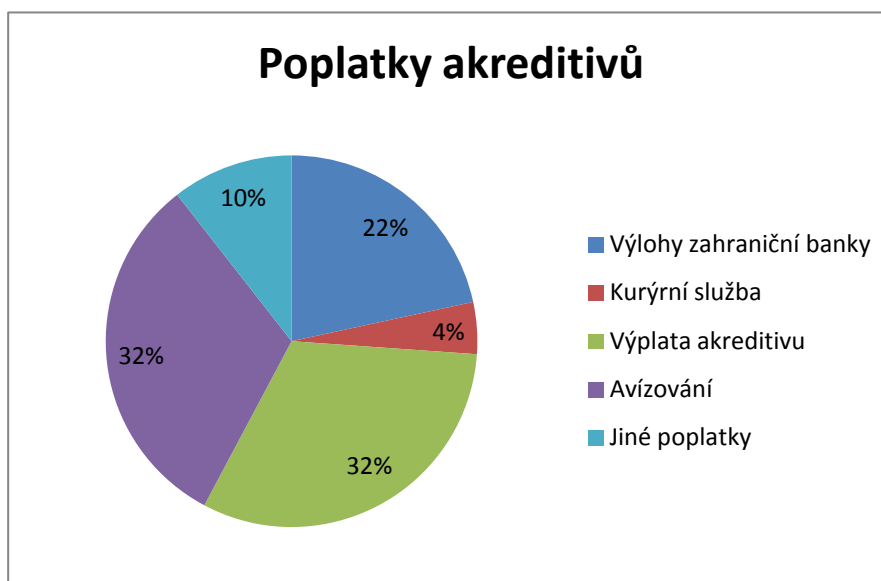

*Graf 3 Poplatky akreditivů – Raiffeisenbank.*

#### **7.4.3 Porovnání poplatků obou bank**

V následujícím grafu (Graf 4) jsem analyzovala poplatky u obou bank v jednom zobrazení. Zjistila jsem, že poplatky u banky ČSOB jsou podstatně vyšší než u Raiffeisenbank a to ve všech porovnávaných kritériích poplatků. Největší rozdíl je u avizování, které u ČSOB odpadá. Všechny ostatní poplatky jsou vyrovnané a mohli bychom je vyjádřit poměrem 30:70 % (větší poplatky v % se objevují u ČSOB). To je dáno i počtem plateb na tuto banku. Zjistila jsem, že máme vyjednané lepší podmínky s touto bankou díky četnosti používání akreditivů u této bankovní instituce.



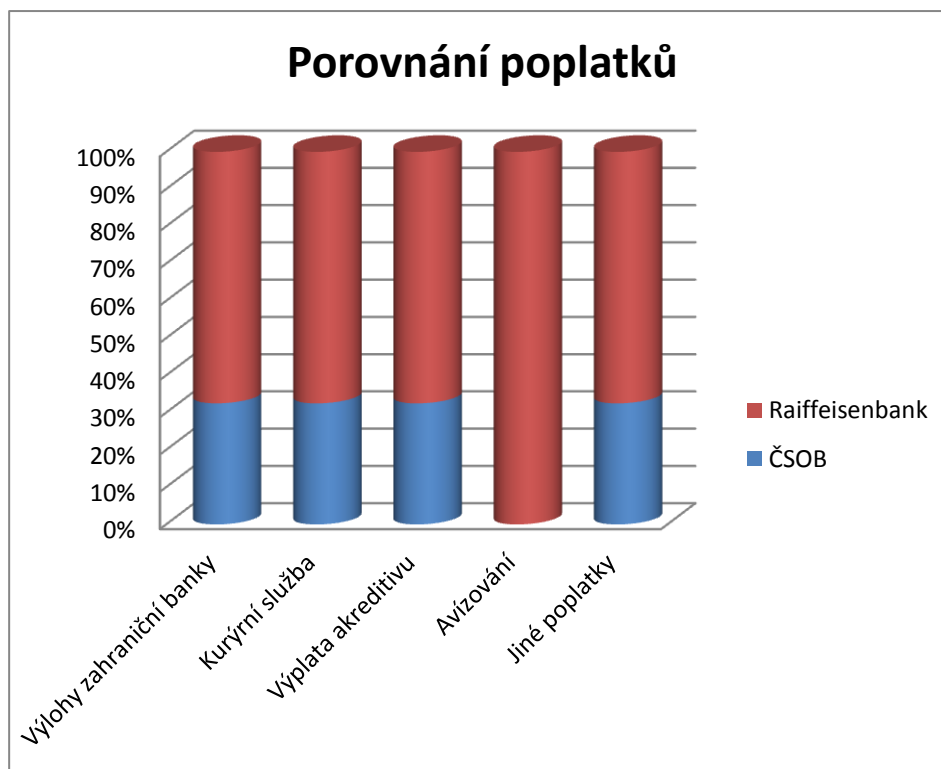

Graf 4 Porovnání poplatků.

## 7.5 Dokumenty používané při dokumentárních platbách

### 7.5.1 Komerční faktura

Jeden z nejzákladnějších dokumentů tisknutých s logem TON a.s., používaný ve všech případech při vypracování akreditivů či dokumentárního inkasa. Faktura pevně obsahuje adresu příjemce a plátce - tyto údaje mohou být totožné, přesný popis zboží - jejich interní kód, počet kusů a kartonů, celkovou částku, procento slevy, brutto a netto váhu a konečnou sumu. Faktura také obsahuje jméno osoby, která ji účtovala, emailovou adresu a bankovní účet pro snadné dohledávání. Ve spodní části se dají editovat popisky dle daných podmínek akreditivů. Klienti si většinou mezi podmínky v akreditivu nechají uvádět číslo jejich objednávky, okolnosti dopravy, do kterého přístavu je zásilka vyvážena a v neposlední řadě také číslo akreditivu.

### 7.5.2 Balicí list

Další stěžejní dokument používaný jak při inkasech, tak při akreditivech. Balicí list má své příslušné číslo, které je vázané na dopravu a je zde i vsunutá věta, že se přímo váže na danou fakturu. Balicí list je přehled vyváženého zboží s uvedením počtu kusů a hmotnosti. Opět je zde možnost vložení poznámky, a to se především využívá u čísla akreditivu.

### 7.5.3 Lodní konosamenty

Lodní konosamenty jsou nejpoužívanější dokumenty při akreditivních a inkasních platbách. Tyto dokumenty vystavuje zvolený rejdař a obsahuje adresu příjemce, zprostředkovatele, datum vyzvednutí zásilky, datum odeslání zásilky z přístavu, název lodi, odkud kam pluje, údaje rejdařské společnosti a neméně důležité informace o zásilce. Lodní konosament musí být striktně vypracovány v souladu s akreditivem, a proto jsou kopie konosamentů elektronicky zasílány před odplutím na kontrolu, aby se předešlo případným chybám. Na základě firmou odsouhlasený B/L (Bill of Lading), jak se jim také v mezinárodní komunikaci říká, dopravní společnosti zašlou originály B/L v požadovaném množství. V drtivé většině případů se jedná o tři sady - tedy tři originály a tři kopie. Všechny originály musí být orazítkovány a podepsány od rejdaře. Po obdržení konosamentů jsou dokumenty opět zkontrolovány, kdyby došlo k nějakému úniku informací, či se něco nevytisklo. Takto zkontrolované dokumenty jsou orazítkovány a podepsány v případě, že na L/C je u konosamentů uvedeno „order of shipper“. Pokud je v této kolonce uvedena banka (order of .....bank), dokumenty se nepodepisují, ale tento úkon provede banka určená v akreditivu.

#### 7.5.3.1 Podmínky incoterms:

- EXW - při takové podmínce si zákazník zařizuje dopravu samostatně a firmě tak odpadají další povinnosti s vystavováním certifikátů pojištění – zákazník si zařizuje pojištění sám a tudíž i certifikát o pojištění.
- CIF – veškeré náklady na dopravu jsou vyúčtovány klientovi na faktuře a firma zajišťuje se o přepravu zásilek ze závodu do příslušného, zákazníkem stanoveného přístavu. Takto zasláné objednávky jsou řádně pojištěné až do doby, kdy si je zákazník vyzvedne v přístavu.
- CIP – náklady spojené s dopravou jsou opět naúčtovány na faktuře a zásilka se přepraví do klientovy požadované adresy či města. Někdy se tato doprava označuje jako door to door.

### 7.5.4 Pojistný certifikát

Vystavuje pojistná společnost firmy na požádání a po přeposlání faktury a akreditivu. Všechny firmou organizované dopravy se pojistí na 110 % hodnoty faktury. Na certifikátu opět nesmí chybět popisek vyspecifikovaný v akreditivu, a to v jeho doslovném znění.

Pojišťuje se cesta z Bystřice pod Hostýnem (z firmy TON a.s.) do příslušného přístavu a i to je uvedeno na certifikátu. Dále tento certifikát obsahuje partnerskou adresu v dané zemi, na kterou se klient může obrátit v případě jakéhokoli poškození zboží.

### **7.5.5 Certifikát původu zboží**

Vystavuje se především pro korejské země, kde je upraven legislativou nebo ho zákazník vyžaduje dle jejich vnitřních směrnic. Zasiláme je zpravidla s akreditivem a jeho pravost potvrzuje Regionální hospodářská komora. Certifikát obsahuje informace zboží, číslo faktury, kontejneru a počet kusů.

### **7.5.6 Certifikát kvality**

Je vystavován oddělením jakosti firmy nebo si jej zákazník vystavuje sám na základě osobní inspekce zboží či zprávy od nás. Pokud je vystavován oddělením jakosti, nesmí chybět údaje o druhu zboží, počtu kusů, a jiné údaje požadované zákazníkem.

### **7.5.7 Směnky**

Směnky jsou uvedeny v samostatné kolonce akreditivu pod kolonkou „drafts“ a je zde vyspecifikováno o jaký druh směnky se jedná. Většinou je to směnka na viděnou, kdy je dlužná částka uhrazena po zhlédnutí prezentovaných dokumentů. Zřídka se ve firmě TON a.s. používá směnka s odloženou splatností a směnku tzv. 60 dní po dni lodění.

Směnky jsou vyhotovovány ve dvou provedeních a musí obsahovat jméno firmy, číslo akreditivu, částku slovně i číselně, kód klientovy banky či celou její adresu, číslo faktury a označení, o jakou směnku se jedná. Každá směnka musí být orazítkována a podepsána z obou stran dvěma osobami.

## **7.6 Výhody využití jednotlivých plateb**

### **7.6.1 Platba předem**

- Tento způsob platby je poměrně bezpečný – dokud zákazník nezaplatí, není zboží vyvezeno zboží.
- Nízké náklady na vypracování a to buď žádné, anebo minimální.
- Jednoduchost - odpadá zde složité vypracování dokumentů.
- Jeden z nejrychlejších způsobů platby.

### 7.6.2 Dokumentární inkaso

- Respektovaný ve většině zemí světa.
- Jistota, že banka nevydá dokumenty, dokud kupující nedá příkaz k úhradě.
- Větší jistota zaplacení než u hladkých plateb.
- Platby se vyřizují, dle dostupných dokumentů.
- Volný tok zboží, odpadají zde poplatky za pozdní lodění, či vypršení dokumentu.

### 7.6.3 Dokumentární akreditiv

- Záruka, že zákazník zaplatí požadovanou sumu po předložení stanovených dokumentů.
- Regulace
- Jeden z nejbezpečnějších prostředků plateb u nových i stávajících klientů.

## 7.7 Nevýhody využití jednotlivých plateb

### 7.7.1 Platba předem

- Riziko nezaplacení dodávky zákazníkem a s tím spojené vysoké skladové zásoby.
- Platba není bankou garantována.

### 7.7.2 Dokumentární inkaso

- Riziko, že zákazník nezaplatí.
- Náročnost vypracování dokumentů.
- Požadovaná platba je vyplacena na základě požadavku firmy do banky.

### 7.7.3 Dokumentární akreditiv

- Vysoká náročnost při vypracování jednotlivých dokumentů, dle jednotlivých podmínek akreditivů
- Velká časová náročnost.
- Vysoké poplatky a často i nepředvídatelné poplatky.
- Změna lze provést jen se souhlasem všech účastněných stran.
- Dlouhá doba zprostředkování finančního obnosu oproti hladkým platbám.

## 7.8 Porovnání druhů zahraničních plateb

Jak už jsem se dříve zmínila, struktura plateb je dána účtovanou částkou. V případě, kdy se jedná o malé a nepravidelné objednávky, se používají hladké platby. U větších plateb a neznámých klientů se využívají většinou akreditivy. Přesto jsem udělala malý přehled celkových plateb za rok 2012, kde jsem analyzovala použití jednotlivých plateb.

Přehled četností plateb		
Druh platby	Počet účtování	%
Platba předem	33	30,56
Inkaso	22	20,37
Akreditivy	53	49,07
Celkem	108	100,00

Zdroj: Vlastní zpracování.

*Tab. 7 Přehled četností plateb za rok 2012.*

Porovnání plateb jsem také znázornila graficky (Graf 5). Zde je pěkně vidět, že nejčastějším způsobem platby je akreditiv, který představuje skoro polovinu vyfakturovaných objednávek na japonský a korejský trh. Na další pozici je to platba předem, volená zákazníky díky slevě 3% na konečné fakturaci. Poslední je inkaso, na které máme jen jediného zákazníka.

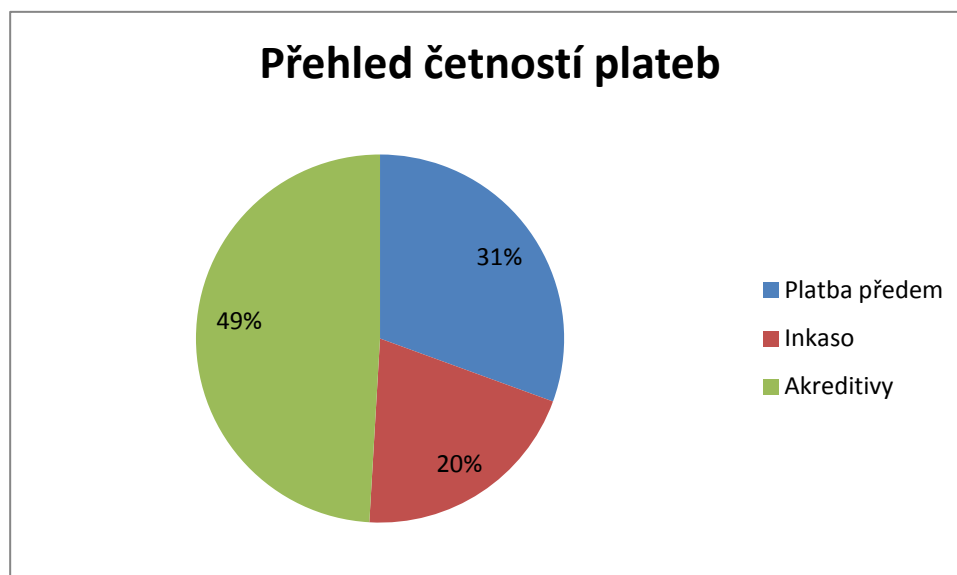

*Graf 5 Přehled četností plateb za rok 2012.*

## 7.9 Porovnání poplatků dle jednotlivých způsobů plateb

V této části mé bakalářské práce se chci věnovat rozboru poplatků u jednotlivých způsobů plateb. Analyzované poplatky jsem sečetla z předem použitých tabulek jednotlivých způsobů plateb.

Přehled poplatků v eurech		
	Fakturační částka celkem	Poplatky
Platba předem	428 006,69	269,33
Inkaso	981 898,00	3 510,74
Akreditiv	1 051 165,20	10 203,32

Zdroj: Vlastní zpracování.

Tab. 8 Přehled poplatků v eurech.

V níže znázorněném grafu (Graf 6) lze vidět, že největší část z uvedených poplatků plyne právě na akreditivy a to celých 75% z veškerých výloh za poplatky. Tyto poplatky jsou jedny z mála, kde se dají tyto výlohy omezit a to jak výběrem banky s nízkým poplatkem, tak správností vypracování dokumentární akreditivů.

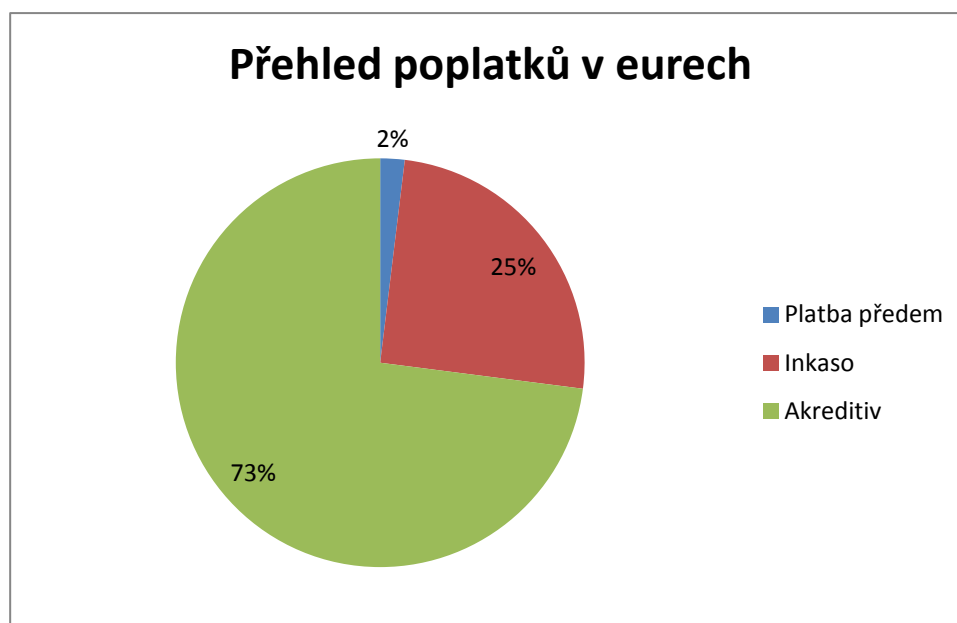

Graf 6 Přehled poplatků v eurech.

## 8 MOŽNOSTI VYUŽITÍ JINÝCH BANKOVNÍCH INSTITUCÍ

### 8.1 Vyhledávání nových institucí

Tato část bakalářské práce je věnována dalším bankovním institucím, které poskytují zahraniční platební styk. Tak jako v každém oboru, i tady je značná konkurence, která zmenšuje ceny poplatků níž a níž. Proto bych chtěla analyzovat vybrané produkty a s nimi spojené poplatky, jež nám tyto instituce poskytují. Tyto bankovní instituce se mohou každý rok měnit dle aktuálního stavu ekonomiky. V současné době je trendem snižování poplatků z důvodů celkového poklesu tržní ekonomiky, a tak bych chtěla porovnat ceny za tyto poplatky u dalších bankovních institucí.

Jako první bankovní instituce byla vybrána Komerční banka. Ta je jednou z nejstabilnějších bank v České republice a její pobočky najdeme snad v každém městě. Soustřeďuje se především na trh poskytující bankovní servis fyzickým osobám, ale nepatrná část obchodování patří také právnickým osobám. Další takovou bankou je i Česká spořitelna, která je největší a nejpoužívanější bankou v ČR. Na druhé straně jsem také chtěla porovnat sazebník banky HSBC, která je bankou snad s největším pokrytím bank na celém světě. V ČR je poměrně krátce, ale ve světě je uznávanou a velmi populární bankou sídlící v Londýně. Je uváděno, že je to šestá největší banka na celém světě s pobočkami začínajícími v Anglii a konče v Americe. V neposlední řadě jsem analyzovala poplatky GE Money bank, která je jednou z nejmladších bankovních institucí v České Republice a zároveň jednou z nejoblíbenějších bank, jež si drží místo v první čtveřici nejlépe hodnocených bank v ČR.

V analýze jsem se soustředila na poplatky, které jsou uvedeny u všech bank. Nezahrnovala jsem zde však poplatky za kurýra, které u některých bank byly uvedeny a u některých byla jen poznámka, že se řídí aktuálními sazbami, jež jsou těžko odhadnutelné a předpokladatelné. Nezohledňovala jsem ani žádné jiné poplatky, které jsou opět nezjistitelné.

Akreditiv v hodnotě 537 600Kč, při 1 změně					
Banka	Komerční banka	Česká spořitelna		HSBC	GE Money bank
Druh L/C	x	Nepotvrzený	Potvrzený	x	x
Avizování	1 075,20	1 075,20	x	3 000,00	1 075,20
Potvrzení L/C	1 612,80	1 612,80	1 612,80	3 000,00	1 500,00
Změna	750,00	1 000,00	1 000,00	1 500,00	1 000,00
Kontrola	1 075,20	1 075,20	1 075,20	3 000,00	1 500,00
Celkem	4 513,20	4 763,20	3 688,00	10 500,00	5 075,20

Zdroj: Vlastní zpracování.

Tab. 9 Porovnání vybraných bankovních institucí

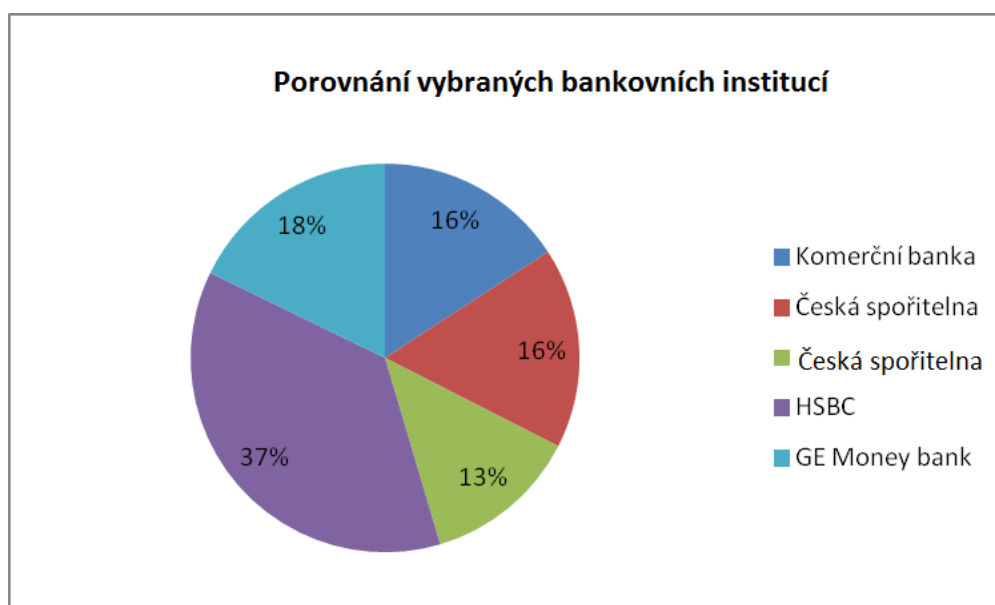

Graf 7 Porovnání vybraných bankovních institucí

Musím přiznat, že výsledek byl dosti překvapivý. Předpokládala jsem, že se na prvním místě umístí banka HSBC, která má celosvětové pokrytí a dle mého názoru má všechny předpoklady k tomu, aby na všech trzích, na kterých obchoduje, vyjednala výhodné podmínky právě při mezinárodních platbách.

Neočekávala jsem, že Česká spořitelna, která je bankou známou především na tuzemském a evropském trhu, bude mít nejlepší výsledky u poplatků akreditivu.



Umístění:

1. Česká spořitelna – potvrzený akreditiv
2. Česká spořitelna – nepotvrzený akreditiv
3. Komerční banka
4. GE Money bank
5. HSBC

## 8.2 Porovnání se stávajícími bankami

Podle stejných měřítek jsem porovnávala stávající banky. Vybrala jsem si stejné poplatky bank, které jsem následovně aplikovala na stejný bankovní případ.

Akreditivy		
Banka	ČSOB	Raiffeisenbank
Akreditivy	x	x
Avizování	x	0,1 % min 3 000 Kč
Potvrzení L/C	x	x
Změna	x	2 000,00
Kontrola dokladů a výplata L/C	0,15 min 1 000 Kč	0,2 % min 3 000 Kč

Zdroj: Vlastní zpracování.

*Tab. 10 Porovnání stávajících bankovních popl.*

Akreditiv v hodnotě 537 600 Kč, 1 změna		
Banka	ČSOB	Raiffeisenbank
Akreditivy	x	x
Avizování	x	5376,00
Potvrzení L/C	x	x
Změna	x	2 000,00
Kontrola dokladů a výplata L/C	806,40	3 000,00
Celkem	806,40	10 376,00

Zdroj: Vlastní zpracování.

*Tab. 11 Aplikace bankovních poplatků.*

### 8.3 Porovnání stávajících a nových bank

Porovnáním stávajících a nových bank bylo zjištěno, že nejvýhodnější bankou je ČSOB, kterou společnost TON a.s. používá ve většině případů. Raiffeisenbank je v tomto případě zcela nevyhovující a stálo by za zvážení, zda by stávající platby nebylo výhodnější převést na účet ČSOB, kde bychom mohli zkusit vyjednat ještě lepší poplatky než doposud.

Stálo by za zkoušku zřídit si účet u České spořitelny, která má jedny z nejnižších poplatků. Myslím si, že i zde by firma TON a.s. mohla dojednat jedny z nejmenších poplatků z níže uvedených bank.

Celkové porovnání bank	
Banka	Poplatky
ČSOB	806,40
Česká spořitelna - potvrzený	3 688,00
Česká spořitelna - nepotvrzený	4 763,20
Komerční banka	4 513,20
GE Money bank	5 075,20
Raiffeisenbank	10 379,00
HSBC	10 500,00

Zdroj: Vlastní zpracování.

*Tab. 12 Celkové porovnání bank*

## 9 DOPORUČENÍ

U platby předem doporučuji používat jak Raiffeisenbank, tak ČSOB, jelikož tyto dvě banky neúčtují žádné poplatky korespondenčních bank a proto s nimi nejsou spojené žádné náklady. Jelikož poplatky vyplývající z těchto plateb jsou poměrně nízké, nebo minimální, nedoporučuji měnit stávající systém těchto plateb.

Ani u dokumentárního inkasa nedoporučuji výměnu banky, jelikož se zde jedná jen o jednoho dlouholetého partnera, s nímž spolupracujeme více než deset let a stále na ni používáme stejnou bankovní instituci – Raiffeisenbank. Poplatky na tohoto zákazníka jsou speciálně vyjednány. Jediným doporučením by bylo zasíláním více dokumentů na jednom inkasním dokumentu najednou, kdy minimální částka na inkasu by přesahovala 39 000 eur. V takovém případě, by se poplatky minimalizovaly. Vše však také závisí na aktuálním kurzu bank.

Platba pomocí dokumentárního akreditivu je velice náročná na vypracování, a proto zde vzniká plno poplatků, ať už jsou to ovlivnitelné, či neovlivnitelné. Pečlivým vypracováním dokumentů do banky zde odpadají náklady na vypracovávání a odesílání opravených dokumentů. Tyto chyby se mohou týkat interních dokumentů jako faktury, balícího listu, jejich oprava si vyžaduje minimální náklady, na druhé straně jsou to externí dokumenty, jejichž náklady mohou být velmi vysoké - originály musí být kurýrem vráceny příslušné společnosti a nové dokumenty za další poplatek vystaveny a opět poslány kurýrem. Cena za nově vystavené dokumenty se může pohybovat kolem 50 eur. To se týká především lodních konosamentů, leteckých nákladních listů, certifikátů původu, či pojistných certifikátů. Aby se těmito komplikacím předešlo, dokumenty se nechávají zasílat v elektronické podobě a jsou odsouhlasovány před vytištěním originálů. Velmi důležitá je zde i kontrola a to nejlépe dvěma osoba - v současnosti je to jen jedna.

Jelikož vypracovávání akreditivů je velmi složité, doporučuji se pravidelně informovat v dané bance v případě jakýchkoli nesrovnalostí, či při jakýchkoli pochybnostech. V bankách jsou specializovaní pracovníci vyčlenění na akreditivy, jež zpracovávají několik takových dokumentů denně.

Z hlediska bank je nejvýhodnější používat banku ČSOB, čili stávající banku, která si za akreditivy účtuje nejmenší poplatky a neúčtuje si poplatky spojené s avizací akreditivu. Je to také jedna z nezkušenějších bank v oblasti této problematiky. Za zmínku stojí i Česká spořitelna, která při stejném množství přijatých akreditivů by mohla poskytnout stejně

výhodné podmínky jako ČSOB. Naopak zcela nevyhovující v tomto směru je Raiffeisenbank, která si účtuje vysoké poplatky. V některém případě se může jednat o více než 200 eur rozdílu mezi Raiffeisenbank a ČSOB. V tomto případě by bylo vhodné požádat stávající zákazníky o změnu bankovní instituce, či tuto banku vůbec nedoporučovat pokud se jedná o nové klienty.

## ZÁVĚR

Ve své bakalářské práci jsem analyzovala poplatky jednotlivých druhů mezinárodních plateb související s obchody firmy TON a.s. na Dálném východě. Týkalo se to především plateb předem, dokumentárního inkasa a dokumentárního akreditivu. Zjistila jsem, že jednotlivé platby jsou dány fakturační částkou a podle toho jsou také používány.

Platba předem je jednou z plateb, která není moc využívána na japonském a korejském trhu. Je to dáno především tím, že na tyto trhy nemá firma TON a.s. konečné zákazníky, ale distributory, kteří v již zmíněných zemích dále prodávají její produkty a tím podporují prodej. Zákazníci, kteří tuto platbu využívají pravidelně, jsou většinou ti, kteří chtějí na zboží co nejvíce ušetřit - za platbu předem nabízí firma TON a.s. 3% slevu a tím si zákazník chce udržet lepší podmínky oproti konkurenci. Poplatky z těchto plateb jsou minimální, nebo dokonce žádné dle podmínky, kterou si klient sám v bance vyjednává. Hrozbou jsou tady tzv. skryté poplatky korespondenčních bank, které nelze předvídat. Pokud je zjištěno, že tyto poplatky byly účtovány, není již využívána daná banka pro tento typ transakcí. Tyto poplatky se netýkají firmou používané banky ČSOB.

Dokumentární inkaso je používáno pouze na jednoho dlouholetého zákazníka z Japonska, s nímž firma TON a.s. spolupracuje více než 10 let. Pro tento způsob platby je využíváno Raiffeisenbank po celou délku naší spolupráce. Tento zákazník nemá rád změny, ať už se týkají změn rejdařů, či jiné. Proto bych nedoporučovala změnu banky. Poplatky se dají snížit zasíláním většího množství dokumentů do banky, kde odpadají jak poplatky za kurýra, tak i inkasní poplatky, kde je uveden limit 0,2 % z inkasované částky, nejméně však 2 000 Kč. Pokud je zasláno více dokumentů do banky na stejném inkasním formuláři, musí se brát zřetel na datum příplutí lodi do přístavu – dokumenty by se k zákazníkovi měly dostat před tímto datem, tak, aby si klient připravil všechny dokumenty potřebné k proclení kontejneru.

Akreditiv je vůbec nejsložitější platební nástroj, který vyžaduje hodně času jak při přijímání dokumentu – probíhá zde kontrola akreditivu, a to zda mohou být splněny všechny podmínky, tak i při následném vyhotovování dokumentů dle daných podmínek L/C pro prezentaci do banky. Z mých vlastních zkušeností neexistuje akreditiv, který by byl v pořádku u avizující banky, která se tímto kryje v případech, kdy by zahraniční banka opravdu našla nějakou závadu na dokumentech, kterou by avizující banka přehlédla. Některé chyby v dokumentech se dají minimalizovat pečlivým zpracováním všech

požadovaných dokumentů a několikanásobnou kontrolou. Nejlépe by bylo, kdyby jedna osoba dokumenty pro akreditiv zpracovala a další zkontrolovala jejich správnost. Takto by se daly minimalizovat chyby zodpovědné osoby, která L/C vypracovává a která sama své chyby nevidí. Další možností je vypracovat dokumenty jeden den a na druhý je zkontrolovat – způsob, který sama používám a osvědčil se. Poplatky plynoucí z výloh zahraniční banky se dají takto eliminovat. Důležité také je, se ptát v bance, pokud si nejsme jisti, co se v akreditivu myslí. Vždyť odpovědné pracovnice v bance kontrolují několik akreditivů denně a mají větší praxi.

Cílem této práce bylo analyzovat poplatky obou bank využívaných firmou TON a.s. a zvolit tak nejefektivnější banku z hlediska nákladů na poplatky. Součástí této analýzy je porovnání jiných bankovních institucí, doposud nespolupracující s firmou TON a.s. Porovnáním stávajících a nových bankovních institucí byly vybrány ty instituce, které mají předpoklady splnit minimální výši poplatků. Jedná se o ČSOB – banka, která je firmou často používána a která má bezkonkurenčně nejnižší poplatky účtované ze studovaných bankovních institucí. Za zmínku stojí i Česká spořitelna, která sice nemá tak výhodné poplatky, ale při určité výši plateb by se určitě daly nasmlouvat výhodnější poplatky, tak jako to máme v současnosti u ČSOB. Závěrem lze konstatovat, že tento cíl byl v této bakalářské práci splněn.

**SEZNAM POUŽITÉ LITERATURY**

1. ANDRLE, P. a kol. 2007. *Jednotné zvyklosti a pravidla pro dokumentární akreditivy: revize 2007*. 1. Vyd. Praha: Národní výbor Mezinárodní obchodní komory v ČR, 120 s. ISBN 978-80-903297-7-5.
2. BOŠNJAKOVIČ, E. a kol. *Poradce 2012/1. Zákon o platebním styku*. 1. vyd. Poradce s.r.o. 256 s. ISSN1211-2437.
3. *Dokumentární platby – Česká spořitelna*, 2013, [online] dostupný z WWW:  
<https://www.csas.cz/banka/nav/podnikatele-firmy-a-institute/podnikatele-a-male-firmy/dokumentarni-platby-d00009172>
4. *Dokumentární platby – HSBC*, 2013, [online] dostupný z WWW:  
<http://www.hsbc.cz/1/2/cze/cs/business/corporate-banking/offers/credit-and-collection>
5. *Dokumentární platby – GE Money bank*, 2013, [online] dostupný z WWW:  
<https://www.gemoney.cz/ge/cz/2/zahranicni-obchod>
6. *Dokumentární platby – Komerční banka*, 2013, [online] dostupný z WWW:  
<http://www.kb.cz/cs/firmy/firmy-s-obratem-pod-60-milionu/dokumentarni-akreditiv.shtml>
7. *Dokumentární platby - Raiffeisenbank*, 2013. [online] dostupný z WWW:  
<http://www.rb.cz/firemni-finance/podnikatele-a-male-firmy/platebni-stk/dokumentarni-platby/>
8. DOSTALÍK, M. a kol. 2011. *150 let ohýbání dřeva*, 1 vyd. Brno: Aluprint s.r.o., 161 s. ISBN 978-80-254-8999-4
9. HARTLOVÁ, 2004. *Bankovníctví pro střední školy a veřejnost*. 1. vyd. Praha: Fortuna, 199 s. ISBN 80-716-8900-9.
10. *Katalog firmy TON a.s. 2010-2011*, F.I.Z. Brno, 1. vyd. 2009, 439 s.
11. *Průběh dokumentárního akreditivu*, 2013, [online] dostupný z WWW:  
<http://www.rb.cz/attachements/pdf/velke-podniky/prubeh-dok-akre-vyvoz.pdf>
12. *Průběh dokumentárního inkasa*, 2013, [online] dostupný z WWW:  
[www.gemoney.cz](http://www.gemoney.cz)

13. RŮČKOVÁ, Petra. 2010. *Finanční analýza: metody, ukazatele, využití v praxi*. 3. rozš. vyd. Praha: Grada, 139 s. ISBN 978-80-247-3308-1.
14. VALERIÁNOVÁ, T. a kol. 2009. *Poradce 2010/1-2, Obchodní zákoník*. 1. vyd. Poradce s.r.o. 368 s. ISSN1211-2437.
15. VRÁNOVÁ, Šárka a kol. 2008, *Studijní materiály k projektu Finance a my*. Zlín: Vyšší odborná škola ekonomická Zlín, 93 s.. ISBN 978-80-254-3685-1



**SEZNAM POUŽITÝCH SYMBOLŮ A ZKRATEK**

AWB	Letecký nákladní list
B/L	Lodní konosament
CIF	Dopravu s pojištěním zajišťuje odesílatel
CIP	Doprava a pojištění je hrazeno do určitého místa
EXW	Doprava je hrazena příjemcem
L/C	Akreditiv
TON	Továrna na ohýbaný nábytek

## SEZNAM OBRÁZKŮ

Obr. 1 Princip fungování dokumentárního inkasa.....	19
Obr. 2 Průběh vývozního dokumentárního akreditivu.....	22

**SEZNAM TABULEK**

Tab. 1 Analýza hadkých plateb.....	28
Tab. 2 Propočet dokumentárního inkasa.....	31
Tab. 3 Administrativní poplatky.....	31
Tab. 4 Celkový přehled poplatků.....	32
Tab. 5 Poplatky akreditivů – ČSOB.....	38
Tab. 6 Poplatky akreditivů – Raiffeisenbank.....	39
Tab. 7 Přehled četností plateb za rok 2012.....	45
Tab. 8 Přehled poplatků v eurech.....	46
Tab. 9 Porovnání vybraných bankovních institucí.....	48
Tab. 10 Porovnání stávajících bankovních popl.....	49
Tab. 11 Aplikace bankovních poplatků.....	49
Tab. 12 Celkové porovnání bank.....	50

## SEZNAM PŘÍLOH

- P I Žádost o obstarání inkasa
- P II Dokumentární Akreditiv ČSOB
- P III Prezentace dokumentů v rámci exportního inkasa
- P IV Přehled tabulek k akreditivu

## **PŘÍLOHA P I: ŽÁDOST O OBSTARÁNÍ INKASA**

## **PŘÍLOHA P II: Dokumentární akreditiv ČSOB**

## **PŘÍLOHA P III.: Prezentace dokumentů v rámci exportního inkasa**

## PŘÍLOHA P IV: Přehled tabulek k akreditivu

Všechny uvedené údaje jsou v eurech.

### Zákazník 1

Částka	Výlohy zahraniční banky	Kurýrní služba	Výplata akreditivu	Jiné poplatky	Poplatky celkem
20 901,20	65,00	60,00	31,45	8,00	164,45
18 695,40	65,00	104,00	28,14	4,56	201,70
23 818,20	65,00	60,00	35,73	8,00	168,73
24 279,00	65,00	104,00	37,08	6,63	212,71
18 582,40	65,00	59,00	27,87	5,72	157,59
19 157,60	80,00	104,00	28,74	4,50	217,24
23 860,60	180,00	60,00	35,49	6,00	281,49
20 330,60	80,00	101,00	30,49	6,34	217,83
29 284,30	80,00	104,00	43,93	x	227,93
18 657,60	80,00	104,00	27,98	x	211,98
217 566,90	825,00	860,00	326,90	49,75	2 061,65

### Zákazník 2

Částka	Výlohy zahraniční banky	Kurýrní služba	Výplata akreditivu	Jiné poplatky	Poplatky celkem
4 214,00	x	60,00	20,00	x	80,00
22 681,20	x	59,00	34,03	x	93,03
2 812,00	x	59,00	20,00	x	79,00
22 880,30	x	x	24,00	x	24,00
52 587,50	0,00	178,00	98,03	0,00	276,03

### Zákazník 3

Částka	Výlohy zahraniční banky	Kurýrní služba	Výplata akreditivu	Jiné poplatky	Poplatky celkem
18 959,80	158,39	60,00	28,44	6,00	252,83
18 294,50	158,16	60,00	27,44	x	245,60
19 294,50	159,29	60,00	27,44	x	246,73
19 845,40	159,96	60,00	29,77	x	249,73
37 710,57	254,27	54,00	56,57	x	364,84
19 634,00	159,63	58,00	29,45	x	247,08
23 257,64	168,56	60,00	35,14	x	263,70
40 634,80	211,58	60,00	60,95	x	332,53
20 404,01	161,01	59,00	30,61	x	250,62
218 035,22	1 590,85	531,00	325,81	6,00	2 453,66



## Zákazník 4

Částka	Výlohy zahraniční banky	Kurýrní služba	Výplata akreditivu	Jiné poplatky	Poplatky celkem
37 355,00	120,00	60,00	56,03	x	236,03
41 395,00	64,00	59,00	62,09	x	185,09
44 174,80	72,00	59,00	66,26	x	197,26
26 716,00	128,00	60,00	40,07	x	228,07
37 830,00	68,00	59,00	56,75	x	183,75
187 470,80	452,00	297,00	281,20	0,00	1 030,20

## Zákazník 5

Částka	Výlohy zahraniční banky	Kurýrní služba	Výplata akreditivu	Jiné poplatky	Poplatky celkem
31 399,28	120,00	60,00	47,10	x	227,10
35 966,64	120,00	59,00	53,95	2,00	234,95
28 601,84	185,00	59,00	42,90	x	286,90
33 405,38	120,00	59,00	50,11	x	229,11
129 373,14	545,00	237,00	194,06	2,00	978,06

## Zákazník 6

Částka	Výlohy zahraniční banky	Kurýrní služba	Výplata akreditivu	Jiné poplatky	Poplatky celkem
17 188,90	140,00	120,00	25,78	x	285,78
16 339,00	180,00	61,00	24,51	4,00	269,51
33 527,90	320,00	181,00	50,29	4,00	555,29

## Zákazník 7

Částka	Výlohy zahraniční banky	Kurýrní služba	Výplata akreditivu	Jiné poplatky	Poplatky celkem
38 339,10	137,00	104,00	57,50	x	298,50
45 291,84	137,00	104,00	67,93	x	308,93
83 630,94	274,00	208,00	125,43	0,00	607,43

Zákazník 8

Částka	Výlohy zahraniční banky	Kurýrní služba	Výplata akreditivu	Jiné poplatky	Poplatky celkem
22 084,50	320,00	120,00	66,25	x	506,25
22 540,30	320,00	116,00	33,81	x	469,81
44 624,80	640,00	236,00	100,06	0,00	976,06