

Design zahradního nábytku

Martina Baletková

Bakalářská práce
2015



Univerzita Tomáše Bati ve Zlíně
Fakulta multimediálních komunikací

Univerzita Tomáše Bati ve Zlíně
Fakulta multimediálních komunikací
Ateliér Průmyslový design
akademický rok: 2014/2015

ZADÁNÍ BAKALÁŘSKÉ PRÁCE

(PROJEKTU, UMĚLECKÉHO DÍLA, UMĚLECKÉHO VÝKONU)

Jméno a příjmení: **Martina Baletková**
Osobní číslo: **K12486**
Studijní program: **B8206 Výtvarná umění**
Studijní obor: **Multimédia a design - Průmyslový design**
Forma studia: **prezenční**

Téma práce: **Design zahradního nábytku**

Zásady pro vypracování:

1. Historický vývoj zahradního nábytku
 2. Analýza současných realizací ve vybrané produktové oblasti
 3. Analýza materiálů vhodných pro výrobu
 4. Počáteční kresebné návrhy
 5. Vizualizace finálního řešení
 6. Ergonomická studie
 7. Technická dokumentace
 8. Model vybraného designérského návrhu v měřítku 1:1
 9. Vypracování písemné doprovodné zprávy zahrnující celý proces práce
- Na samotném nosiči CD-ROM odevzdejte v minimálním počtu 10 kusů obrazovou dokumentaci praktické části závěrečné práce pro využití v publikacích FMK Formát pro bitmapové podklady: JPEG, barevný prostor RGB, rozlišení 300dpi, 250mm delší strana. Formáty pro vektory: AI, EPS, PDF. Loga a texty v křivkách. V samotném textovém souboru uveďte jméno a příjmení, login do Portálu UTB, obor (ateliér), typ práce, přesný název práce v češtině a angličtině, rok obhajoby, osobní mail, osobní web, telefon. Přiložte svou osobní fotografii v tiskovém rozlišení.

Rozsah bakalářské práce:

Rozsah příloh:

Forma zpracování bakalářské práce: **tištěná/umělecké dílo**

Seznam odborné literatury:

KOLESÁR, Zdeno. Kapitoly z dějin designu. vyd. 1. Překlad Kateřina Křížová, ucie Vidmarová. Praha: Vysoká škola umělecko-průmyslová, 2004, 167 s. ISBN 80-868-6303-4.

Praktická kniha o dřevě: Imateriály, nástroje, výroba nábytku, umělecké truhlářství. 4. vyd. Překlad Lumír Mikulka. Čestlice: Rebo, 2010, 427 s. ISBN 978-80-255-0445-1.

NORMAN, Donald A. Design pro každý den. 1. vyd. v českém jazyce. Praha: Dokořán, 2010, 271 s. ISBN 978-80-7363-314-1.

HÁJEK, Václav. Ergonomie v bytě, v projektu a v praxi. Vyd. 1. Praha: Sobotáles, 2004, 125 s. ISBN 80-868-1700-8.

TANGAZ, Tomris. Škola interiérového designu. V Praze: Slovart, 2006, 144 s.

Vedoucí bakalářské práce: **MgA. Martin Surman, ArtD.**
Ateliér Průmyslový design

Datum zadání bakalářské práce: **2. prosince 2014**

Termín odevzdání bakalářské práce: **15. května 2015**

Ve Zlíně dne 12. prosince 2014

doc. MgA. Jana Janíková, ArtD.
děkanka



MgA. Martin Surman, ArtD.
vedoucí ateliéru

PROHLÁŠENÍ AUTORA BAKALÁŘSKÉ/DIPLOMOVÉ PRÁCE

Beru na vědomí, že

- odevzdáním bakalářské/diplomové práce souhlasím se zveřejněním své práce podle zákona č. 111/1998 Sb. o vysokých školách a o změně a doplnění dalších zákonů (zákon o vysokých školách), ve znění pozdějších právních předpisů, bez ohledu na výsledek obhajoby ¹⁾;
- beru na vědomí, že bakalářská/diplomová práce bude uložena v elektronické podobě v univerzitním informačním systému a bude dostupná k nahlédnutí;
- na moji bakalářskou/diplomovou práci se plně vztahuje zákon č. 121/2000 Sb. o právu autorském, o právech souvisejících s právem autorským a o změně některých zákonů (autorský zákon) ve znění pozdějších právních předpisů, zejm. § 35 odst. 3 ²⁾;
- podle § 60 ³⁾ odst. 1 autorského zákona má UTB ve Zlíně právo na uzavření licenční smlouvy o užití školního díla v rozsahu § 12 odst. 4 autorského zákona;
- podle § 60 ³⁾ odst. 2 a 3 mohu užít své dílo – bakalářskou/diplomovou práci - nebo poskytnout licenci k jejímu využití jen s předchozím písemným souhlasem Univerzity Tomáše Bati ve Zlíně, která je oprávněna v takovém případě ode mne požadovat přiměřený příspěvek na úhradu nákladů, které byly Univerzitou Tomáše Bati ve Zlíně na vytvoření díla vynaloženy (až do jejich skutečné výše);
- pokud bylo k vypracování bakalářské/diplomové práce využito softwaru poskytnutého Univerzitou Tomáše Bati ve Zlíně nebo jinými subjekty pouze ke studijním a výzkumným účelům (tj. k nekomerčnímu využití), nelze výsledky bakalářské/diplomové práce využít ke komerčním účelům.

- 9 -04- 2015

Ve Zlíně

MARTINA BALETKOVÁ 

Jméno, příjmení, podpis

¹⁾ zákon č. 111/1998 Sb. o vysokých školách a o změně a doplnění dalších zákonů (zákon o vysokých školách), ve znění pozdějších právních předpisů, § 47b Zveřejňování závěrečných prací:

(1) Vysoká škola nevydělečně zveřejňuje disertační, diplomové, bakalářské a rigorózní práce, u kterých proběhla obhajoba, včetně posudků oponentů a výsledku obhajoby prostřednictvím databáze kvalifikačních prací, kterou spravuje. Způsob zveřejnění stanoví vnitřní předpis vysoké školy.

(2) Disertační, diplomové, bakalářské a rigorózní práce odevzdané uchazečem k obhajobě musí být též nejméně pět pracovních dnů před konáním obhajoby zveřejněny k nahlédnutí veřejnosti v místě určeném vnitřním předpisem vysoké školy nebo není-li tak určeno, v místě pracoviště vysoké školy, kde se má konat obhajoba práce. Každý si může ze zveřejněné práce požít na své náklady výpisy, opisy nebo rozmnoženiny.

(3) Platí, že odevzdáním práce autor souhlasí se zveřejněním své práce podle tohoto zákona, bez ohledu na výsledek obhajoby.

²⁾ zákon č. 121/2000 Sb. o právu autorském, o právech souvisejících s právem autorským a o změně některých zákonů (autorský zákon) ve znění pozdějších právních předpisů, § 35 odst. 3.

(3) Do práva autorského také nezasahuje škola nebo školské či vzdělávací zařízení, užije-li nikoli za účelem přímého nebo nepřímého hospodářského nebo obchodního prospěchu k výuce nebo k vlastní potřebě dílo vytvořené žákem nebo studentem ke splnění školních nebo studijních povinností vyplývajících z jeho právního vztahu ke škole nebo školskému či vzdělávacímu zařízení (školní dílo).

³⁾ zákon č. 121/2000 Sb. o právu autorském, o právech souvisejících s právem autorským a o změně některých zákonů (autorský zákon) ve znění pozdějších právních předpisů, § 60 Školní dílo:

(1) Škola nebo školské či vzdělávací zařízení mají za obvyklých podmínek právo na uzavření licenční smlouvy o užití školního díla (§ 35 odst. 3). Odprá-ří autor takového díla udělit svolení bez vážného důvodu, mohou se tyto osoby domáhat nahrazení chybějícího projevu jeho vůle u soudu. Ustanovení § 35 odst. 3 zůstává nedotčeno.

(2) Není-li sjednáno jinak, může autor školního díla své dílo užít či poskytnout jinému licenci, není-li to v rozporu s oprávněnými zájmy školy nebo školského či vzdělávacího zařízení.

(3) Škola nebo školské či vzdělávací zařízení jsou oprávněny požadovat, aby jim autor školního díla z výdělku jim dosaženého v souvislosti s užitím díla či poskytnutím licence podle odstavce 2 přiměřeně přispěl na úhradu nákladů, které na vytvoření díla vynaložily, a to podle okolností až do jejich skutečné výše, přitom se přihlédne k výši výdělku dosaženého školou nebo školským či vzdělávacím zařízením z užití školního díla podle odstavce 1.

ABSTRAKT

Moje bakalářská práce se zabývá návrhem a výrobou zahradního lehátka, stolu a stínítka proti slunci.

Teoretická část pojednává o historii sedacího nábytku. Snažím se popsat celý proces nábytkové tvorby. Tuto kapitolu končím popisem historie užívání zahradního nábytku.

Praktická část se zabývá analýzou, zahradními styly, ergonomií ležení a materiály, které jsou použity na zahradní lehátko. Dále popisují nejdůležitější části celého procesu a jeho navrhování.

Klíčová slova: zahradní nábytek, lehátko, stůl, stínidlo, design, voděvzdorná foliovaná překližka, klín

ABSTRACT

My bachelor work deals with design and construction of garden furniture, the table and a special parasol.

The theoretical part deals with history of sitting furniture. I try to describe whole process of furniture creations. I have finished this chapter by description the history of using of garden furniture.

The practical part deals with analysis garden styles, ergonomoy of lying and materials which are used in manufacturing of the camp bed. I also describe the most important part of the whole process and its desegning.

Keyword: garden furniture, table, parasol, design, Playwood waterproof foil, wedge

Chtěla bych poděkovat mému vedoucímu práce MgA. Martinu Surmanovi, ArtD. za vstřícnost a za rady při konzultacích, které mi velice pomohly při tvorbě mé bakalářské práce.

Také bych chtěla poděkovat:

- Josefu Daňovi za pomoc při výrobě zahradního lehátka
- svým rodičům za podporu a pomoc v těžkých chvílích na vysoké škole

“Člověk bez cíle je jako loď bez kormidla.”

Thomas Carlyle

Prohlašuji, že odevzdaná verze bakalářské/diplomové práce a verze elektronická nahraná do IS/STAG jsou totožné.

Ve Zlíně 15. 5. 2015

Martina Baletková

OBSAH

ÚVOD.....	9
I TEORETICKÁ ČÁST.....	10
1 HISTORICKÝ VÝVOJ NÁBYTKU	11
1.1 STAROVĚKÝ NÁBYTEK	11
1.2 STŘEDOVĚKÝ NÁBYTEK	12
1.3 NÁBYTEK 19. STOLETÍ.....	13
1.4 OHÝBANÝ NÁBYTEK Z HRANOLU DŘEVA.....	14
1.5 NÁBYTKOVÁ TVORBA 2. POL. 19. STOLETÍ	15
1.6 NÁBYTEK V OBDOBÍ SECESE.....	15
1.7 MODERNÍ NÁBYTKOVÉ UMĚNÍ.....	15
1.8 KUBISTICKÝ NÁBYTEK	16
1.9 NÁBYTKOVÁ TVORBA V OBDOBÍ BAUHAUSU	16
1.10 NÁBYTKOVÁ TVORBA DE STIJL.....	17
1.11 NÁBYTKOVÁ TVORBA FUNKCIONALISMU	17
1.12 NÁBYTKOVÁ TVORBA 2. SVĚTOVÉ VÁLKY.....	17
1.13 NÁBYTKOVÁ TVORBA 60. LET	20
1.14 HISTORIE ZAHRADNÍHO NÁBYTKU.....	20
1.15 ZAHRADNÍ NÁBYTEK V DNEŠNÍ DOBĚ	21
II PRAKTICKÁ ČÁST	22
2 ANALÝZA ZAHRADNÍHO NÁBYTKU NA TRHU.....	23
PŘEHLED MATERIÁLŮ POUŽÍVANÝ NA ZAHRADNÍ NÁBYTEK.....	25
2.1 PLASTOVÝ ZAHRADNÍ NÁBYTEK.....	25
2.2 DŘEVĚNÝ ZAHRADNÍ NÁBYTEK	25
2.3 BETONOVÝ ZAHRADNÍ NÁBYTEK.....	26
2.4 RATANOVÝ ZAHRADNÍ NÁBYTEK	26
2.5 HLINÍKOVÝ ZAHRADNÍ NÁBYTEK	27
3 ZAHRADNÍ STYLY	28
3.1 FORMÁLNÍ ZAHRADY.....	28
3.2 VENKOVSKÉ ZAHRADY	29
3.3 STŘEDOMOŘSKÉ ZAHRADY.....	30
3.4 MODERNISTICKÉ ZAHRADY	30
3.5 JAPONSKÉ ZAHRADY	31
3.6 PŘÍRODNÍ ZAHRADY	32
4 VÝROBNÍ TECHNOLOGIE MATERIÁLŮ NAVRŽENÉHO LEHÁTKA	33
4.1 VODĚVZDORNÁ FOLIOVÁNA PŘEKLIŽKA	33
4.2 BUKOVÉ DŘEVO	34
4.3 POVRCHOVÉ ÚPRAVY	34
5 ERGONOMICKÁ STUDIE	36
6 PROCES NAVRHOVÁNÍ.....	37

6.1	KONCEPT.....	37
6.2	VÝVOJ TVARU LEHÁTKA S KRESEBNOU DOKUMENTACÍ.....	38
6.3	TECHNICKÁ DOKUMENTACE.....	41
7	BAREVNÉ ŘEŠENÍ ZAHRADNÍHO LEHÁTKA.....	44
7.1	FINÁLNÍ VIZUALIZACE.....	47
7.2	ERGONOMICKÁ STUDIE.....	49
	ZÁVĚR	50
	SEZNAM POUŽITÉ LITERATURY.....	51
	SEZNAM POUŽITÝCH SYMBOLŮ A ZKRATEK.....	53
	SEZNAM OBRÁZKŮ	54

ÚVOD

Designerské tvorbě jsem se začala věnovat už na střední škole. Myslím si, že to byl pro mě osud. Od mala si ráda kreslím, maluji a taky ráda tvořím něco ručně. Po ukončení základní školy, jsem si podala přihlášku na Střední uměleckoprůmyslovou školu sklářskou ve Valašském Meziříčí. První jsem chtěla vyzkoušet obor užitou malbu, ale nebyla jsem přijata. Paní ředitelka nám nabídla, že můžeme nastoupit na nově otevřený obor a to byl průmyslový design. Podle mého názoru to byl můj osud. Otevřelo mi to oči, začala mě škola bavit díky ateliérové výuce, kde jsme vymýšleli a vyráběli různé věci.

Designérská práce je práce, která se skládá z mnoha úkonů. První část rešerše, kde si člověk udělá představu, co na trhu již existuje. Další část navrhování, pomocí kresby si naskicuje první myšlenky. Než dojde k fázi výroby, tak si nejprve vymodeluje svou věc v 3D programu (Rhinoceros, Solidworks). Pak nastává fáze výroby. Tato práce mě moc baví a naplňuje mě.

Téma mé bakalářské práce je Design zahradního nábytku. Zahradní nábytek jsem si vybrala, díky tomu, že ráda trávím volný čas na zahradě a v přírodě. Dala jsem si cíl, že chci vymyslet lehátko, které bude mít jednoduchý a ladný tvar, který nadchne na první pohled. Jelikož sama ráda trávím volný čas relaxováním na zahradním lehátku, tak jsem si chtěla splnit sen a vytvořit svoje originální lehátko.

I. TEORETICKÁ ČÁST

1 HISTORICKÝ VÝVOJ NÁBYTKU

1.1 Starověký nábytek

Starověký egyptský nábytek působil velmi jednoduchým tvaroslovím. Lidé v této době netrávili čas ve své jeskyni, ale většinu času trávili mimo jeskyni. Nejvíce používaným nábytkem byly truhly z rákosu. Egypťané z vyšší vrstvy používali dřevěný a kamenný nábytek, který byl nalezen v hrobkách. Nábytek byl obvykle vykládán drahokamy. Bohatá vrstva vlastnila křesla, která stála na lvích tlapách. Tato křesla byla celá pozlácena, měla vysoká opěradla, na nichž byla spousta drahokamů se zlatými lvími hlavami. V Egyptě byl nedostatek kvalitního dřeva, tak se musel dovážet například z Libanonu. Základním prvkem egyptského nábytku byly stolky. V této době nábytek si nehrál na estetickou formu, ale spíše měl praktickou funkci.



Obr. 1. Starověké egyptské křeslo

Starověký řecký nábytek klade důraz na křesla, stoličky, lavice a sedátka bez opěradel. Nejčastější to byly židle s kruhovými opěradly. Movitější Řekové vlastnili pohodlný, čalouněný a jemně vyřezávaný nábytek. Nohy stoliček, lavic jsou vyřezávány ze slonoviny.

Starověký římský nábytek byl velmi ornamentální. V této době vzniká velké množství nábytku jak už od židlí až po postele. Římské domy jsou tvořeny různými tkaninami, koberci, které jsou také přehozeny přes stoly. Ve starověkém Římě vyráběli pro vyšší vrstvu nábytek z bronzu. Tento nábytek byl vybaven čalouněným sedákem a nízkou podložkou. Obvyčejná lavice byla považována jako sedadlo otroků, ale čalouněná sedačka sloužila jako čestné místo. [1]

1.2 Středověký nábytek

Renesanční nábytek sahá do 15. století. Velmi populární byly stále truhly nazývány cassoni. Truhly byly zpočátku vyrobeny z lišt a výplní ozdobenými jednotlivými geometrickými útvary. Časem se začali na rozích objevovat vyřezané lidské postavy. Nábytek z doby antiky se stal vzorem italským renesančním stolům. Tvůrci kladli důraz na polstrování. Na tvrdé sedáky pokládaly volné polštáře. Používali se tvarově jednoduché židle. V renesanci se opět vrátili k dřevěnému materiálu. Zdoben byl intarziemi a vykládáním ze slonoviny, kamene a vzácných dřev. Křeslo se odlehčilo, sedadlo mělo osmihrannou sedací plochu a vysoké opěradlo.



Obr. 2. Renesanční nábytek

Barokní nábytek sahá do 17. století v Anglii a Francii. V období baroka se používalo exotické dřevo, želvovina a perleť. V tomto období se židle rozšířily do pohovek. Nábytek je pestře zdoben různými ornamenty, polodrahokamy a různými květinovými vzory.

Období rokoka navazuje na baroko. Název rokoko vzniklo od slova rocaille v překladu ornamentální. Nábytek je vyzdoben jemným dekorem, který se používá na odlehčených materiálech. Základním materiálem bylo dřevo, které se ošetřovalo polirovací běli složené z marseillského mýdla, želatiny, včelího vosku, kaolínu a křídly. Nábytek často byl nesy-metrický s prohnutými, štíhlými nohami. Tento směr je inspirovaný čínským a japonským uměním. Časté materiály pro výrobu rokokového nábytku jsou mosaz, cín, želvovina a intarzie.

Klasicistní nábytek byl inspirován řeckou nebo římskou architekturou. Tento sloh spadá do 18. – 19. století. Počátky vzniku byly v Německu a Rakousku. Klasicismus se omezil na lineární a symetrické tvary. Nejoblíbenější používaný materiál bylo dřevo saténové, javorové a březové. [2]

1.3 Nábytek 19. století

Empír je navazující sloh po klasicismu. Nábytek je tvořen tak, aby byl pohodlný a účelný. V této době jsou velmi oblíbené stolky, spíše menší, tzv. trojnožky. Typickým rysem empírového nábytku je zlatené ozdobení na černém podkladu. Nábytek měl zvětšené proporce, které byly redukovány do základních a kubických forem. Empírový nábytek kladl důraz hlavně na praktičnost a účelnost. Většinou se používá dřevo smrkové, lipové a topolové. Na nábytku se objevily zvířecí motivy, mramorové vzory, lví masky a egyptské motivy. Začal se vyrábět čalounický nábytek. Pro větší pohodlí se začali používat jako výplň peří, koňské zíně a vlna. Lehací nábytek byl brán jako volný předmět.



Obr. 3 Klasicistní pohovka

Na konci 18. století, počátkem 19. století se toto období nazývá federální. Nábytek ve federálním období se vyrábí velice jemný a lehký. Tvůrci nábytku používali k výrobě mahagonové, saténové dřevo a také dřevo z třešně a ořechů. Vznikají nové ornamenty, symboly inspirované Evropou. Typickým ornamentem je orel se štítem. Později federální styl byl vytlačen slohem Empírem. Američtí tvůrci nábytku se snažili kopírovat francouzský nábytek. O pár let později vnikl do Ameriky rustikální styl. Rustikální styl je opak jemného a malebného nábytku. Tento styl vznikl, díky omezeným materiálům, tvořilo se z borovice, dubu nebo z cedrových prken, které se získávaly ze zvětralých stodol. Barva tohoto nábytku

byla přírodní nebo naopak použita odvážná barevnost. Velká škála malovaného nábytku připomíná americký život na farmě nebo americkou vlajku. [3]

1.4 Ohýbaný nábytek z hranolu dřeva

Na konci 18. stol. se narodil vynálezce, tvůrce ohýbaného nábytku Michael Thonet. V dílně nevyráběl jenom nábytek z masivního dřeva. Pracoval s nařezanými dýhami na pásy, které vařil v kliču a následně je stáhnul do lisu, kde měl určený tvar a nechal zatvrdnout. Vyráběl židle, lehátka a křesla. Thonetův nábytek měl úspěch a tak se mu otevřely dveře do světa. Přešel z ohýbání dýh na ohýbání hranolků. V podnikání poté pokračovali jeho synové. Na začátku 18. stol. se začalo uplatňovat i tvarování masivního dřeva zahříváním, napařováním a máčením. Začaly se dělat pokusy, zkoušeli ohýbat dřevo na kola například na trakaře, nebo na kočáry. Techniku vařící vody používal Angličan Isak Sargent. Na konci 40. let minulého století vyvinula trojice Francouzů (Richon, Lenoir a Petitjean) stroj na ohýbání dřeva. Thonetův nábytek byl první nábytek, který byl vyráběn velkopřmyslově. Do této doby truhláři spojovaly nábytek čepováním, ale Michael Thonet přišel na novou techniku a to bylo spojování nábytku pomocí vrutů. Díky vrutům bylo možné nábytek vytvářet v různých tvarových kombinacích. [5]



Obr. 4. Židle č. 14

1.5 Nábytková tvorba 2. pol. 19. století

Nábytková tvorba 2. pol. 19. století je velmi ovlivněna historismem. Nešlo o vytvoření nového slohu, ale o takzvanou retrospektivu. Do druhé poloviny 19. století převládá střízlivá tradice. Obydlí se stalo měřítkem společenského postavení. V čele evropské společnosti stála buržoazie. Měšťané díky buržoazii si zajišťovali bohatství. Velmi dobře se rozvíjel průmysl, obchod a zemědělství. Historické prvky se objevily na různých detailech. První vliv v 2. pol. 19. století měla gotika a následoval jej klasicistní nábytek. Po té na scénu vkročilo baroko, silně ornamentální sloh. Dospělo to k takzvanému druhému rokoku. Zdobení rokokového nábytku se vrátilo k přírodním zákonům, objevilo svobodu člověka a radost ze života. Nábytek byl zdoben pestrými barvami. Přílišný ornament a barevnost byla vzpourou vůči dogmatům církve. V této době byl velmi populární čalouněný nábytek. Romantické interiéry byly stále v temných barvách. V období renesance, gotiky se preferovaly spíše měšťanské domy, díky jejich malé velikosti. Velmi se oblíbilo vrácení se slohu k minulým. Podnikatelé s nábytkem usilovali o vytvoření nábytku v lidovém stylu, který byl laciný a v kvalitním provedení. V salónech se začali používat lenošky, které si později lidé brávali ven, protože dříve lidé neznali zahradní nábytek. V polovině století se začaly vyrábět houpací křesla. Pro výrobu houpacích křesel se používala ohýbaná dýha.

1.6 Nábytek v období secese

Období secese byl velký pokrok v objevech a lidské činnosti. Tento styl se objevil i na nábytku. Poznáme ho díky jeho barevnosti a díky jeho jedinečnému ornamentu. První zmínky secesní ornamentiky, vznikla v Anglii. Hlavní inspirační složkou byla příroda. Nejprve se používaly květinové vzory, poté přešli k abstraktnímu ornamentu a také vycházeli z tvarů geometrie. Po té hlavním ornamentem secese, byla dívka či žena, která měla subtilní postavu a dlouhé vlnité vlasy. Secesní nábytek byl světlý. Obvykle křesla a židle byla čalouněná. Secesní nábytkové tvorbě se věrně věnoval Hector Guimard. Nejčastěji se nábytek mořil a poté se natíral bílou barvou a byl zdoben barevnými ozdobami. Nábytkové tvorbě proslul také Alfons Mucha. Při tvorbě nábytku se začali používat stroje.

1.7 Moderní nábytkové umění

V 20. stol. byly začleněny v tak krátkém období nové myšlenky. Jako reakci na secesní dekor vznikla nová snaha o úměrnosti a střízlivosti, také o osobnění, snaha o účelnost, která vedla umělce k takzvané individuální moderně. Tvorba nábytku vedla k tvarovému kli-

du, zjednodušování předmětů a základním tvarům. Nábytek této doby byl velmi robustní, protože se vyráběl z hranolů. Povrch nábytku byl zdoben jemným geometrickým vzorem. V tomto období pracoval Josef Gočár, František Roith, Antonín Engel a Otakar Novotný. Jan Kotěra se snažil najít nové východisko v účelu a v konstrukci, který měl vznik v formě nábytku.

1.8 Kubistický nábytek

Nábytek kubistického tvarosloví vyšel na scénu v 20. stol. Umělci například Josef Gočár, Vladislav Hoffman, Josef Chochol odmítli historismus i secesi a vytvořili zcela nový sloh a to byl kubismus. Kubistický nábytek byl zcela odbourán od ornamentu. Tvar nábytku se od základu změnil, na hladké a ostré tvarosloví. Vyráběly se různé stolky, židle, které byly navrženy velmi složitě. Nábytek napohled vypadal velmi mohutně. Kubistický nábytek se plně nerozvinul. Následoval nový styl a to byl rondokubismus. Rondokubismus poznáme díky tvarosloví, používaly typické válcové a kulové tvary. Základním účelem byl oživit ozdobit jeho povrch. Kosoúhlé tvary na nábytku byly vystřídány oblými tvary. Na nábytek používali jemné barvy.

1.9 Nábytková tvorba v období Bauhausu

Bauhaus, byla vysoká škola výtvarného umění ve Výmaru v roce 1919. Tvorba studentů a pedagogů silně ovlivnila vzhled různých předmětů, které každodenně používáme. Studenti se snažili studovat či pracovat společně v kolektivu. Snažili se pracovat s různými druhy materiálů. Roku 1923 vyrobil Josef Albers stůl a o rok později roku 1924 vznikla univerzální stolička. Sedací plochu vyrobily z ohýbané překližky. Studenti vytvářeli funkční a praktický nábytek, který se přibližoval k funkcionalismu. Nábytek se skládal z geometrických a rovných prvků. Odmítali dekorativní prvky. Kombinovali více materiálů najednou. Začali používat novou techniku a to bylo ohýbání trubek a kůže. Například židle Wassily, která je pojmenována po Wassilim Kandinským. Tvůrce téhle židle byl Marcel Breuer. V roce 1924 Mart Stam vytvořil samostatnou židli z nepřerušené ocelové trubky. V té době židle nepružila, pružnost židle nám zajišťovaly gumové popruhy, které tvořily sedák a opěradlo. O dva roky později Mart Stam a Mis van de Rohe vytvořili další takovou variantu. Dále Marcel Bauer vytvořil židli s minimálním použitým materiálem. Sedák a opěradlo bylo vypleteno z rámu rákosovým pletivem. Bauhaus roku 1933 byl uzavřen. [4]

1.10 Nábytková tvorba De Stijl

Nábytková tvorba z období De Stijl vycházel z geometrické abstrakce. Počátky tohoto hnutí spadají do Holandska. Skupina De Stijl, měla moderní názory, které vedl architekt Jacobus Johannes Pieter Oud. V této době se snažili vytvářet nábytek ze základních geometrických prvků. Nejznámější židle z tohoto období je od Gerrita Rietvelde, která se jmenuje „Červenomodrá“. Hlavním znakem umělců a výrobců nábytku byly moderní krásy jasnost, prostota a jednoduchost.

1.11 Nábytková tvorba funkcionalismu

Umělci se drželi přísloví „tvar sleduje funkci“. Snažili se vytvořit nový styl, který byl jedinečný. Vynalézali se nové techniky pro výrobu nábytku. Jejich hlavním cílem bylo vytvářet nábytek pro nejširší populaci. Navrhování bylo zaměřeno na vědu a techniku. Funkcionalismus přestával používat dekor. Nábytek byl použit tak, aby byl použit i v budoucnosti. Prostory bytů měly holé stěny, bez obrazů, koberců a vybaven minimálním nábytkem. Tyto prostory často na člověka působily neútně, ale to byl záměr.

1.12 Nábytková tvorba 2. světové války

Nábytková tvorba 2. světové války byla na bodě mrazu. Díky válce byl úpadek kulturního života. Tvůrcům nábytku byly odebrány finanční prostředky na tvorbu a emigrovali do zahraničí. Nacisté do nábytkové tvorby vnesli romantický a sentimentální historismus. V Americe v této době, byla slavná strojní výroba. Začali experimentovat s novou technikou, začali vyrábět plastový nábytek. Tvůrci Charles Eames a Eera Saarinen, kteří zvítězili s nábytkem soutěž Organický design v domovním vybavení. Jejich nábytek byl vytvořen jedinečnou technologií, přičemž použili jako první tvarovanou překližku multimediálním ohybem. Tento návrh představili jako novou koncepci a to jak po stránce tvarové tak i technologické. Nábytek vytvořený Američany se stal symbolem 20. století. Sedací nábytek byl sériově vyráběn. Po 2. světové válce byly poničeny domy, byty přičemž se nábytek přiděloval. V této době se nebral důraz na estetiku, ale spíše na skromnost a účelnost. V 20. a 30. let byl vytvořen návrh, pro zařízení individuálních interiérů, které byly vyráběny sériovou výrobou. Marie Duresn vyráběl nábytek v dílnách „La Maitrise“. Před druhou světovou válkou začala výroba honosného, ornamentálního nábytku ochabovat, ale díky válce se dostával do popředí střízlivější a techničtější styl. Styl, který působil před druhou světo-

vou válkou, funkcionalismus, neměl velký úspěch u lidí. Nejznámější firmou, která se zabývala výrobou nábytku, byla firma Morris. Spolupracovali s ní například Augustus Welby Northmore Pugin, Phillip Webb a Edward William Godwin. E. W. Godwin vytvořil velice kvalitní nábytek, pod vlivem japonského umění. Nábytkářská tvorba po čtvrt století přešla na sever Evropy. Skandinávský nábytek je charakteristický především přirozeným tvaroslovím, ale i barvami a nádechem přírody. Skandinávci neztratili úctu k dobře řemeslné práci. Začaly uplatňovat secesní prvky. Skandinávský design se snažil udržet střízlivou a nekompromisní estetiku. Tvůrci používali k výrobě nejčastěji masivní dřevo, nebo tvarovanou překližku či plastové hmoty a ocelové trubky. Od roku 1951 se nábytek začal vyvážet do ostatních států a to mělo velké plus pro hospodářskou situaci. Tvůrci skandinávského nábytku se nejen snažili, aby každý exponát byl kvalitním artefaktem, sloužícím jeho uživatelům, ale také aby byl výtvarně samostatným nábytkovým předmětem. Švédská nábytkářská tvorba byla velmi ovlivněna několika osobnostmi. Především to byl Carl Malmsten. Carl Malmsten byl architekt, který vytvořil vybavení pro stockholmskou radnici. Ve čtyřicátých letech se začal nábytek vyrábět ve světlých jilmových a břízových dýhách, ale také se začal vyrábět nábytek z borovicového dřeva. Nejznámější postavou finského nábytkářství byl tvůrce nábytku Alvar Alto. Alvar Alto se snažil aplikovat své abstraktní tvary pomocí materiálu, který měl k dispozici. Zabýval se vrstvením dřeva a ohýbanou překližkou. Finští tvůrci se neinspirovali severskou přírodou, ale snažili se s ní spolupracovat, protože materiál, který využívali, byl kolem nich a to bylo dřevo. Talentovaní návrháři uměli zacházet se dřevem. Vedle dřeva na počátku šedesátých let se začaly uplatňovat i plastické a kovové hmoty.

Italský nábytek, byl na předních místech nábytkové tvorbě současně se Skandinávií. V italské tvorbě našel své místo modernismus. V padesátých letech se světu představila mladá průbojná generace italských designérů. Jejich moto bylo odmítnutí povrchního estetismu a snaha o maximální technologickou výmluvnost tvaru. Po druhé světové válce byl nábytek vyráběn zručnými řemeslníky, kterým pomáhaly strojní přístroje. Návrhy italských návrhářů se neopírali o tradiční výrobu nábytku. Snažili se vymýšlet nové věci. V severozápadní části Itálie vznikla firma Cassina. Zakladatelem podniku byl Cesare Cassina. Byla zde navržena slavná židle Superleggera, kterou vymyslel a vyrobil Gio Ponti.

Roku 1948 vypsalo newyorské Muzeum moderního umění pod vlivem poválečné situace s nedostatkem financí soutěž „Design nábytku s nízkými výrobními náklady“. Tuto soutěž vyhrál Charles Eams. Jako první použil na výrobu vítězné židle plastické hmo-

ty. Před výrobou židle se Charles Eams podílel na výrobě plastových krytů pro radarové antény, kde získal zkušenosti s plastovými materiály. Na scénu se objevila Florence Knollová, která nebyla vítána, protože se věnovala poradenským službám, kde se snažila prosazovat moderní – progresivní návrhy. Lidé v USA byli příliš konzervativní a nestáli o to. Její hlavní náplň práce byla administrativní, ale snažila prosadit moderní koncepci interiéru.

Nábytková tvorba v Československu po německé okupaci nastoupila v padesátých letech totalita komunistická, která odsoudila svobodných designérů, kteří se věnovali svobodnému tvůrčímu procesu. Výroba nábytku byla zestátněna, združstevněna a z menších podniků vznikly komunální podniky. Po druhé světové válce byl u nás velký problém navázat na světovou špičku nábytkového umění. Nábytková výroba byla zprůměrována na model občana. Ve 30. letech pod vedením Jindřicha Halabaly, který byl u vzniku českého designu, pokusil se navázat na stavebnicové skladatelné nábytkové systémy. Roku 1958 začala výroba sektoru U-1, kde se křivkový komplex vyjímá vůči měšťáckému vkusu. Tento skladatelný systém, který se vyráběl ve velkých objemech, se tím začaly vybavovat nejen byty, ale i pracoviště. Autoři těchto nábytků jsou J. Novák, F. Mezuláník, J. Srb a A. Prokop. Sektorový systém nábytku byl velmi populární a značil se velkým pokrokem této doby. Představitelé této doby neměli zájem o navázání na kultivovanou tvorbu první republiky.



Obr. 5. Charles Eames – High Back Boardroom chair

1.13 Nábytková tvorba 60. let

V 60. letech českoslovenští tvůrci nábytku se účastnili výstavy „Bilance světa pro svět lidštější“. Díky této výstavě, se otevřely dveře do světa. Překvapivé úspěchy sklidili trojice architektů František Cubr, Josef Hrubý a Zdeněk Pokorný. Tvůrci se také účastnili Expa 58, kde také uspěli a tak se stali překvapivým dokladem o schopnostech českých tvůrců v celé oblasti užitého umění. Období 60. let je období takzvaného uvolňování od totalitního režimu. Vznikly výtvarné rady, Ústav bytové a oděvní kultury. Do bytů se začaly vnášet výrobky chemického průmyslu. Místo těžkých soklů se skříně začaly vyrábět na zešikmených subtilních nožkách. Nejznámější osobností byl F. Vrána, který vybavoval knihovny a vytvořil koncipovanou soustavu zařízení. Racionální přístup také použil v návrzích sedacího nábytku a tak se stal vzorem pro nadcházející novou generaci. Ve Skandinávii, byla zprůměrnována, ale řemesla neztratili svoji důležitou roli. V 19. století návrháři se snažili vést podle hesla „ Krásnější bydlení“. Po druhé světové válce finští architekti získali světovou proslulost, například manželé Sirenovi. Finové nacházeli ve svých dílech sami sebe, svou národní identitu, jejich architektura a nábytek se stala součástí životního stylu. [5]



Obr. 6. Celoplastová židle
Verner Panton

1.14 Historie zahradního nábytku

První zmínky zahradního nábytku můžeme najít na malbách zhruba z 15. století. V období Řecka a Říma si lidé vytvářeli různé lavice, které byly vyrobeny z materiálu, které měli kolem sebe. Například lavice z vytesaného kamene nebo dřeva. Od 19. stol. jsou první

zmínky, malý náznak vzniku zahradního nábytku. Šlechty nebo lidé z bohatých vrstev používali na venkovní relaxování u domu, či zámku vnitřní nábytek, který si přenesli ven do zahrad a kochali se krásným počasím. Nábytek, který si brali z domu či zámku nebyl odolný vůči vnějším vlivům a tak ho museli vrátit zpět do prostoru svého obydlí. Dokonce v některých obdobích zahradní nábytek byl úplně zapomenutý, protože zahrady sloužily pouze k pěstování plodin. Postupem času se do zahrad vnašely lavičky. Na počátku 19. století začal být populární zahradní nábytek. Na přelomu 18. – 19. století se začal vyrábět ratanový zahradní nábytek, který využíval sám Tomáš Garrigue Masaryk. Od 19. – 21. století začal být zahradní nábytek populární a důležitou součástí nábytku na zahradě i díky vyspělejší technice. V dnešní době zahradní nábytek je velmi populární i díky tomu, že lidé tráví více času na zahradě a snaží se udržovat pěkné prostředí kolem svého domu. Zahradní nábytek slouží k odpočinku po těžké práci. Nyní je velká škála nábytků, z různých druhů materiálů, kterou si můžete pořídit.

1.15 Zahradní nábytek v dnešní době

Zahradní nábytek v dnešní době musí splňovat mnoho funkcí. Lidé vyžadují kvalitní, pohodlný a na pohled příjemný zahradní nábytek. Nejčastějším používaným materiálem na zahradní nábytek je dřevo, ale postupem času se oblíbily i jiné materiály, například jako ratanový, plastový nebo kovový. Designeři se snaží kombinovat materiály tak ,aby dělali krásnou strukturu nábytku. Zahradní nábytek se skládá nejen z lehátka či židlí, lavice, ale také k nim patří i konferenční stolky či stoly. Většina lidí k nábytku vyžadují polstrování. Buď jsou pevně uchycena nebo se dají sundat. Umožňuje jim to lepší odpočinek, při trávení chvilky na zahradě. Poslední dobou je hitem jako přístřešek markýza, která Vás chrání před sluncem, ale i před letním deštěm. Při výběru zahradního nábytku je nutné, si rozmyslet z jakého materiálu chceme zahradní nábytek, jestli bude pod střechem nebo na dešti, ale také je potřeba, aby padnul do prostředí. V dnešní době si můžete zahradní nábytek koupit levně v supermarketu, ale většinou tenhle nábytek není moc kvalitní, protože se při výrobě používá levný materiál. Poté si také můžete pořídit nábytek z internetu, který Vám pošlou poštou. Nejlepší nábytek je vytvořený od šikovného truhláře. Odjakživa je ruční práce nejkvalitnější. Do České Republiky se dováží zahradní nábytek z ciziny. Nejznámější zahraniční značky zahradního nábytku jsou Hartman, Donate, Vetr, Dako, Asko a Nova.

II. PRAKTICKÁ ČÁST

2 ANALÝZA ZAHRADNÍHO NÁBYTKU NA TRHU

Na trhu je velká škála zahradního nábytku a proto jsem vybrala jen ty nejznámější značky, které se zabývají zahradním nábytkem. Nábytek společnosti Hartman se pyšní velkou škálou zahradního nábytku, jak od ratanového tak až po kovový nábytek. Tato značka se vyznačuje kvalitním zpracováním a odolností vůči vnějším vlivům. Nábytek Hartman klade důraz na kvalitní zpracovanost a ergonomii, ale také i na polstrování. Nábytek od firmy Donate, vznikl roku 1997, pro tvorbu zahradního nábytku používá jako materiál teakové dřevo. Na první pohled působí romanticky. Také používá při tvorbě zahradního nábytku kovový nábytek s kombinací dřeva a elegantní proutěný ratan, který vytváří osobitý vzor. Dodává také doplňky. Nábytek Vetr se specializuje na dřevěný zahradní nábytek. Nabízí velkou škálu zahradního nábytku jak od ratanového, až po teakový zahradní nábytek. Nábytek Vetr úzce spolupracuje s řetězcí jako OBI, BAUMAX a HYPERNOVA. Snaží se své výrobky vystavovat na různých výstavách jako například Mobitex v Brně a Flora Olomouc. Nábytek Dako dodává nábytek do restaurací, kaváren nebo cukráren. Vytváří z velké škály materiálů zahradní nábytek. Kládou důraz hlavně funkčnost a odolnost, při neustálém používání zahradního nábytku. Nábytek Asko proniknul na náš trh roku 1991. První prodejna byla postavena v Praze, po čase se rozšířila do mnoha jiných měst. Nábytek Asko má velkou škálu nábytku, lehátka, křesla, pohovky, ale také i houpací křesla a hopačky. [16] [17] [18] [19]



Obr. 8. Hartman – Da Vinci alu



Obr. 7. Donate – Alexandria



Obr. 10. Vert – Teakové lehátko
11016



Obr. 9. Asko – Lehátko Perth
8526



Obr. 12. Lehátko Dovenport Cap-
puccino



Obr. 11. Harman - Louis



Obr. 14. Rulyt Relax, oranžově pru-
hované



Obr. 13. Lehátko Dimenza Barcelona

PŘEHLED MATERIÁLŮ POUŽÍVANÝ NA ZAHRADNÍ NÁBYTEK

2.1 Plastový zahradní nábytek

Historie plastového materiálu sahá do 50 let 20. století. Plastový materiál byl oblíbený mezi umělci a lidmi, díky jeho levné prodejní ceně. Plastový materiál je pro zahradní nábytek je zcela vhodný, protože se lehce udržuje a je lehký na přepravu. Nábytek z plastu si můžeme vybrat v jakékoliv barvě či tvaru, protože barevné varianty v jiném materiálu například v dřevě by byly zcela nemožné. Roku 1950 měl dobré vyhlídky do budoucna. V tuto dobu měl výhodu tenhle nábytek, protože byl funkční a praktický pro manipulaci. Vědci, se snažili vymyslet plastový materiál, aby nebyl příliš toxický k životnímu prostředí. Vědci přišli na 3 polymery, které nejsou tak škodlivé k životnímu prostředí a to jsou: polyethylen, polypropylen a polykarbonát. U plastového nábytku je výhoda, že můžeme nechat nábytek na dešti a nepoškodí se nám. Je odolnější vůči vnějším vlivům oproti dřevěnému nábytku. Může se stát, že po delším vystavení nábytku dešti by mohl porůst mech, nebo - li změní barvu tzv. zčerná, je tedy potřeba řádně se starat o nábytek. V dnešní době plastový zahradní nábytek není už tolik populární. Vystřídali ho novější materiály, které se dostaly na trh. Například nová podoba plastu Kettaluxu, která obvykle bývá kombinována s jinými materiály, například s hliníkovou konstrukcí či mikrovlákny na poduškách pro lepší komfort. Tenhle materiál má velikou výhodu a to, že nikdy nezčerná, díky povrchu pokrytou Nanoclean. Povrch nábytku je pokryt jemnou strukturou nanokrystalů, které zabraňují usazování nečistoty na povrchu zahradního nábytku. Při zašpinění nábytku jednoduše vezmete hadici a smyjete nečistoty.

2.2 Dřevěný zahradní nábytek

Zahradní nábytek vyrobený ze dřeva je velmi populární. Dřevo je přírodnina, která se zahradou velmi pěkně ladí. Dřevo je na dotek velmi příjemný a teplý materiál. Nejčastěji se používá smrkové dřevo a borovice. Smrkové dřevo je měkké, poměrně lehké, ale přes svou houževnatost je velmi pružné a pevné. Velmi dobře se opracovává. Borovice je měkké dřevo a je křehčí jak smrkové dřevo. Při špatném zpracování zamodrá, což ho znehodnocuje. Smrkové a borovicové je nejlevnější dřevěný materiál na zahradní nábytek. Poté se používá na výrobu dubové dřevo. Dub je tvrdý, pevný, houževnatý a trvanlivý, také se dobře moří, lepí a je nejpoužívanější v nábytkářství. Například v Anglii pojmenovali celé století. Nejvyšší zahradní nábytek se vyrábí z exotických dřevin. Mezi exotické

dřeviny řadíme eukalyptus, meranti, severoamerický akát a teak. Teakové dřevo je velmi odolné vůči nepříznivému počasí, díky obsahu teakového oleje a kaučuku. Nevýhoda exotického materiálu na zahradní nábytek je, že se kroucí a ohýbá. Eukaliptus je dřevo, které není moc dobré pro zahradní nábytek, jelikož mu škodí vlhko. Vydrží venkovní prostředí jen díky vnějšímu ošetření. Podobá se dubovému dřevu. Meranti je dřevo, které lehce opracovává. Existuje šest známých druhů tohoto stromu. Každý druh toho stromu má odlišnou barvu od bílé přes žlutou, světle růžovou až po temně růžovou. Dřevěný materiál je potřeba řádně ošetřit, než se vystaví vlhkému prostředí. Dřevo lze upravit mnoha různými způsoby. První varianta na ošetření povrchu je vosk. Vosk se používá, když chceme zdůraznit barvu dřeva. Udrží nám přirozený vzhled povrchu dřeva. Použití fermeže dokáže ochránit před opotřebením a vlivy okolního prostředí. Velmi účinné jsou polyuretanové fermeže. Dobře odolávají horku, vodě, silnému otěru. Fermež vytváří hladký bezbarvý povrch, který bývá podle typu lesklý či matný. Dřevo, aby bylo odolnější tak je potřeba použít nátěrové hmoty. Jestliže chceme, aby zůstala stejná struktura dřeva tak použijeme bezbarvý lak. Máme různé druhy laků. Laky, které se nanášejí na plochu štětcem a laky ve spreji. Poté se dřevo může natřít libovolnou barvou, která se Vám líbí.

2.3 Betonový zahradní nábytek

Betonový zahradní nábytek je odolný vůči vnějším vlivům. Nábytek z betonu je velmi stabilní, ale těžký nábytek. Díky jeho velké hmotnosti se zahradní nábytek používá na veřejném prostranství. Tento materiál se kombinuje s různými materiály, například dřevem a plastem, protože v létě pálí a v zimě chladí. Beton se skládá s cementu, kameniva, vody a příměsí. Cement je hydraulická maltovina vznikající pálením vápence a jílu. Kamenivo se rozděluje na dvě složky a to drobné kamenivo (písek), hrubé kamenivo (štěrkopísek). Příměsi jsou jemnozrnné pevné látky, které ovlivňují vlastnosti betonu v čerstvém i zatvrdlém stavu. U čerstvého betonu se jedná o konzistenci a u zatvrdlého betonu se jedná o pevnost, hutnost a trvanlivost.

2.4 Ratanový zahradní nábytek

Ratanový zahradní nábytek se vyrábí z umělého a přírodního ratanu. Přírodní ratan se používá více v interiéru, protože není příliš odolný povětrnostním podmínkám. Ratan se získává z plazivé rostliny. Průměr kmene je jen 2 – 5 centimetrů široký. Tyhle rostliny rostou v Asii, Africe a Austrálii. Umělý ratan se používá pro exteriér. Židle či stoly se

skládají z kovové konstrukce. Konstrukce je opletená ratanem. Nevýhody kovové konstrukce a ratanu, jsou takové, že při neustálém dešti na nábytek, může rez poškodit ratan, který pak nevypadá moc efektivně.

2.5 Hliníkový zahradní nábytek

Zahradní nábytek z hliníku je nejdražší variantou na trhu. Nábytek vyrobený z hliníku také může být kombinován s dřevem. Hliníkové profily jsou k sobě přivařeny. Povrch hliníku je ošetřen práškovou barvou, která vytvrzuje ve vypalovací peci. Hliníkový materiál odolává povětrnostním podmínkám, je tedy velmi vhodný pro zahradní nábytek. Vlastnosti hliníku jsou: korozivzdornost, svařitelnost, obrobiteľnosť, vodivost, recyklovateľnosť, veľmi dobrá schopnosť povrchových úprav a snadná tvarovateľnosť. [15]

3 ZAHRADNÍ STYLY

Styly v zahradní tvorbě jsou způsoby, jak dokážeme vyjádřit svoje představy a jak pracujeme s materiály, rostlinami, barvami a dekoracemi při tvorbě kompozice, která by měla na ostatní působit pozitivně. Existují mnoho stylů, například formální styl. Ve formálním stylu je řád, který se neustále opakuje a jeho osová souměrnost prostředky vede k přísné pohledové i prostorové rovnováze. V modernistické zahradě je přístup méně formální a uvolněnější.

3.1 Formální zahrady

Formální zahrady poznáme díky přísnému řádu a symetrii. Formální styl navazuje na klasickou architekturu Itálie a Řecka. Princip symetrie spočívá v architektuře pod nadvládou člověka, která udržuje tento zahradní styl. Formální zahrada má vyváženou kompozici, která je souměrná, okrasné stromy jsou zařezány do stejného tvaru, které se neustále opakují. Celá zahrada je tvořena osami, na centrální ose leží dům, a proto je tvořena podél centrální osy nebo cesty. Ve velkých zahradách je tvořena více os, které navzájem kříží nebo navazují na okolní krajinu. Místa kde se osy či cesty protínají, bývají umístěny sochy, fontány nebo dekorativní dlažby. V této zahradě se objevují základní geometrické útvary, například na stromech, keřích nebo okrasných květinách. Nejčastěji jsou pravoúhlé tvary a formy. Dále se v zahradách objevují kruhy, ovály a rovnostranné trojúhelníky. Materiál na dlažbu se používá šterk nebo dlažba z opracovaných přírodních kamínků. Ve formálních zahradách se uplatnily také mozaiky z cihel nebo dlažebních oblázků. Voda je zde uplatňována nanejvýš ve fontánách, vytváří klidný zrcadlicí povrch. Nejčastější výsadbou jsou trávničky a živé stěny, které vymezují prostor a výhledy a nízké živé ploty lemují záhony. Formálními zahradami se zabývají architekti George Caster a Charlotte Roweová, kteří se snaží navrhovat modernější zahrady, které pak spojují s klasickými prvky.



Obr. 15. Formální zahrada

3.2 Venkovské zahrady

Venkovské zahrady mají velmi bohatou výsadbu, často tvoří pravoúhlé záhony, lemující se cestičky k domu. Tyto zahrady jsou velmi spojovány s venkovem, ale koncem 19. století pokládána za výtvar města, kde lidé usilovali o barevnost než o pěstování potravin. Velmi často se používají živé ploty. Nejpoužívanější materiály pro venkovské zahrady jsou cihly nebo přírodní kámen a ošuntělé použité materiály, které vypadají, že jsou staré. Na cesty se používá také štěrk, který používají také na přesévání rostlin. Na ohraničení používají laťkový typ plotu. Zahradní nábytek v těchto zahradách často bývá prorůstán rostlinami, tak aby kladl dojem na zdánlivé přirozené převahy rostlin. V těchto zahradách se objevují i záhony s bylinkami. Tvůrcem venkovských zahrad je Gertrude Jekylllová, která byla ovlivněna hnutím Arts and Crafts. [7]



Obr. 16. Venkovská zahrada

3.3 Středomořské zahrady

Středomořské zahrady jsou spjaty s dvěma typy zahrad a to formálními a neformálními zahradami. Neformální zahrady mají snahu používat štěrk a rostliny s pestrou strukturou, které jsou uspořádány ve velkých skupinách. Tyto zahrady pocházejí z Francie a Španělska. Barevnost je tlumená, nejpoužívanější barva je modrofialová a šedozeleň, jsou to tóny šalvěji. V těchto zahradách se také používá štěrk na cestičky. Městské prostory obvykle bývají zdobeny terakotou a keramickými mozaikami, které připomínají atmosféru středomoří. Okolní zdi jsou obvykle natřeny na bílo, tvoří čisté pozadí pro pohyby stínů. Formální středomořské zahrady používají vodu, kámen se stříhanými ploty a solitérními stromy a to jsou vysoké štíhlé cypřiše. Pro formální zahrady je typické dekorativní výsadby parterů, rostliny se vyjímají spíše listem než květem. Tyto zahrady mají obvykle mírné zimy a teplá suchá léta, a proto se zde vysazují rostliny spíše vytrvalých s kompaktním vzrůstem. Například to jsou olivovníky, réva, levandule, sukulenty a aromatické a léčivé rostliny.



Obr. 17. Středomořské zahrady

3.4 Modernistické zahrady

Modernistické zahrady se pyšní svým uvolněným prostorem a hrou světla se stínem. Hlavním zakladatelem těchto zahrad byl Thomas Church. Tyto zahrady jsou asymetrické. Hlavním prvkem modernistických zahrad jsou ostré linie, které posilují kontrast mezi liniemi. Voda tvoří krásný architektonický prvek, který tvoří zrcadlicí povrch. Uplatňují se zde malá jezírka nebo menší bazény. Na cestičky se používá vápenec, bez zbytečných dekorací. Beton se používá na zpevnění plochy. Architekti navrhují s velkými plotny materiá-

lu, které mají minimální spáry, tím se docílí čistého nepřerušného povrchu. Modernistické hnutí, bylo spjato se školou Bauhaus, která požívala nové materiály a snažili se řídit, že forma se má řídit funkcí. Tyto zahrady jsou zaměřené na chvílky volna a rostliny slouží jako architektonický prvek. Stromky, keře se sestřihávají do vertikální či horizontální plochy. Zaměřují se na správné proporce, velikosti a na prázdné prostory. Architektonickým prvkem se stal nábytek, například polohovací křeslo Barcelona. [9]



Obr. 18. Modernistická zahrada

3.5 Japonské zahrady

Japonské zahrady vycházely z palácové architektury 5. a 6. století. Zahrady byly ovlivňovány taoismem, konfucianismem a buddhismem. V těchto zahradách se uctívaly přírodní kameny, na které se zavěšovaly lana z rýžové slámy a tak se označují jako posvátná místa. V těchto zahradách byl dominantní palác se schodištěm, které vedlo k písčné ploše. Vedle leželo umělé jezero, které bylo vydatně zásobeno přítokem vody z potoka. Jezírko má malý ostrov, na který vedou dva mosty, jeden rovný a druhý prohnutý. Existuje hodně typů Japonských zahrad a to jsou například: Meditační zahrady, Vodní zahrady, Čajové zahrady. V meditačních zahradách hraje velkou roli písek, který nahrazuje vodu. Kameny jsou uspořádány v pohoří a rostliny hrají podřadnou roli. Meditačním zahradám se také říká suché zahrady. Ostrovy jsou tvořeny kameny, které jsou rovněž spjaty s kamennými mosty. V zahradách se vysázejí menší borovice a azalky. Čajové zahrady se budují v soukromých zahradách a u chrámů. Čajové zahrady nejsou určeny pro pobyt, ale pro posvátnou uličku, která je více a méně obklopená vegetací, po níž prochází návštěvník japonského čajového obřadu. Čajový obřad má souhrn pravidel pro správné pochopení setkání u čaje. Zahrady tvoří stálé zelené rostliny, hustě vysázené stromy, které se udržují v nízkém tvaru. Půda je krytá mech, kapradinami a trávou. Do terénu jsou vloženy šlapáky, podobné jako kdysi

se tím zpevňovaly cesty v lesích. Občas přírodní cesty přerušují mozaikové cesty. Mozaikové cesty jsou tvořeny z lomového dláždění a stavebního kamene. Šlapáky jsou určeny, aby člověk dělal větší kroky, ale aby je zároveň zpomalil. Šlapáky vedou ke kamenům s nádržkou, která je vyrobena z přírodního kamene. Zde si návštěvník umyje ruce a opláchně tvář čerstvou vodou. Tyto zahrady jsou místa klidu, kde se zrelaxujete a nabijete novou energii. [8]



Obr. 19. Japonská zahrada

3.6 Přírodní zahrady

Přírodní zahrada je zahrada, ve které se cítíme svěží, kde umožní plnohodnotný kontakt s přírodou. Tyto zahrady nejsou nijak zasaženy lidskou činností. Člověk nanejvýš se snaží, aby v okolí nerostlo moc plevele, nebo oseká trávník. Nejčastějším použitým materiálem je štěrk a také dřevo. Vysazují se různé květiny nejčastěji domácí, keře, ale také i stromy jehličnaté a listnaté. [6]



Obr. 20. Přírodní zahrada

4 VÝROBNÍ TECHNOLOGIE MATERIÁLŮ NAVRŽENÉHO LEHÁTKA

Lehátko, které jsem navrhla je vyrobeno z těchto materiálů:

- Vodězdorná foliována překližka
- Bukové dřevo, které je použito na klíny, které zajistí lehátko
- Pryžový pásek na vnější část kola

4.1 Vodězdorná foliována překližka

Vodězdorná překližka je plošný materiál. Překližky jsou vyráběné lisováním odřezků jehličnatých, listnatých dřevin a z dýh. Odřezky dřevin jsou skládány přes sebe, tím se docílí větší pevnosti a tuhosti. Jádro překližky musí být řádně vysušené. Kdyby se slisovalo půl jádra nevysušených odřezků tak by v překližce vzniklo vnitřní pnutí a mohla by se tím zdeformovat. Většina překližek se skládá z několika vrstev. Čím větší vrstva, tím je překližka silnější. Vodězdorná překližka je lepena fenol – formaldehydovým lepidlem. Vnější část překližky je obalena fenolickou fólií, tím nám docílí, že překližka je odolná vůči vodě. Vnější povrch je z jedné strany hladký a z druhé strany je drsný, takzvaný protisklu-zový. Prodávají se ve dvou barvách a to černé a hnědé barvě. Prodávají se různé šířky překližek: 4, 6, 9, 12, 15, 18, 21, 24, 27 mm. Tento plošný materiál se používá jako podlahy do vozíků, aut nebo ve stavebnictví. [13]

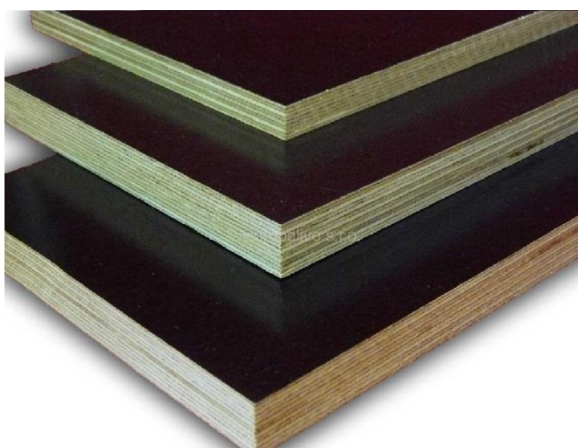

Obr. 21. Vodězdorná foliovaná překližka

4.2 Pryž

Pryž se vyrábí z přírodního nebo ze syntetického kaučuku. Také jsou tvořeny tzv. polymery, to jsou makromolekulární látky, které se tvoří řetězci molekul uhlovodíku nebo z látek odvozených. Základní surovinou je ropa. Z těchto materiálů se vyrábí pneumatiky, gumy a izolace do potrubí. V mém případě pryž použiju jako obal na kolo.

4.3 Bukové dřevo

Bukové dřevo se řadí do středně tvrdých dřevin. Velmi dobře se opracovává a jeho povrch je narůžovělý. Má jemnou strukturu, rovné žilky a drobné paprsky. Je odolný vůči teplu a horku. Velmi dobře se tvaruje, lepí a lze jej povrchově upravovat. Máme různé druhy bukové dřeva, rozlišené podle původu země. Například: Japonský buk a Evropský buk. Nejčastěji se z buku vyrábí nábytek, židle a školní lavice. [14]

4.4 Povrchové úpravy

Povrch materiálu lze upravit mnoha způsoby:

- 1) Použití tmelu
- 2) Použití vosku
- 3) Použití mořidel
- 4) Požití fermeže
- 5) Krycí nátěry
- 6) Lesklá povrchová úprava

1) Použití tmelu

Pokud dřevo je opracovávané a má se natřít či nalakovat, musí se broušená část nábytku pořádně obrousit a následně zatmelit. Díky tmelu docílíme velmi jemnému, hladkému povrchu. Tmel by měl mít podobný odstín, jakou má opravované dřevo. Následně je potřeba řádně obrousit tmel, abychom docílili hladkého povrchu.

2) Použití vosku

Povrchová úprava voskem nám zajišťuje ošetření povrchu a materiál je lesklejší. Vosk velmi zdůrazňuje barvu dřeva a je čirý.

3) Použití mořidel

Mořidla se používají pro změnu barvy dřeva. S jeho pomocí lze proměnit odstín materiálu. Mořidlo je průhledná látka, tudíž přes ní jde vidět struktura vláken. Nejčastějšími druhy mořidel jsou látky rozpustné ve vodě. Tento prostředek se dobře natírá, dobře vsakují, ale pomalu schnou. Mořidla ředitelná lihem schnou rychleji, při čemž je velmi obtížné dosáhnout odstínu, který si přejeme. Po dokončení moření, lze na povrch nanést lák.

4) Použití fermeže

Existují mnoho fermeží, které mají určité vlastnosti. Všechny z nich dokáží ochránit dřevo proti vnějšímu prostředí, opotřebením a vlhkosti. Velmi dobře odolávají horku, vodě a silnému otěru. Na trhu jsou populární polyuretanové fermeže. Fermež vytváří hladký povrch, který podle typu je lesklý či matný. Pozitivní vlastností fermeží jsou takové, že dobře schnou, dodává dřevu lesk, pevně drží na povrchu a nemění barvu.

5) Krycí nátěry

Krycí nátěry vytváří na povrchu neprůhlednou vrstvu. Tyto nátěry jsou rozpustné v oleji nebo ve vodě. Olejové barvy schnou velmi pomalu, ale odolávají velmi dobře sesychání dřeva. Na trhu jsou v dnešní době velmi populární vodou ředitelné akrylové barvy. Snadno se nanášejí, nepoužívá se žádné ředidlo a použité štětce se snadno čistí. Prvně se nanese nátěr základní barvou a po té se nanesou až tři nátěry.

6) Lesklá povrchová úprava

Lesklý povrch docílíme pomocí nátěru laku, tím docílíme vysokého stupně lesku. Jedná se o nátěrovou hmotu, která nám docílí dokonalého hladkého povrchu. V dnešní době se používají dvě varianty laků. Jeden typ laku je takový, že po jejich vzájemném smíchání, nebo předkatalyzované laky, které tuhnou poté, co je naneseme na povrch materiálu. Lesklého povrchu docílíme tak, že po uschnutí povrchu to celé přebrousíme. [12] [11]

5 ERGONOMICKÁ STUDIE

Na začátku každého navrhování sedacího nábytku či lehátka je potřeba dodržet ergonomické parametry. Každý z nás vyžaduje po lehátku, aby bylo pohodlné. Lehátko by mělo dodržovat parametry lidského těla, tak aby při použití si člověk v něm odpočinul.

Poloha při ležení je mnohem méně stlačena oproti sedu. Při ležení na lehátku je úhel mezi stehny a trupem větší než 90 stupňů. [10]

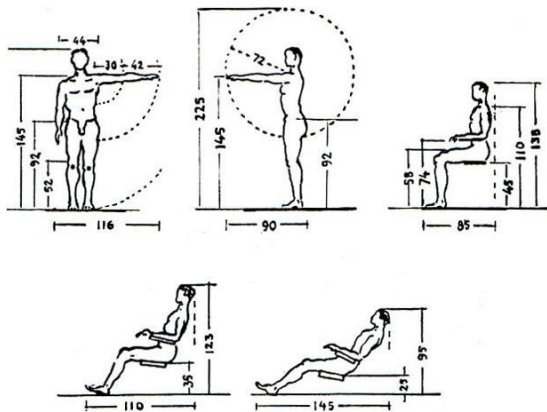

Obr. 23. Správné parametry sezení a ležení



Obr. 22. Na půl ležící poloha

6 PROCES NAVRHOVÁNÍ

6.1 Koncept

Koncept zahradního nábytku vznikl po dlouhé kresebné práci. Tento projekt není vázán na žádnou spolupráci s firmou. Můžeme říci, že je to výhoda i nevýhoda. Výhoda samostatné práce je taková, že nejsem vázaná na žádné instrukce, které by firma po mě požadovala. První má představa zahradního nábytku, byla taková, že se bude skládat z lavice, židlí a stolu. Po dlouhých konzultacích s vedoucím práce jsme došli k názoru, že je potřeba vymyslet něco vtipného, hravého co člověka nadchne při prvním pohledu.

Design zahradního nábytku jsem si vybrala, protože ráda trávím volný čas na zahradě a ve volné přírodě. Při jakékoliv designérské práci se začíná analýzou produktů, které již na trhu existují. Pohybují se v okruhu přátel, se kterými ráda trávím volný čas. Většinou jsou to přátelé, kteří bydlí v rodinných domech a vlastní zahradní nábytek. Pokaždé, když se snažím vytvořit určitou věc, tak se dívám kolem sebe, co již existuje. V dnešní době existují hodně variant jak tvarových tak i materiálových. Kombinují se různé druhy materiálu na výrobu zahradního nábytku.

Od začátku tvorby jsem byla přesvědčená, že chci vymyslet a následně vyrobit, něco nového, co ještě není na trhu. První jsem udělala detailní rešerši této problematiky. Použila jsem k tomu internet, ale následně jsem se snažila objíždět firmy, které pracují s výrobou zahradního nábytku. Po této takzvané rešerši, jsem usoudila, že chci úplně něco jiného, něco co se bude vyjímat z tradice, která zde panuje. Mám ráda jednoduché tvary, které jsou bez ornamentů. Po dlouhých myšlenkových pochodech jsem přišla na to, že bych mohla vymyslet zahradní lehátko. Zahradní lehátko by sloužilo jen přes léto a na zimu by se uskladnilo. Přemýšlela jsem, z jakého materiálu bych vyrobila lehátko tak, aby po složení nezabíralo moc místa. Došla jsem k názoru, že nejvhodnější materiál by byla voděodolná foliovaná překližka.

Hlavní myšlenka, je taková, že si lidé na internetu stáhnou šablonu a doma si svépomocí vyrobí lehátko. Na internetu bude také manuál, podle něj se budou lidé držet, při tvorbě lehátka.

6.2 Vývoj tvaru lehátka s kresebnou dokumentací

Od začátečních skic jsem hledala tvar, který by nadchnul na první pohled. Tato práce, byla pro mě ta nejtěžší. Snažila jsem se tvar lehátka dělat bez ostrých hran. Bočnice lehátek mají jemný, protáhlý rádius, který se zužuje od silnější části lehátka. Vnitřní část lehátka je rovněž vyrobena z voděvzdorné foliované překližky a je opatřena otvory na klíny. Klíny celé lehátko drží pohromadě.

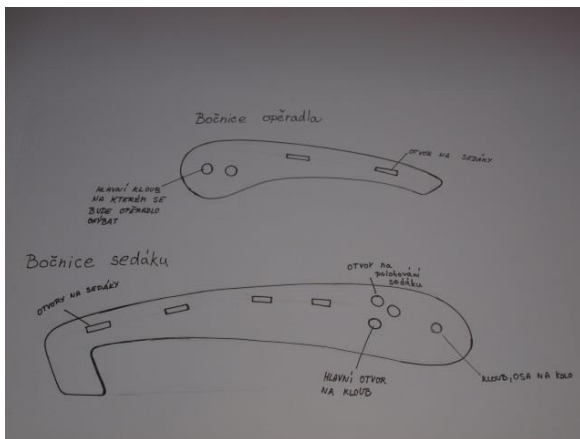

Obr. 24. Kresba - bočnic

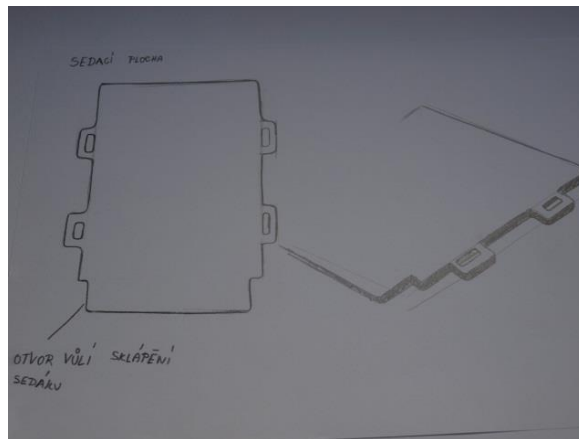

Obr. 25. Kresba sedací plochy

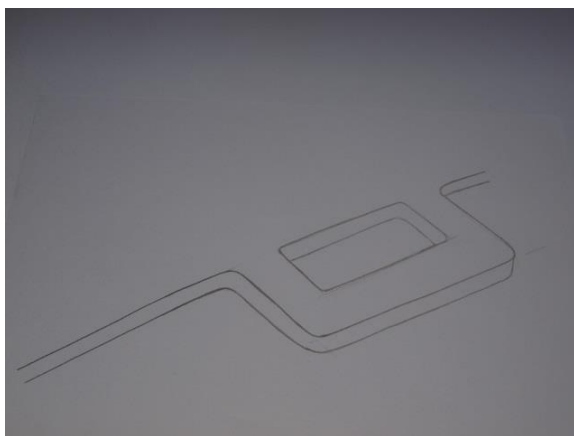

Obr. 26. Kresba – otvoru na klín

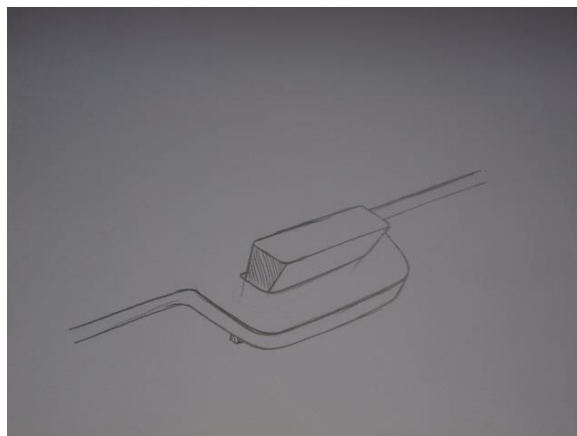

Obr. 27. Kresba – detail vsunutého klínu

Lehátko je vybaveno dvěma koly. Vnější část kol, jsou obalena pryžovou páskou. Pryžová páska zajišťuje, že se překližkové kolo neodírá o zem. Tím je lehátko pojízdné a můžeme si ho jednoduše převést na místo, kde potřebujete.

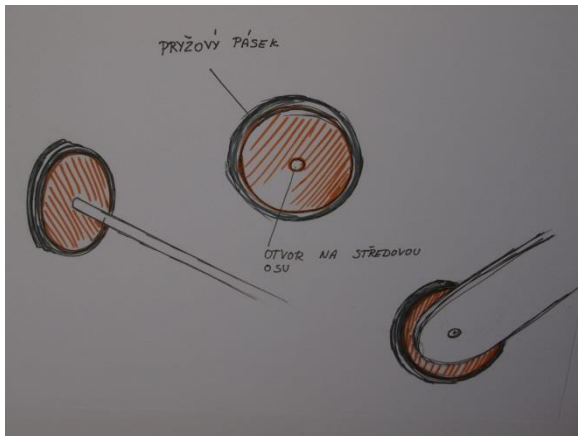

Obr. 29. Kresba – Detail kol na lehátku

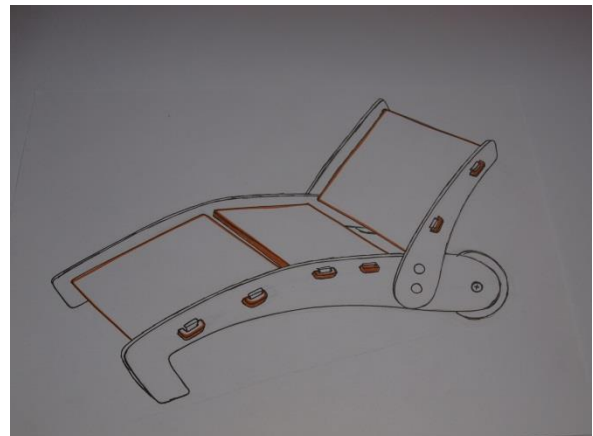

Obr. 28. Kresba lehátka

K zahradnímu lehátku jsem chtěla připojit odkládací plochu na nápoje. Snažila jsem se vymyslet stůl, který by korespondoval s tvarem lehátka a byl by jej součástí. Po chvílce přemýšlení jsem zakomponovala stůl do jedné bočnice. První varianta je, že by se uchycoval stůl stejným způsobem jak bočnice se sedací plochou. V bočnici by byl speciální otvor, kde by se vsouval stůl a řádně zadělal klínem. Druhá varianta byla taková, že by se stůl zasunul do části místo klínu sedací plochy. Po konzultacích s panem vedoucím práce jsme došli k názoru, že se budeme držet první varianty.

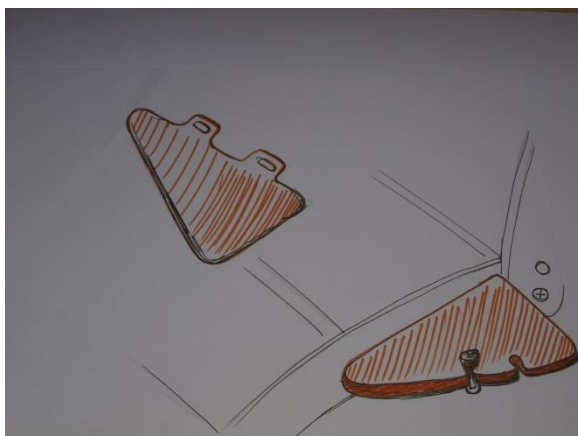

Obr. 30. Kresba – znázornění stolu, první varianta

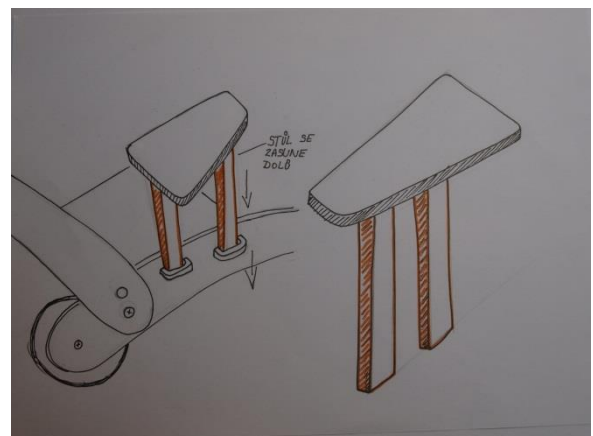

Obr. 31. Kresba – znázornění stolu, druhá varianta

Zahradní lehátko je také vybaveno stínítkem proti slunci. První myšlenky, byly takové, že by se k lehátku přidělal obyčejný slunečník. Chtěla jsem vymyslet, něco co bude ladit s lehátkem a stolem, tak jsem se inspirovala deštníky, které používají mladé maminky na kočárky. Použila bych jen tu nosnou část, ohebnou trubici, na ni bych připevnila obdélník s obroušenými hranami. Člověk by si mohl stínítko kdykoliv oddělat.

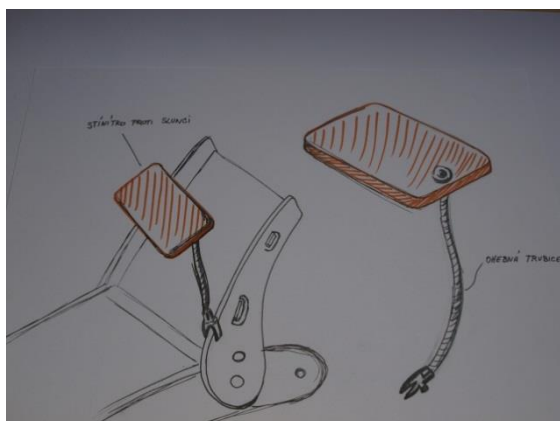

Obr. 33. Kresba – stínidla proti slunci

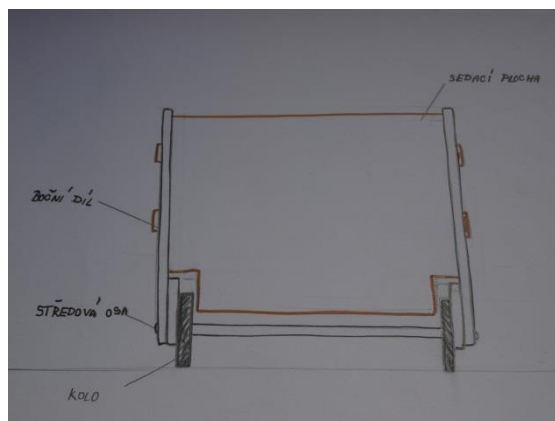

Obr. 32. Kresba – lehátka se zadní částí

Lehátko bude pokryto matrací, která bude vložena na sedáky. V sedací části budou z každé strany díry, kde provlékneme provázek od matrace. Člověk, který odpočívá na lehátku, si bude moci přidělat pod hlavu polštář. Tento polštář bude upevněný ze zadní části lehátka, který jednoduše přehodíte dopředu, pod hlavu.

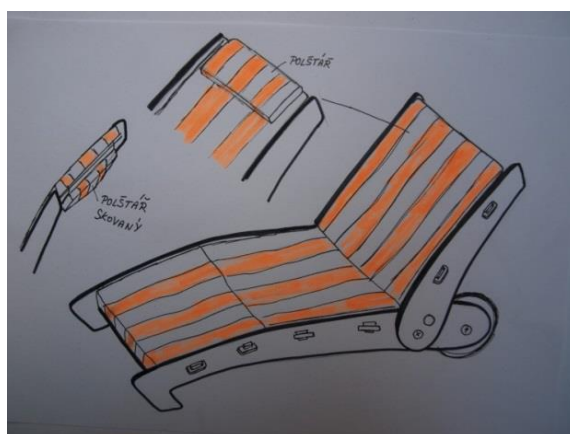

Obr. 34. Kresba s matrací a polštářkem

Pohyblivá část opěradla bude spojena dřevěným kulatým kolíkem, na němž bude opěradlo aretovat. Osa kola bude vyrobena z bukového dřeva. Tato osa bude dutá a v ní bude vsunuta kovová tyč se závitů na obou koncích.

6.3 Technická dokumentace

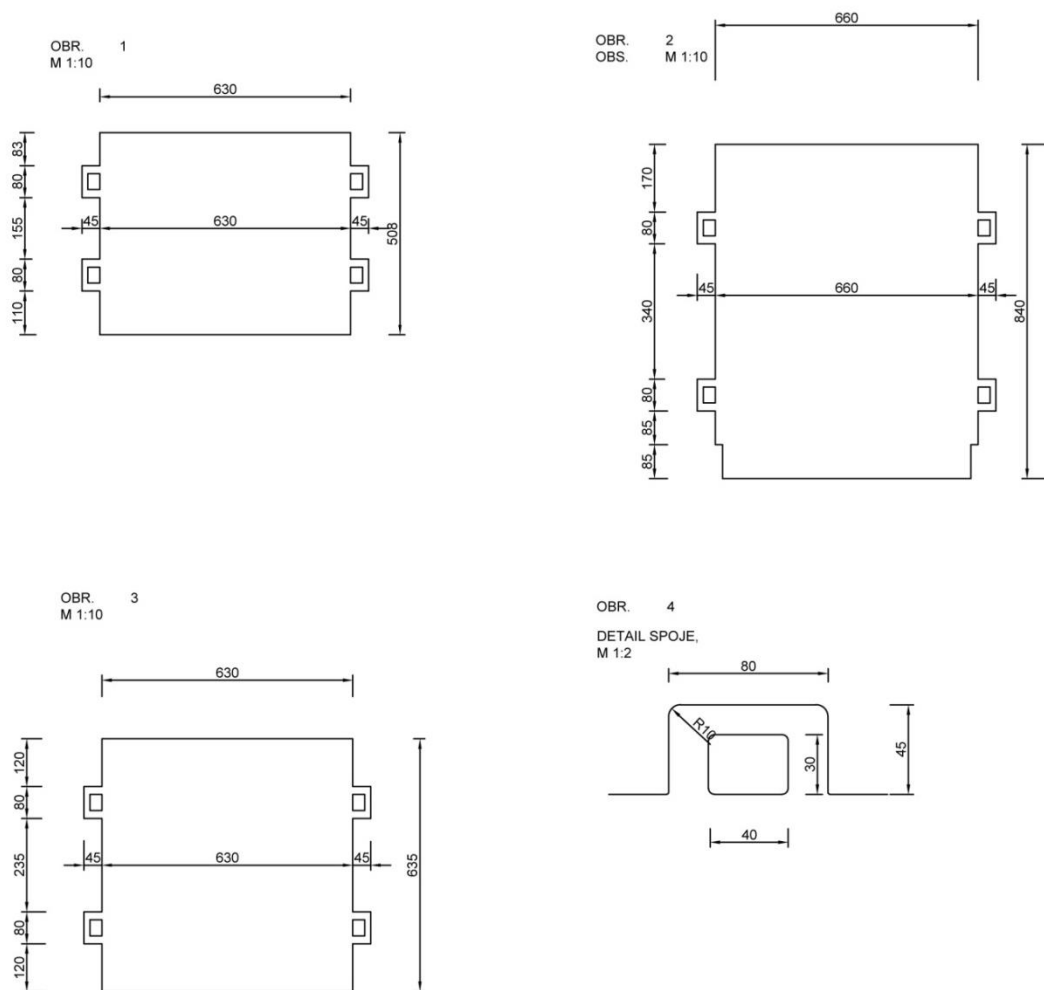

Obr. 35. Výkresová dokumentace sedací části

OBR. 5
M 1:10

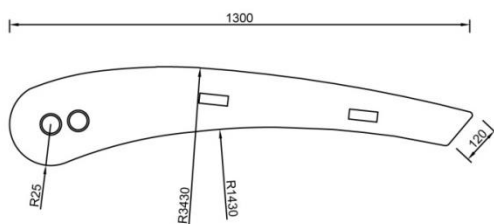

OBR. 6
M 1:10

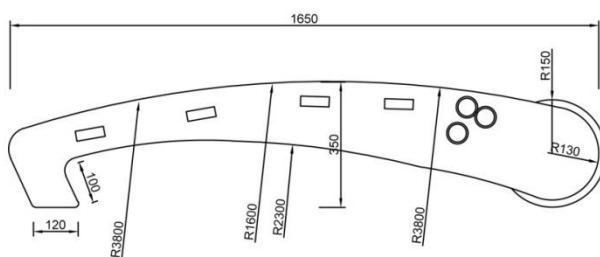

OBR. 7
DETAIL SPOJOVACÍHO ŠROUBU
M 1:2



Obr. 36. Výkresová dokumentace bočnic lehátka

OBR. 8
M 1:10

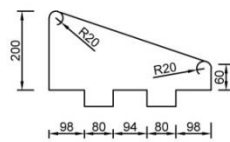

OBR. 9
M 1:10

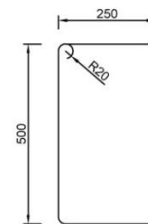

OBR. 10
M 1:10



Obr. 37. Výkresová dokumentace stolu a stínidla

7 BAREVNÉ ŘEŠENÍ ZAHRADNÍHO LEHÁTKA

Vytvořila jsem dvě barevné varianty zahradního lehátka. Od začátku práce jsem chtěla vyrobit černé a hnědé zahradní lehátko. První jsem zkombinovala bočnice do černé barvy a sedací plochy do hnědé barvy. Poté jsem udělala celé lehátko černé a celé hnědé. Nejzajímavější mi přijde kombinace černé a hnědé barvy.



Obr. 38. 1. Varianta černo – hnědé lehátko



Obr. 39. 2. Varianta celé hnědé lehátko



Obr. 40. Rozebrané lehátko na díly



Obr. 41. Detail uchycení stínítka proti slunci



Obr. 43. Zahradní lehátko s matrací bez polštářku



Obr. 42. Zahradní lehátko s matrací s polštářkem

7.1 Finální vizualizace

V SOUČASNÉ DOBĚ PROBÍHÁ VÝROBA PROTOTYPU, DÍKY TOMU ZDE NENÍ NAFOCENÝ! POMOCÍ PROGRAMU RHINOCEROS JSEM VYTVOŘILA VIZUALIZACE.



Obr. 44. Finální vzhled zahradního lehátka se stolem a stínidlem



Obr. 45. Finální vzhled zahradního lehátka s matrací a polštářkem

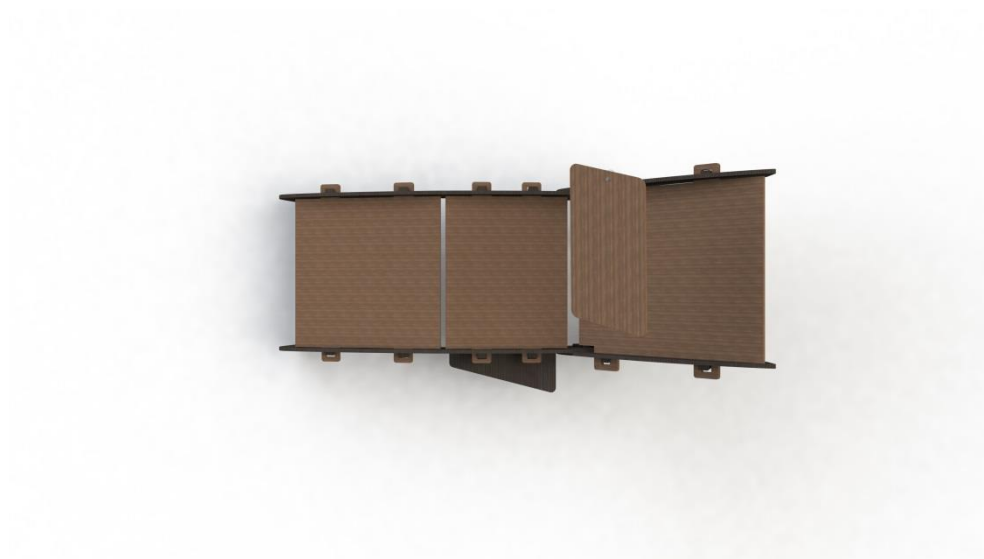

Obr. 46. Zahradní lehátko z ptačí perspektivy



Obr. 47. Zahradní lehátko – pohled zepředu

7.2 Ergonomická studie

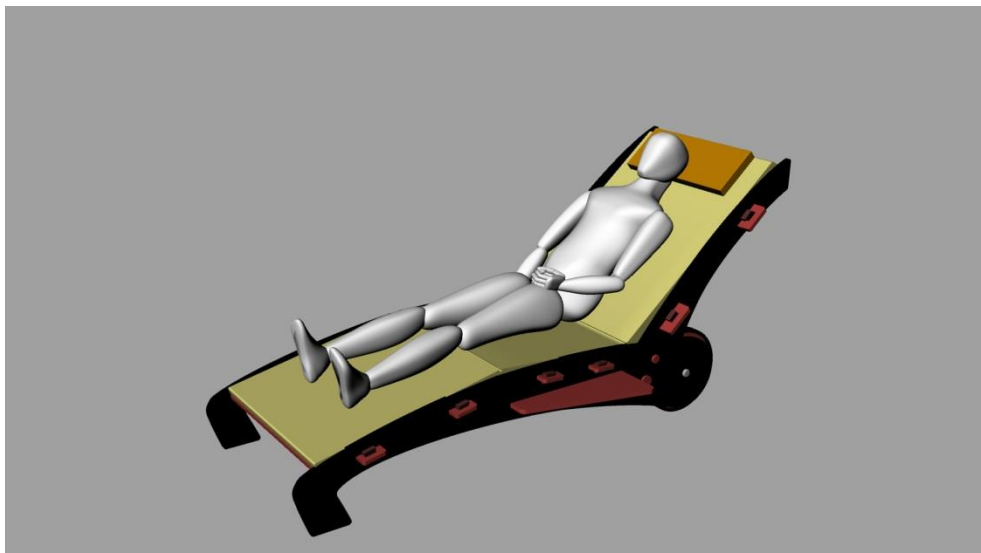

Obr. 48. Ergonomická vizualizace 1

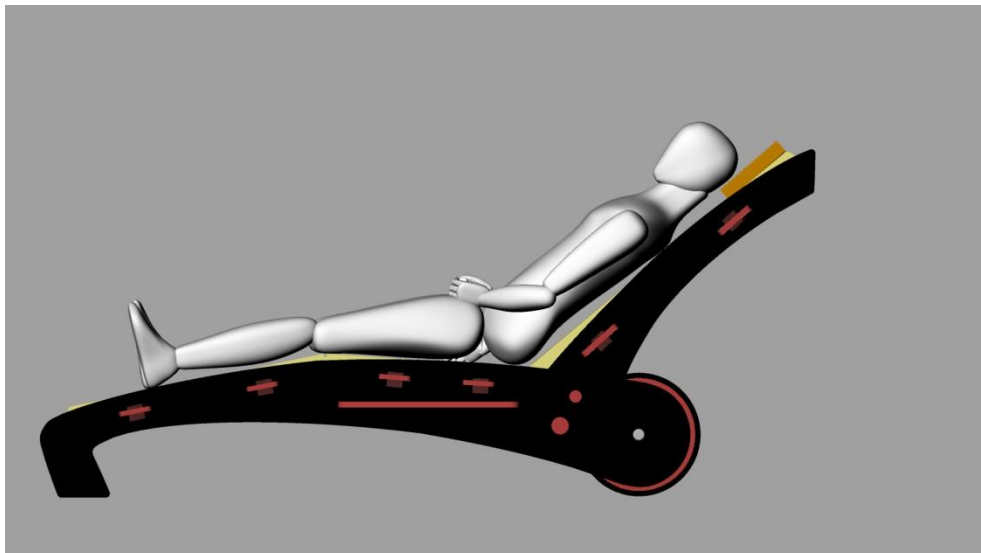

Obr. 49. Ergonomická vizualizace 2

ZÁVĚR

Proces, kterým jsem si prošla při tvorbě zahradního lehátka, byla velmi dlouhá cesta. Při zadání mé bakalářské práce jsem neměla ještě ponětí, jak bude vypadat moje práce. Snažila jsem se hledat nové řešení, nové tvary, něco co mě a okolí nadchne. Po pomalých krůčcích se mi představy měnily a ukázalo se to i na mých návrzích. Začátek mé tvorby byl u židle. Židle byla sestavena pomocí žeber. Žebra by byla vrstvena překližkou. Tím by vynikla krásná struktura, ale po konzultacích s vedoucím práce jsme se rozhodli pro jednodušší variantu. Přešla jsem k zahradnímu lehátku z plošného materiálu.

Výroba prototypu, která momentálně probíhá, mě osobně baví. Baví mě tvořit věci, které si sama vymyslím. Naučila jsem se novým způsobům, jak se pracuje s voděodolnou překližkou.

Celá práce na bakalářské práci mě naučila trpělivosti, novým způsobům výroby. Mám z toho dobrý pocit.



Obr. 50. Vizualizace

SEZNAM POUŽITÉ LITERATURY

- [1] *Dobový nábytek: Starověký nábytek* [online]. [cit. 2015-05-12]. Dostupné z: <http://www.dobovynabytek.cz/staroveky-nabytek/>
- [2] *Dobový nábytek: Středověký nábytek* [online]. [cit. 2015-05-12]. Dostupné z: <http://www.dobovynabytek.cz/stredoveky-nabytek/>
- [3] *Dobový nábytek: Nábytek v 19. století* [online]. [cit. 2015-05-12]. Dostupné z: <http://www.dobovynabytek.cz/nabytek-v-19-stoleti/>
- [4] *Dobový nábytek: Nábytek ve 20. století* [online]. [cit. 2015-05-12]. Dostupné z: <http://www.dobovynabytek.cz/nabytek-ve-20-stoleti/>
- [5] DLABAL, Stanislav. *Nábytkové umění: vybrané kapitoly z historie*. 1. vyd. Praha: Grada, 2000, 309 s. Stavitel. ISBN 80-7169-655-2.
- [6] JANTRA, Helmut. *Malý zahradní ráj: balkóny, terasy, střešní zahrady působivě vytvořené*. Bratislava: Nezávislosť, [1993], 152 s. ISBN 80-85217-32-5.
- [7] BROOKES, John. *Nová zahrada: [ako navrhovať, zakladať a ošetrovať záhradu v súlade s prírodou]*. 1. slovenské vyd. Praha: Cesty, 2003, 192 s. ISBN 80-7181-771-6.
- [8] BERGER, Frank von. *Japonská zahrada: inspirace z Dálného východu*. Vyd. 1. Praha: Knižní klub, 2012, 256 s. ISBN 978-80-242-3380-2.
- [9] *Encyklopedie zahradního designu*. Vyd. 1. Editor Chris Young. Praha: Knižní klub, 2011, 352 s. Universum (Knižní klub). ISBN 978-80-242-2916-4.
- [10] NORMAN, Donald A. *Design pro každý den*. 1. vyd. v českém jazyce. Praha: Dokořán, 2010, 271 s. ISBN 978-80-7363-314-1.
- [11] CORBETT, Stephen. *Práce se dřevem: kompletní praktická příručka : ucelený soubor návodů pro kutily*. 2. vyd. Překlad Jiří Baudyš. Čestlice: Rebo, 2007, 256 s. ISBN 978-80-7234-663-9.
- [12] *Dřevo od A do Z*. 1. vyd. Čestlice: Rebo, 2006, 427 s. ISBN 978-80-7234-531-1.
- [13] *Dřevoobchod: Překližky fóliované Dyas* [online]. [cit. 2015-05-12]. Dostupné z: <http://www.drevoobchod.cz/preklizky-foliovane-dyas/>.
- [14] *DŘEVO Spirit Of Angmar & Bithynie: BUK* [online]. [cit. 2015-05-12]. Dostupné z: <http://prace-se-drevem.spibi.cz/Drevo-Druhy-Buk.html>

[15] *Prokom: Zahradní nábytek - jaký zvolit materiál pro zahradní nábytek?* [online]. 2013. [cit. 2015-05-12]. Dostupné z: <http://www.prokom.cz/dreveny-zahradni-nabytek-prowood/206-jaky-zvolit-material-pro-zahradni-nabytek>

[16] *Vetr: Zahradní dřevěný nábytek VETR* [online]. 2009. [cit. 2015-05-12]. Dostupné z: <http://www.vetr.cz/>

[17] *Donate: Teakový zahradní nábytek* [online]. [cit. 2015-05-12]. Dostupné z: <http://donate.cz/zahrada/teakovy-nabytek>

[18] *Hartman Czech s.r.o: Zahradní nábytek* [online]. 2014. [cit. 2015-05-12]. Dostupné z: <http://nabytekhartman.cz/13-zahradni-nabytek>

[19] *Ateliérdako: Zahradní nábytek* [online]. 2006. [cit. 2015-05-12]. Dostupné z: <http://www.dako.cz/zahradni-nabytek/>

SEZNAM POUŽITÝCH SYMBOLŮ A ZKRATEK

MgA. magistr umění

ArtD. doktor umění

Tzv. Takzvaný

SEZNAM OBRÁZKŮ

Obr. 1. Starověké egyptské křeslo	11
Obr. 2. Renesanční nábytek	12
Obr. 3 Klasicistní pohovka	13
Obr. 4. Židle č. 14	14
Obr. 5. Charles Eames – High Back Boardroom chair	19
Obr. 6. Celoplastová židle Verner Panton	20
Obr. 7. Donate – Alexandria	23
Obr. 8. Hartman – Da Vinci alu	23
Obr. 9. Asko – Lehátko Perth 8526	24
Obr. 10. Vert – Teakové lehátko 11016.....	24
Obr. 11. Harman - Louis	24
Obr. 12. Lehátko Dovenport Cappuccino	24
Obr. 13. Lehátko Dimenza Barcelona	24
Obr. 14. Rulyt Relax, oranžově pruhované	24
Obr. 15. Formální zahrada	29
Obr. 16. Venkovská zahrada.....	29
Obr. 17. Středomořské zahrady	30
Obr. 18. Modernistická zahrada.....	31
Obr. 19. Japonská zahrada	32
Obr. 20. Přírodní zahrada.....	32
Obr. 21. Voděvzdorná foliovaná překližka.....	33
Obr. 22. Na půl ležící poloha.....	36
Obr. 23. Správné parametry sezení a ležení.....	36
Obr. 24. Kresba - bočnic	38
Obr. 25. Kresba sedací plochy	38
Obr. 26. Kresba – otvoru na klín	38
Obr. 27. Kresba – detail vsunutého klínu	38
Obr. 28. Kresba lehátka	39
Obr. 29. Kresba – Detail kol na lehátku	39
Obr. 30. Kresba – znázornění stolu, první varianta	39
Obr. 31. Kresba – znázornění stolu, druhá varianta.....	39
Obr. 32. Kresba – lehátka se zadní části	40

Obr. 33. Kresba – stínidla proti slunci	40
Obr. 34. Kresba s matrací a polštářkem	40
Obr. 35. Výkresová dokumentace sedací části	41
Obr. 36. Výkresová dokumentace bočnic lehátka	42
Obr. 37. Výkresová dokumentace stolu a stínidla	43
Obr. 38. 1. Varianta černo – hnědé lehátko	44
Obr. 39. 2. Varianta celé hnědé lehátko	44
Obr. 40. Rozebrané lehátko na díly	45
Obr. 41. Detail uchycení stínítka proti slunci	45
Obr. 42. Zahradní lehátko s matrací s polštářkem	46
Obr. 43. Zahradní lehátko s matrací bez polštářku	46
Obr. 44. Finální vzhled zahradního lehátka se stolem a stínidlem	47
Obr. 45. Finální vzhled zahradního lehátka s matrací a polštářkem	47
Obr. 46. Zahradní lehátko z ptačí perspektivy	48
Obr. 47. Zahradní lehátko – pohled zepředu	48
Obr. 48. Ergonomická vizualizace 1	49
Obr. 49. Ergonomická vizualizace 2	49
Obr. 50. Vizualizace	50